

# NEUTRIK®

Neutrik 集团旗下高端品牌

#### 列支敦士登 (总部)

NEUTRIK AG, Im alten Riet 143, 9494 Schaan  
电话 +423 237 24 24, 传真 +423 232 53 93, neutrik@neutrik.com

#### 德国/荷兰/丹麦/奥地利

Neutrik Vertriebs GmbH, Felix-Wankel-Strasse 1, 85221 Dachau, Germany  
电话 +49 8131 28 08 90, info@neutrik.de

#### 英国

Neutrik (UK) Ltd., Westridge Business Park, Cothey Way  
Ryde, Isle of Wight PO33 1QT  
电话 +44 1983 811 441, sales@neutrik.co.uk

#### 法国

Neutrik France SARL, Rue du Parchamp 13, 92100 Boulogne-Billancourt  
电话 +33 1 41 31 67 50, info@neutrik-france.com

#### 美国

Neutrik Americas., 4115 Taggart Creek Road, Charlotte, North Carolina, 28208  
电话 +1 704 972 3050, info@neutrikusa.com

#### 日本

Neutrik Limited, Yusen-Higashinohonbashi-Ekimaie Bldg., 3-7-19  
Higashinohonbashi, Chuo-ku, Tokyo 103  
电话 +81 3 3663 47 33, mail@neutrik.co.jp

#### 香港

Neutrik Hong Kong Ltd. 香港新界沙田火炭山尾街18-24号  
沙田商业中心7楼18室  
电话 +852 2687 6055, sales@neutrik.com.hk

#### 中国

浙江省宁波市海曙区石碶街道冯家村  
宁波优曲克贸易有限公司  
电话 +86 574 88250833, sales@neutrik.com.cn

#### 印度

Neutrik India Pvt. Ltd, Level 3, Neo Vikram, New Link Road,  
Above Audi Show Room, Andheri West, Mumbai 400058  
电话 +91 982 05 43 424, anklesaria@neutrik.com

#### 联属公司

##### Contrik AG

Steinackerstrasse 35, 8902 Urdorf, Switzerland  
电话 +41 44 736 50 10, contrik@contrik.ch

##### H. Adam GmbH

Felix-Wankel-Straße 1, 85221 Dachau, Germany  
电话 +49 08131 28 08-0, info@adam-gmbh.de



www.neutrik.com

产品指南 | 2021/22

TRUST  
THE  
ORIGINAL

产品指南 | 2021/22











产品指南 2021 V21 E-资料有修改, 恕不另行通知. © 2021 NEUTRIK® 版权所有



NEUTRIK® 优曲克



## Neutrik® 产品线

XLR 连接器				P. 14 – 45	
插头 和 插座				P. 46 – 74	
扬声器 连接器				P. 75 – 90	
数据 连接器				P. 91 – 120	
BNC 连接器				P. 121 – 136	
圆形 连接器				P. 137 – 156	
配件				P. 157 – 172	
跳线板				P. 173 – 188	
数字 音频网络					P. 189 – 197



## 关于列支敦士登

列支敦士登公侯国位于欧洲中部，坐落于瑞士和奥地利之间，四周环拥雪山和阳光山谷

列支敦士登的国土面积仅为160 km<sup>2</sup>，是欧洲第四小的国家。

工业生产对列支敦士登的经济有着举足轻重的影响。该领域提供了全国约40%的工作机会，相比较于其他欧洲国家，这一比例是相当高的。

593家企业提供着工业领域的工作机会，这些企业活跃在许多专业领域并对扩大国家经济领域的多元化做出贡献。由于列支敦士登有限的国内市场，较大企业多为出口导向型，绝大部分产品都面向海外。

列支敦士登工业最重要的出口国家分别为瑞士、德国和美国。

### 列支敦士登概况：

面积: 160.5 km<sup>2</sup> | 首府: 瓦杜兹 | 人口: 36,942

货币: 瑞士法郎 | 周边国家: 瑞士, 奥地利

官方语言: 德语 | 时区: CET | 国家制度: 民主和议会基础上的世袭君主立宪制

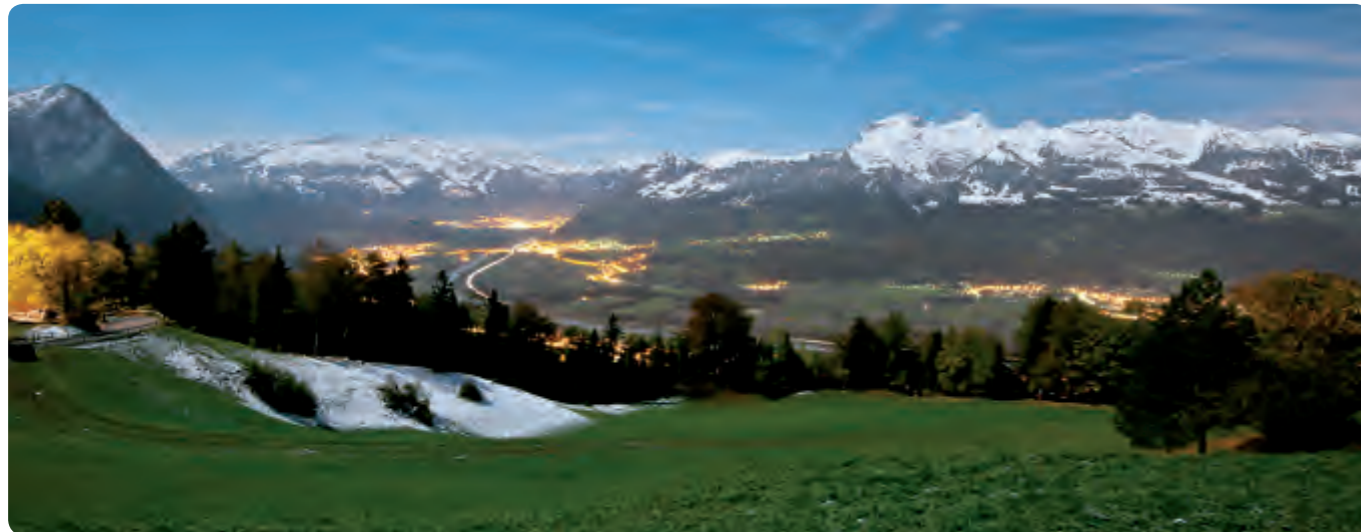

## 关于Neutrik®

优曲克是一家超过四十年历史的国际化公司。其在电互联和电子互联产品及系统制造革新方面具有丰富的实践经验。

公司由两位创始人于1975年成立，目的是为机械和电子之间连接创造具有革新意义的产品。今天，作为设计、生产和销售音频连接器，同轴连接器，电源连接器以及圆形连接器的世界领头人，我们的主要优势在于比别人“快一步”。也就是说，在市场需求明朗之前就了解到市场未来的趋向，并对此生产供应。

从创建之初，我们就专注于音频连接器产品的创新研发，今天，优曲克在专业的音频市场上独领风骚。

我们的音频产品包括XLR连接器，插头，插座，扬声器连接器，跳线板和光纤连接系统。自1975年创建以来，我们获得了众多专利，并且还有很多专利正在审批当中，同时我们还获得了很多许可协议，这些都证明了优曲克在创新方面的成就。毫无疑问，无论何时看到我们的产品，客户对此都信心满满，因为我们的产品不但品质高，同时也具有优越的性价比。

优曲克的实力在于提前预计动态市场的需求，并通过革新设计，定制以及专业化的生产做出迅速的反应。优曲克基于ISO 9001-2008高质量标准以及可靠的客户关系，致力于卓越的创新。

优曲克的故事起源于一个仓库。1984年优曲克在当时“总部”（左图）的建筑物里完成了第一次装货。2004年优曲克团队搬到位于沙恩“Im alten Riet 143”（右图）新的多功能办公场所。





Neutrik AG Liechtenstein

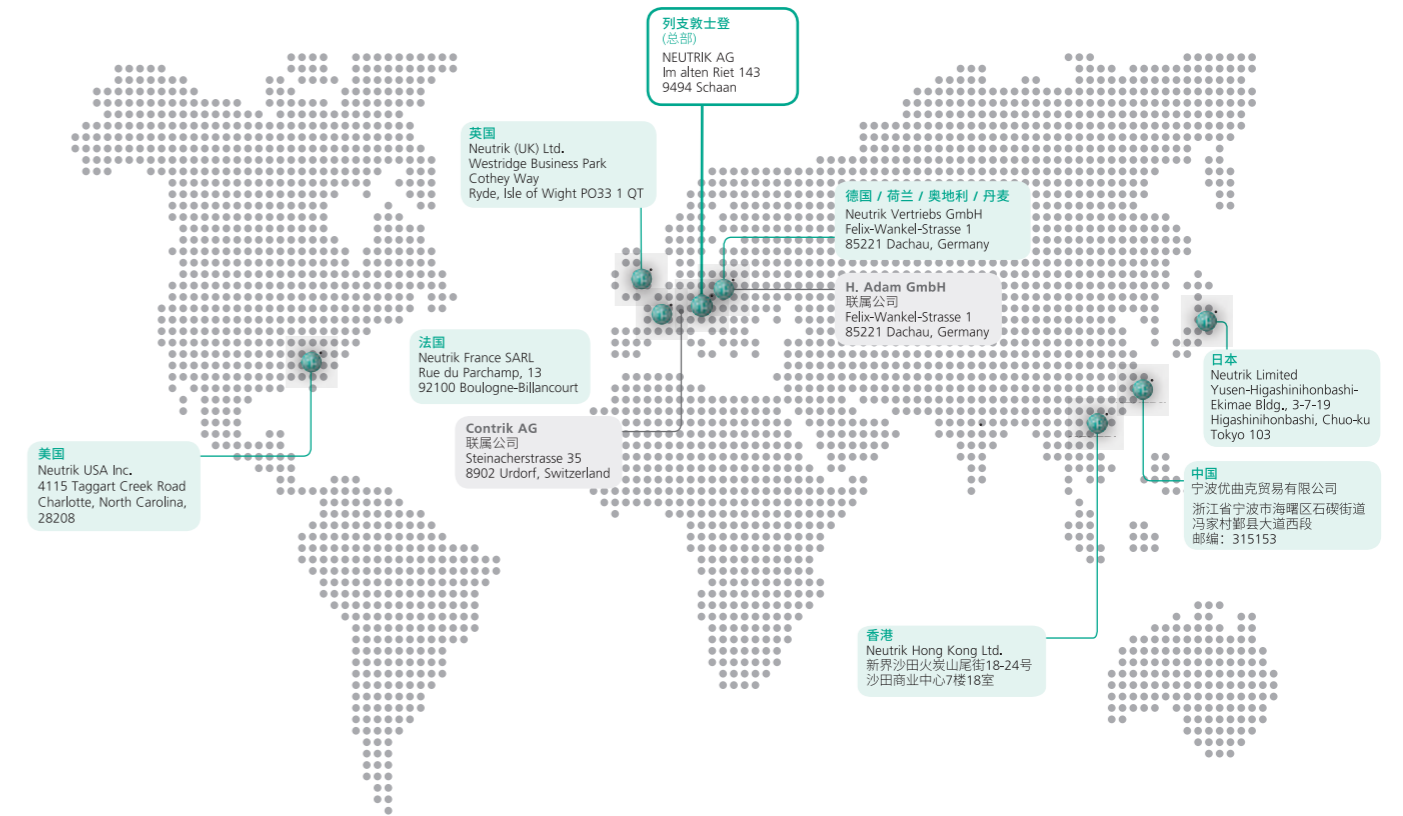

**全球销售网络**

阿根廷、亚美尼亚、澳大利亚、奥地利、阿塞拜疆、孟加拉国、巴林、白俄罗斯、比利时、波黑、巴西、文莱、保加利亚、加拿大、智利、中国、哥伦比亚、哥斯达黎加、克罗地亚、古巴、荷属安地列斯、塞浦路斯、捷克共和国、丹麦、多尼米加共和国、萨尔瓦多、爱沙尼亚、厄瓜多尔、斐济群岛、芬兰、法国、德国、英国、希腊、危地马拉、匈牙利、香港、冰岛、印度、印度尼西亚、伊朗、以色列、意大利、日本、约旦、韩国、科威特、拉脱维亚、黎巴嫩、立陶宛、卢森堡、澳门、马其顿王国、马来西亚、马尔代夫、马耳他、摩洛哥、毛里求斯、墨西哥、缅甸、新喀里多尼亚、新西兰、挪威、阿曼、巴基斯坦、巴拿马、巴拉圭、秘鲁、菲律宾、波兰、葡萄牙、卡塔尔、罗马尼亚、俄罗斯、沙特阿拉伯、塞尔维亚、新加坡、斯洛伐克、南非、斯洛文尼亚、西班牙、斯里兰卡、瑞典、瑞士、叙利亚、塔希提岛、台湾、泰国、特立尼达和多巴哥、突尼斯、土耳其、乌克兰、阿联酋、乌拉圭、美国、委内瑞拉、越南

**Neutrik® 集团**

优曲克集团由美国，英国，法国，日本，中国 and 德国等子公司组成。在全球八十多个国家设有独家经销商网络系统，提供世界范围内的销售，技术支持和产品经销。

集团总部位于列支敦士登的沙恩，这里也是整体的营运中心，如管理，研发，物流，生产和金融中心的所在地。

**客户服务**

优曲克秉承客户至上的宗旨，通过各子公司，联属公司和分销商建立的国际网络，与全球的客户保持紧密的联系。



## 环境兼容性

优曲克致力于环境保护。我们一直采用环保，健康，安全的方式来研发和制造我们的产品。

我们遵循所有与环境相关的政府法律法规，并通过原材料节省以及循环利用，支持所有可实行的方式，来保护自然资源。我们开发安全的产品及生产流程，保护能源，使用对环境影响程度最低的原材料，并尽可能的循环利用。

所有的生产方式都是基于从环境角度进行友好处理，并且不采用有害材料。尽管欧盟的“有害物质减少标准”于2006年7月1日开始实行，在这之前，优曲克就已经遵守了这一制度要求，并在2004年底就开始停止在焊接工艺中使用铅。另外，优曲克同时遵循以下欧盟指令和标准：

- EU 1907/2006EC (REACH)
- EU 2011/65/EC (RoHS2)
- EU 2002/95/EC (RoHS1)
- EU 2002/96/EC (WEEE)
- 索尼技术标准SS-00259 (索尼绿色合作伙伴)

## 创新

优曲克的创新是以长期积累的经验为基础。

优曲克一直采用智能技术、尖端材料和标准化流程。正是因为优曲克的远见卓识，我们才源源不断地创造出独特的产品和解决方案，并在世界范围内树立新的行业标准。无数的专利权即是最佳证明。

优曲克在研发领域的不懈努力，激励着我们今后向客户提供增值、创新的产品。

## 持久性

在这个快速发展的社会，优曲克秉承可持续发展的理念，创立长久的合作关系并时刻信守承诺。

我们的成功来自于不断的创新、杰出的创造和准确的客户定位。过去40多年里，优曲克产品已经成为行业标准。

今天，如同过去一样，我们始终有能力去迎接变革、捕捉客户需求并预测市场趋势。公司的未来正是建立在过去成功的基础上。

优曲克一直是大众熟知并信赖的企业—事实上，她不仅仅只是一家供应商—更是可靠的伙伴。优曲克代表着创新方案、高品质和持久发展。

## 质量

高素质员工、尖端的生产设备和标准化的生产流程确保最佳品质。

优曲克提供给客户的所有产品，都符合高品质要求。在长期的生产检验中，我们一直采用上乘材料和可靠的生产流程，确保始终提供一流的产品质量。

优曲克不断提升管理体系，明确工作流程，并对所有生产程序都开展严格的质量控制和持久改进措施。正因为这些，我们才保持着高的客户满意度。

可靠、创新和高品质相互作用，为我们的客户创造了切实利益。

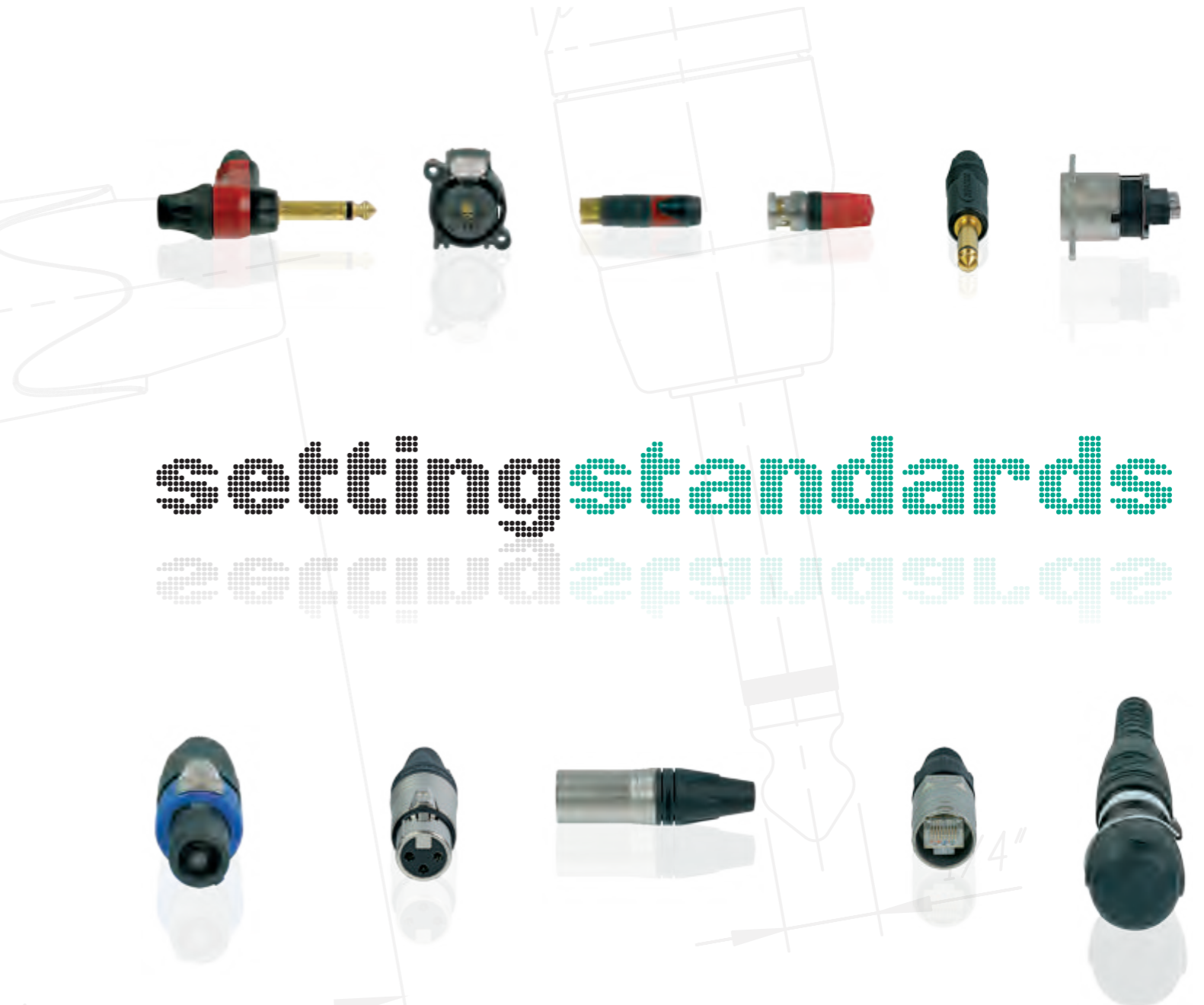

## 生产

专业的娱乐产业取决于可靠的设备。作为世界上顶尖的专业连接器系统制造商，Neutrik® 为其产品的稳定性、保质期以及使用寿命定制了完美的标准。优曲克将产品的实用性和与之相关的技术支持及服务作为首要任务。除了领先的精度外，我们的产品在功能性及设计上也有多种类型可供选择，以满足不同的质量要求。

为了实现我们的创新产品理念并满足客户的相关需求，我们充分利用了当代产品研发及生产技术。优曲克目前已建立并验证了其自主的生产方式。自动化部门的专业机械师有能力使用世界上最尖端的技术来操作视频控制系统和自动化生产产品。

高精度自动生产流程以及质量控制系统可确保产品的质量和准时交货。



## Neutrik® 部件数字说明

### NC3FAH1-B-0-D

包装:	D	电缆连接器: 散包装
组装:	D	底座连接器: 未组装推式锁
持久性:	w/o	门式锁
	-0	锁定弹簧
	-DA	非对称式PUSH键
外壳:	B	黑色外壳, 金触点
	BAG	黑色外壳, 银触点
接地:	0	连接到外壳的独立接地, 仅限于公头
	1	1号针脚和面板及外壳相连, 无独立接地
	2	连接到外壳和面板上的独立接地, 独立的1号针脚
	E	额外的接地触点
	w/o number	无接地/外壳触点 (除了 4/5 芯产品), 仅限母头
终端:	H	水平PCB面板安装
	HL	左侧PCB面板安装
	HR	右侧PCB面板安装
	L	焊杯
	V	垂直PCB面板安装
	Y	用于接线的IDC (无接地)
	M3	带有M 3螺纹丝安装孔
	M25	带有M 2.5螺纹丝安装孔
	-	不适用
	系列:	A, AA, B, D, DL, DLX, MPR, P, PX, RX, X, XX
类别:	F	母
	M	公
触点数量:	2, 3, 4, 5, 6, 7, 8, 12	
连接器类型:	A	转接器
	AC	powerCON
	B	BNC
	C	XLR
	D	dummyPLUG
	E	etherCON - RJ45
	F	RCA / CINCH
	J (MJ, RJ, SJ)	插座
	K	组装电缆线
	L	speakON - 扬声器
	M	模块
	O	opticalCON - 光纤连接器
	P	插头
	PP	跳线板
	R	圆形连接器
	T	变压器
	TOP	户外应用真实保护

定义、缩写和有用信息, 请参阅198页。

**TRUST  
THE  
ORIGINAL**

## XLR 连接器



目录 页码

**电缆连接器:**

XX 系列.....	18
XLR TOP 系列.....	18
RX 系列.....	19
XX-HE 系列.....	19
XX-14 系列.....	20
XX 压接系列.....	20
crystalCON.....	21
EMC-XLR 系列.....	21
convertCON.....	22
X 系列.....	22
X-HD 系列.....	23
XCC 系列.....	23
FXS 系列.....	24
FX-SPEC 系列.....	24
8 + 2芯XLR型数据电源连接器.....	25
技术数据.....	26
订购信息.....	28
配件.....	30

**插座:**

A系列.....	32
AA系列.....	32
B 系列.....	33
A/B 系列 - 开关.....	33
XLR TOP 系列.....	34
D 系列.....	34
DL 系列.....	35
DLX 系列.....	35
DLX 压接系列.....	36
EMC 系列.....	36
MPR-HD 系列.....	37
P 系列.....	37
Combo I 系列.....	38
Combo A 系列.....	39
技术数据.....	40
订购信息.....	42
配件.....	45

NEUTRIK®, crystalCON®, etherCON®, maxCON®, miniCON®, nanoCON®, neutriCON®, opticalCON®, powerCON®, Profi®, rearTWIST®, silentPLUG®, speakON®, DIWA®, XIRIUM®, 是 Neutrik AG 的注册商标。

XLR 连接器



简介

NEUTRIK XLR连接器系列现已成为Neutrik 优曲克公司最富盛名的产品。其简单而创新的连接器产品特征，引领着专业音频领域的潮流。第一支XLR产品的推出，距今超过40年历史。今天，它已成为世界公认的标准。

XLR 连接器在专业音频领域广泛应用。无论是专业音响连接，或应用在灯光及声音设备上，XLR可在所有娱乐产业的音响设备中应用。此系列成功的原因在于NEUTRIK优曲克产品的创新以及稳定的高品质。

# 展望未来： maxCON® – 新的XLR标准

Neutrik的成功故事起源于第一支XLR母头电缆连接器原型的制造。

第一支NC3FC产品于1975年10月出货。在接下来的1976, 1977和1978年, 我们对这一系列产品进行了持续修正和改进。1983年, 全新的理念用于X系列产品上, 并成为世界标准。

X系列产品成功的销售了数亿支产品, 在对其进行进一步改进后, 成就了XX系列产品独特的防伪保护和全息图。

下一代音频连接器—maxCON®, 将带来全新的微型和创新设计, 成就独有的特征和优势。



原型

1975

1975

1976

C-系列

1977

1978

X-系列

1983

XX-系列

2004

maxCON®

展望未来

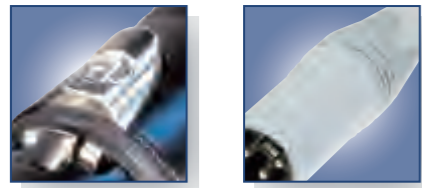

人体工学锁设计 白色涂漆外壳

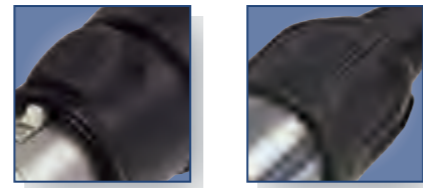

橡胶密封保护 连接状态下的 IP65 防护等级



直角公头连接器

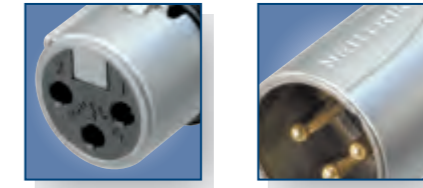

防高温绝缘体 丝绒铬外壳

XX 系列



NC3FXX NC6MXX-B

XLR TOP 系列



NC3FX-TOP NC3MX-TOP

- 下一代世界公认标准
- 独特的笼型母头触点-增加传导性
- “阻焊”的母头触点，方便焊接
- 无锁“窗”公头连接器-更坚硬的外壳，增加耐久性
- 改良的卡盘式夹线套-增强了保持力，产品组装更为容易快速
- 新的接地触点-底座和电缆连接器之间良好的完整接触
- 使用半透明的环作为定制标记
- 轻巧的工效设计-高规格，易于操作
- 唯一的全息图-确保真实性，防止伪造
- 壳体的内螺纹有效防止任何损坏

- 耐用的密封XLR连接器系列
- 3芯和5芯电缆连接器
- 与TOP系列配套产品连接后，户外防护等级符合IP65和UL 50E标准
- 采用UL标准的高密度UV防护材料
- 镀金触点
- 连接或非连接状态下的密封性能

RX 系列

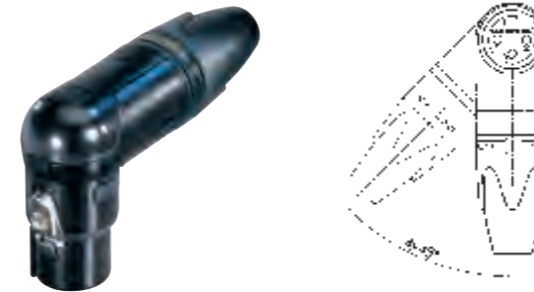

NC3FRX-BAG 出口位置

- XX系列的直角样式-宽度仅为20mm
- 超细直角连接器
- NEUTRIK卡盘式夹线套
- 母头具有5个可选择的电缆出口位置，公头有7个可选择的电缆出口位置

XX-HE 系列



NC3FXX-HE NC3MXX-HE

- 独有的“高端”标准XX系列样式
- 丝绒般的独特镀铬处理，确保了磨光效果
- 防高温绝缘材料，可抵抗高达280°C (536°F) 的温度
- 符合母头触点的加工标准
- 深灰色内芯，区别于标准的XX系列绝缘体
- UL 94V-0 抗燃等级

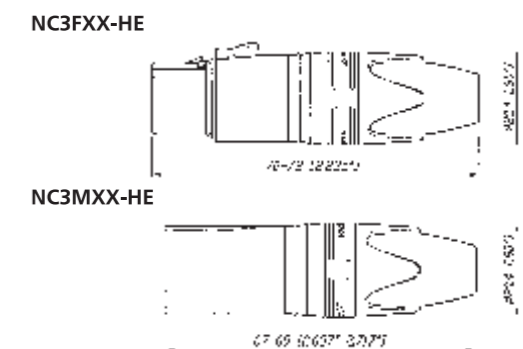
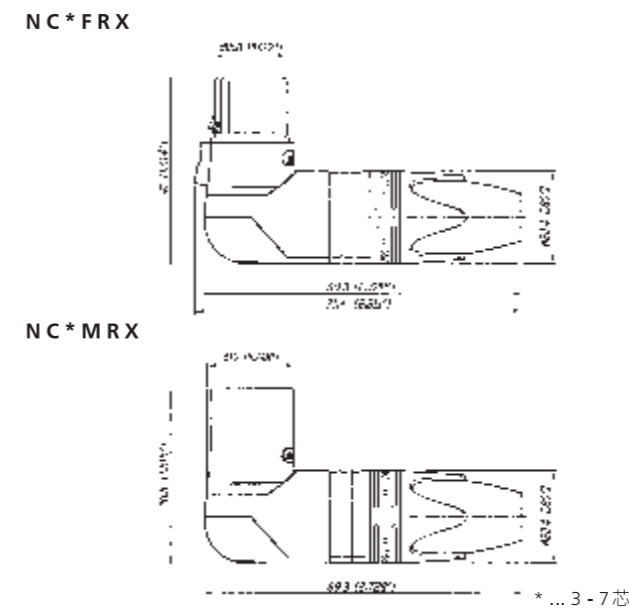
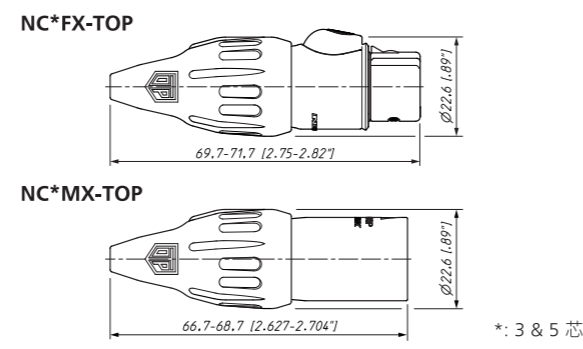
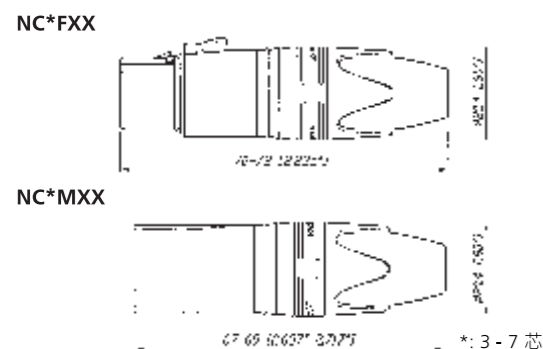



大的电缆出口



人体工程学闭锁设计

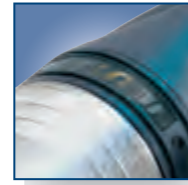

NEUTRIK 全息图



CRYSTALLIZED™ – Swarovski Elements

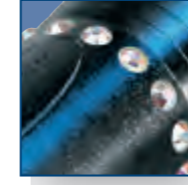

圆周接地屏蔽接触

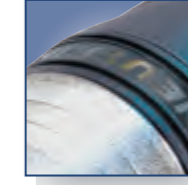

NEUTRIK 全息图

XX-14 系列



NC3FXX-14

NC3MXX-14-B

- 特制用于粗电缆的XX系列XLR电缆连接器
- 具有XX产品系列的所有特征
- 后尾套设计为大开口, 适用于外径 8.0-10.0 mm 的电缆线
- 散装: 必须整100订购

XX 压接系列



NC3FXX-HA-BAG

NC3MXX-HA

- 压接触点的3芯XX系列
- 同AWG 24-22或者0.22-0.34mm<sup>2</sup>的电线相适配
- 绝对的无铅、无焊接连接:
  - 符合RoHs标准
  - 健康、生态、环保
- 安装快速简便
- 气密连接, 提供及持续的接触电阻
- 场地终端的最佳连接选择

NC3FXX-14

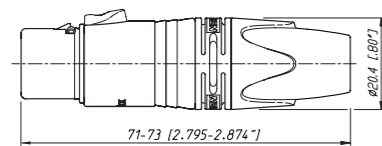

NC3MXX-14

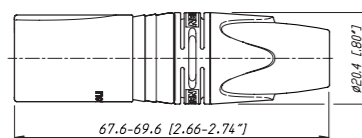

NC3FXX-HA

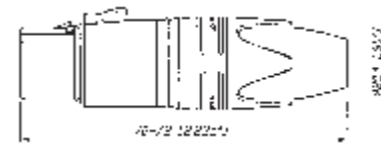

NC3MXX-HA



crystalCON



NC3FXX-B-CRYSTAL

NC3MXX-B-CRYSTAL

- 3芯 XLR XX-系列, 镶嵌有 Swarovski Elements 水晶的 CRYSTALLIZED™
- 独有的镀金触点和镀黑铬外壳
- 独特、高雅、尊贵、精致的包装-引人注目
- 具有XLR XX系列的所有优点

NC3FXX-B-CRYSTAL



NC3MXX-B-CRYSTAL



EMC-XLR 系列



NC3FXX-EMC

NC3MXX-EMC

- 公头/母头3芯 XLR 电缆连接器, 其外壳具有完整的电容保护, 以避免射频干扰和低频噪音
- 母头连接器上360°的防护接触, 可保证最佳的有效屏蔽和底座接触
- 无低频屏蔽接地连接, 避免接地回路
- 专利产品

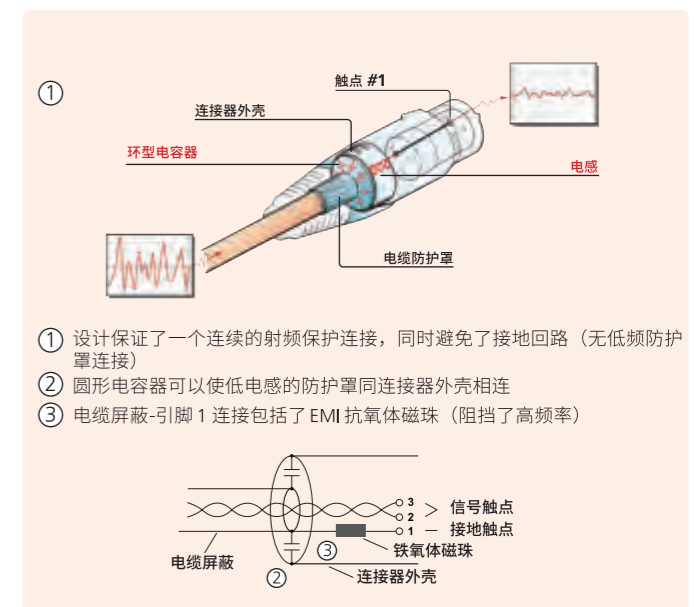



convertCON 部位公头-母头

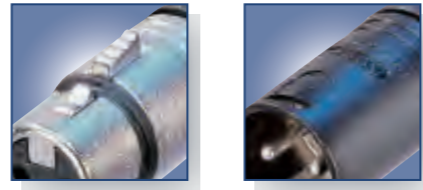

插孔锁定

金属插针锁定窗

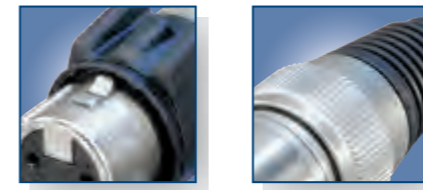

橡胶密封保护

金属尾套



彩色环

convertCON



NC3FM-C-B

NC3FM-C

- 世界第一支通用的 XLR 电缆连接器
- 单个外壳内具有三芯公/母连接器
- 可通过将外壳前移或后移，快速转换公/母连接器
- 可替代变换器，是理想的紧急设备
- 独特的镀金触点
- 具有 XLR XX 系列的所有优点



公转母,  
反之亦然

NC3FM-C: 母头位置

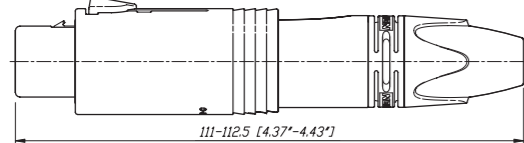

NC3FM-C: 公头位置

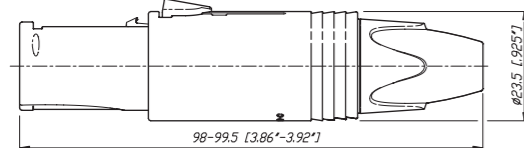

X 系列



NC3FX

NC3MX + BSX-5

- 世界公认的 XLR 连接器标准
- 可提供 3-7 芯产品，包括 Switchcraft® 六芯构造
- 安装快速简便，无需螺丝或其他工具
- 独特的 NEUTRIK 内部卡盘式夹线套
- 母头外壳拥有橡胶圈，可同公头 XLR 或麦克风安全适配
- 外表光滑，设计紧凑
- 坚固的压铸外壳
- 符合 UL 认证的零部件

NC\*FX



NC\*MX

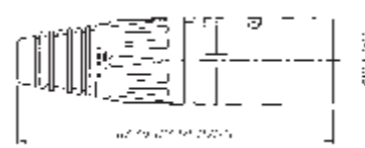

\*... 3 - 7 触点

X-HD 系列



NC5FX-HD

NC4MX-HD

- “重负荷”电缆连接器，适用于室外应用
- 全金属设计，公头连接器使用不锈钢材料
- NC\*FX-HD 适配于 NC\*MPR-HD 底座连接器和 NC\*MX-HD
- 在连接状态下，防尘防水等级 IP 65
- 提供 3-5 针引脚产品
- 金属尾套，包括 O 型环

NC\*FX-HD



NC\*MX-HD

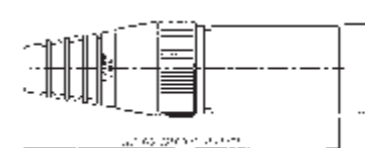

\*: 3 - 5 芯

XCC 系列



NC3FXCC

- 电缆入口设计有同轴接地弹簧和六角压接套管，可同外壳保持持续不断的接地连接（360°）。在传输低音频信号时，这点十分必要
- 具有斑马色码环，表明 AES 数字信号
- 接地采用 6.5mm (.255") 尺寸的“E”六角压接（IEC60803）。采用 DIE-R-BNC-PT 压接模的 #HX-R-BNC 部件

NC3FXCC

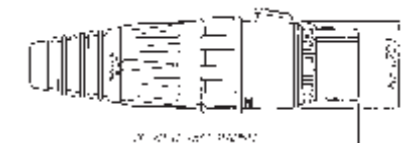

NC3MXCC





开关激活环



锁紧环



最新8 + 2芯  
电缆连接器

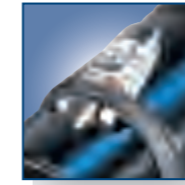

人体工学的门式锁  
设计



最新8 + 2芯  
D型插座



焊接终端

FXS 系列



NC3FXS

NC3FXS-B

- 仅提供3引脚母头产品
- 采用消音的ON/OFF开关，较短的引脚2和3，减弱了导体间的信号电压
- 适用于不带独立 On / Off 开关的麦克风一起使用
- 坚固的锌压铸外壳，更长的使用寿命，质量可靠
- 卡盘式电缆夹线套，确保电缆压接安全
- 橡胶压盖尾套，较高的抵弯曲能力

FX-SPEC 系列



NC3FX-SPEC

- 镀金触点，3引脚母头标准产品
- 具有一个锁紧环，采用M2.5螺丝和1.27mm通用扳安装
- 为您的麦克风提供最佳的安全保护
- 保护免于意外断开，并具有防盗功能
- 黑铬外壳和锁紧环
- 避免了移动和噪音

NC3FXS

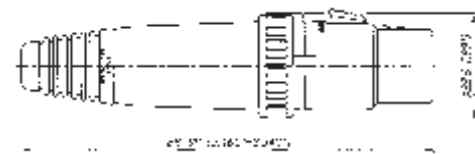

NC3FX-SPEC



XLR数据电源连接器 - 8 + 2 芯



NC10FXX-14-B

- 适用于CAT 5e性能的数据传输，可传输的电源高达 16 A 和 50 V - 超越PoE+性能
- 同RJ45连接器相比，产品更加可靠
- 全金属外壳提供全方位的射频保护和电磁屏蔽性能
- 行业标准的D型外壳，高的安装兼容性
- 双接地触点插座保证了出色的信号完整性



NC10FRX-14-B



NC10MD-LX-B

8 + 2芯触点布局:

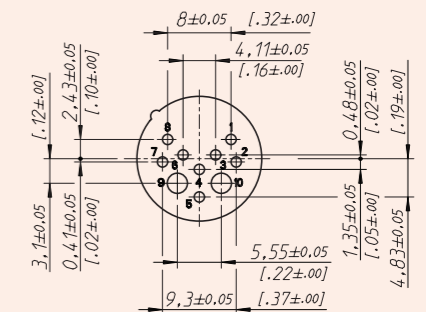

NC10FXX-14-B

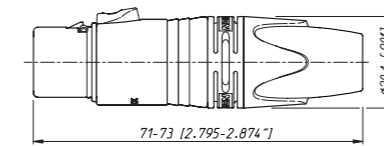

NC10MXX-14-B

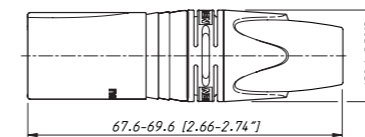

NC10FD-LX-B

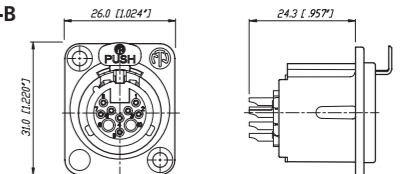

NC10MD-LX-B

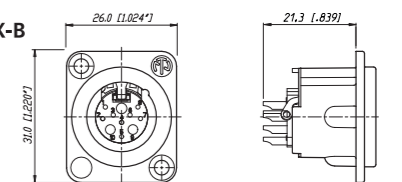

规格		XX & XX-14 & CRYSTAL	XLR TOP 系列	RX 系列	XX-HE 系列	XX 压接 系列	EMC 系列	convert-CON 系列
<b>电</b>								
触点数量		3 - 7 <sup>1)</sup>	3 - 5	3 - 7	3	3	3	3
接触电阻	≤ 3 mΩ	●	●	●	●	●	●	●
绝缘电阻	- 初始: > 10 GΩ	●	●	●	●	●	●	●
	- 湿热测试之后: > 1 GΩ	●	●	●	●	●	●	●
绝缘强度	1.5 kV dc	●	●	●	●	●	●	●
电缆屏蔽-外壳连接	可选择	●	●	●	●	●	-	●
	已选定	-	-	-	-	-	电容性	-
屏蔽有效性	> 55 dB @ 1.3 GHz	-	-	-	-	-	●	-
引脚1上损耗的铁氧体磁珠		-	-	-	-	-	●	-
单个触点额定电流	@ 35°C							
	3 芯: 16 A	●	●	●	●	1 A	5 A	●
	4 芯: 10 A	●	-	●	-	-	-	-
	5, 6 芯: 7.5 A	●	●	●	-	-	-	-
	7 芯: 5 A	●	-	●	-	-	-	-
触点间电容								
	3 芯: ≤ 4 pF	●	●	●	●	●	●	●
	4, 5, 6 芯: ≤ 7 pF	●	●	●	-	-	-	-
	7 芯: ≤ 9 pF	●	-	●	-	-	-	-
额定电压	< 50 V ac	●	●	●	●	●	●	●
<b>机械</b>								
使用寿命	> 1'000 次循环	●	●	●	●	●	●	●
插/拔力	≤ 20 N	●	●	●	●	●	≤ 50 N	●
电缆外径范围	3.5 - 8.0 mm	● <sup>2)</sup>	5.0 - 8.0 mm	●	●	●	●	●
导线最大尺寸	3 芯: 2.5 mm <sup>2</sup> / AWG 14	●	AWG 16	●	●	-	AWG 20	●
	4 芯: 1.5 mm <sup>2</sup> / AWG 16	●	-	●	-	-	-	-
	5, 6, 7 芯: 1.0 mm <sup>2</sup> / AWG 18	●	AWG 16	●	-	-	-	-
压接 XX:	0.22 - 0.34 mm <sup>2</sup> / AWG 24 - 22	-	-	-	-	●	-	-
<b>材料</b>								
外壳	锌压铸 (ZnAl4Cu1)	●	● (公)	●	●	●	●	●
	不锈钢	-	● (母)	-	-	-	-	-
外壳镀层	银色镍或黑铬	●	●	●	丝绒Cr	●	●	●
内芯	聚酰胺 PA 6.6	●	●	●	PPS 40% GR	●	●	●
触点	- 母头 3 芯: 青铜 (CuSn8)	●	●	●	黄铜	●	●	●
	- 母头 4-7 pole & 公头: 黄铜 (CuZn39Pb3)	●	●	●	-	-	●	●
触点表面	银 gal 2 μm Ag	●	-	●	-	-	-	●
	或金 2 μm 镍之上镀的gal 0.2μm硬合金	●	●	●	●	-	●	●
门式锁	St3K32 (锁) / Ck 67 (弹簧)	-	●	-	-	-	-	-
	锌压铸 (ZnAl4Cu1) / CK67(弹簧)	●	-	●	●	●	●	●
电缆夹	POM	●	●	●	●	●	●	●
尾套	PA / PU	●	●	●	●	●	●	●
环状接地弹簧	青铜 (CuSn6), 镀镍	-	抗紫外线橡胶	-	-	-	●	-
压接套管	黄铜 (CuZn39Pb3), 镀镍	-	-	-	-	-	-	-
色码环	聚酰胺 PA 6 15% GR	-	-	-	-	-	-	-
密封夹套	EPDM	-	-	-	-	-	-	-
固定环	黄铜 (CuZn39Pb3)	-	-	-	-	-	-	-
<b>环境</b>								
运行温度	-30 °C 至 +80 °C	●	●	●	●	●	●	●
可燃性	UL 94 V-0 (●) / UL 94 HB (○)	●	●	●	●	●	●	○
防护等级	IP 40	●	IP65 <sup>3)</sup>	●	●	●	●	●
可焊性符合	IEC 68-2-20	●	●	●	●	●	●	●
生产标准	IEC 61076-2-103	●	●	●	●	●	●	●

<sup>1)</sup>: XX-14, CRYSTAL: 3 芯

<sup>2)</sup>: XX-14: 线外径 8.0 - 10.0 mm

<sup>3)</sup>: UL50E (连接后)

规格		X 系列	XCC 系列	X-HD 系列	FXS 系列	FX-SPEC 系列	数据 电源XLR
<b>电</b>							
触点数量		3 - 7	3	3 - 5	3	3	8 + 2
接触电阻	≤ 3 mΩ	●	●	●	●	●	●
绝缘电阻	- 初始: > 10 GΩ	●	●	●	●	●	●
	- 湿热测试之后: > 1 GΩ	●	●	●	●	●	0.1 GΩ
绝缘强度	1.5 kV dc	●	●	●	●	●	1 kV dc
电缆屏蔽-外壳连接	可选择	●	-	●	-	●	●
	已选定	-	压接	-	-	-	-
屏蔽有效性	> 55 dB @ 1.3 GHz	-	●	-	-	-	-
引脚1上损耗的铁氧体磁珠		-	-	-	-	-	-
单个触点额定电流	@ 35°C						16 A (电源插针)
	3 芯: 16 A	●	●	●	●	●	-
	4 芯: 10 A	●	-	●	-	-	-
	5, 6 芯: 7.5 A	●	-	●	-	-	-
	7 芯: 5 A	●	-	-	-	-	3 A (数据插针)
触点间电容							
	3 芯: ≤ 4 pF	●	●	●	●	●	-
	4, 5, 6 芯: ≤ 7 pF	●	-	●	-	-	-
	7 芯: ≤ 9 pF	●	-	-	-	-	-
额定电压	< 50 V ac	●	●	●	●	●	-
传输性能	CAT 5e	-	-	-	-	-	●
<b>机械</b>							
使用寿命 > 1'000 次循环		●	●	●	●	●	●
插/拔力	≤ 20 N	●	●	●	●	●	●
电缆外径范围	3.5 - 8.0 mm	●	5.4 - 6.2 mm	●	3.5 - 7.0 mm	●	8.0 - 10.0 mm
导线最大尺寸	3 芯: 2.5 mm <sup>2</sup> / AWG 14	●	●	●	●	●	● (2个电源插针)
	4 芯: 1.5 mm <sup>2</sup> / AWG 16	●	-	●	-	●	-
	5, 6, 7 芯: 1.0 mm <sup>2</sup> / AWG 18	●	-	●	-	-	● (8个数据插针)
压接工具:	6.5 mm 六角模 (遵从IEC 60803, 尺寸为"E")	-	●	-	-	-	-
压接 XX:	0.22 - 0.34 mm <sup>2</sup> / AWG 24 - 22	-	-	-	-	-	-
<b>材料</b>							
外壳	锌压铸 (ZnAl4Cu1)	●	●	母	●	●	●
	不锈钢	-	-	公	-	-	-
外壳电镀	gal镍或黑铬	-	●	母	●	●	黑铬
内芯	聚酰胺 PA 6.6	●	●	●	●	●	●
触点	- 母头 3 芯: 青铜 (CuSn8)	●	●	●	●	●	-
	- 母头 4-7 芯 & 公头: 黄铜 (CuZn39Pb3)	●	●	●	-	-	●
触点表面	银 gal 2 μm Ag	●	-	-	●	-	-
	或金 2 μm 镍之上镀的gal 0.2μm硬合金	●	●	●	-	-	●
门式锁	St3K32 (门锁) / Ck 67 (弹簧)	●	●	●	●	●	-
	锌压铸 (ZnAl4Cu1)	-	-	-	-	-	●
电缆夹	POM	●	●	●	●	●	●
尾套	PA / PU	●	●	SS/PU	PU	●	●
环状接地弹簧	青铜 (CuSn6), 镀镍	-	●	-	-	-	-
压接套管	黄铜 (CuZn39Pb3), 镀镍	-	●	-	-	-	-
色码环	聚酰胺 PA 6 15% GR	-	●	-	-	-	-
密封夹套	EPDM	-	-	●	-	-	-
固定环	黄铜 (CuZn39Pb3)	-	-	-	-	●	-
<b>环境</b>							
运行温度	-30 °C 至 +80 °C	●	●	●	●	●	●
可燃性	UL 94 V-0	●	●	●	●	●	●
防护等级	IP 40	●	●	IP 65	●	●	●
可焊性符合	IEC 68-2-20	●	●	●	●	●	●
生产标准	IEC 61076-2-103	●	●	●	●	●	●

电缆连接器订购信息

母头	公头	外壳	触点-电镀	3 芯	4 芯	5 芯	6 芯	7 芯
<b>XX 系列</b>								
NC*FXX	NC*MXX	镍	银	●	●	●	●	●
NC*FXX-B	NC*MXX-B	黑铬	金	●	●	●	●	●
NC*FXX-BAG	NC*MXX-BAG	黑铬	银	●	●	●	●	●
NC3FXX-WT	NC3MXX-WT	白色	银	●	-	-	-	-
NC3FXX-**-D <sup>1</sup>	NC3MXX-**-D <sup>1</sup>	镍 / 黑铬	银 / 金	●	-	-	-	-
NC6FSXX <sup>2</sup>	NC6MSXX <sup>2</sup>	镍	银	-	-	-	●	-
NC6FSXX-B <sup>2</sup>	NC6MSXX-B <sup>2</sup>	黑铬	金	-	-	-	●	-
NC6FSXX-BAG <sup>2</sup>	NC6MSXX-BAG <sup>2</sup>	黑铬	银	-	-	-	●	-
<b>XLR-TOP 系列</b>								
NC*FX-TOP	NC*MX-TOP	镍 / 黑铬	金	●	-	●	-	-
<b>RX 系列</b>								
NC*FRX	NC*MRX	镍	银	●	●	●	●	●
NC*FRX-B	NC*MRX-B	黑铬	金	●	●	●	●	●
NC*FRX-BAG	NC*MRX-BAG	黑铬	银	●	●	●	●	●
<b>XX-HE 系列</b>								
NC3FXX-HE	NC3MXX-HE	丝绒铬	金	●	-	-	-	-
<b>XX-14 系列</b>								
NC3FXX-14-D	NC3MXX-14-D	镍	银	●	-	-	-	-
NC3FXX-14-B-D	NC3MXX-14-B-D	黑铬	金	●	-	-	-	-
NC3FXX-14-BAG-D	NC3MXX-14-BAG-D	黑铬	银	●	-	-	-	-
<b>XX 压接系列</b>								
NC3FXX-HA	NC3MXX-HA	镍	银	●	-	-	-	-
NC3FXX-HA-BAG	NC3MXX-HA-BAG	黑铬	银	●	-	-	-	-
<b>crystalCON</b>								
NC3FXX-B-CRYSTAL	NC3MXX-B-CRYSTAL	黑铬	金	●	-	-	-	-
<b>XX-EMC 系列</b>								
NC3FXX-EMC	NC3MXX-EMC	镍	金	●	-	-	-	-
NC3FXX-EMC-B	-	黑铬	金	●	-	-	-	-
<b>convertCON 系列</b>								
	NC3FM-C	镍	金	●	-	-	-	-
	NC3FM-C-B	黑铬	金	●	-	-	-	-

电缆连接器订购信息

母头	公头	外壳	触点-电镀	3 芯	4 芯	5 芯	6 芯	7 芯
<b>X 系列</b>								
NC*FX	NC*MX	镍	银	●	●	●	●	●
NC*FX-B	NC*MX-B	黑铬	金	●	●	●	●	●
NC*FX-BAG	NC*MX-BAG	黑铬	银	●	●	●	●	●
NC3FX-**-D <sup>1</sup>	NC3MX-**-D <sup>1</sup>	镍 / 黑铬	银 / 金	●	-	-	-	-
NC6FSX <sup>2</sup>	NC6MSX <sup>2</sup>	镍	银	-	-	-	●	-
NC6FSX-B <sup>2</sup>	NC6MSX-B <sup>2</sup>	黑铬	金	-	-	-	●	-
NC6FSX-BAG <sup>2</sup>	NC6MSX-BAG <sup>2</sup>	黑铬	银	-	-	-	●	-
<b>X-HD 系列</b>								
NC*FX-HD	NC*MX-HD	镍	金	●	●	●	-	-
NC3FX-HD-B	NC3MX-HD-B	金属黑	金	●	-	-	-	-
<b>XCC 系列</b>								
NC3FXCC	NC3MXCC	镍	金	●	-	-	-	-
<b>FXS 系列</b>								
NC3FXS	-	镍	金	●	-	-	-	-
NC3FXS-B	-	黑铬	金	●	-	-	-	-
<b>FX-SPEC 系列</b>								
NC3FX-SPEC.	-	黑铬	金	●	-	-	-	-
<b>8 + 2 芯数据电源连接器订购信息</b>								
母头	公头	外壳	触点-电镀	8 + 2 芯				
<b>电缆连接器</b>								
NC10FXX-14-B	NC10MXX-14-B	黑铬	金	●	-	-	-	-
NC10FRX-14-B	NC10MRX-14-B	黑铬	金	●	-	-	-	-
<b>底座</b>								
NC10FD-LX-B	NC10MD-LX-B	黑铬	金	●	-	-	-	-
* : 触点数量								
** : 镍或黑								
-D <sup>1</sup> : 散装, 需整100 pcs订购								
<sup>2</sup> : 等同于Switchcraft								

彩色配件

零件编号	描述	黑色	棕色	红色	橙色	黄色	绿色	蓝色	紫色	灰色	白色
		0	1	2	3	4	5	6	7	8	9
BSX-*	X系列彩色尾套										
BXX-*	XX系列彩色尾套										
XCR-*	X系列色码环										
XXR-*	XX系列色码环										

配件

BXX-CR	带透明色码环的尾套	<p>BXX-CR      XXCR      图例</p>
BXX-14	大的尾套装置 (电缆外径8.5 mm)	
XXCR	XX系列透明色码环	
	标签尺寸: 57.9 mm x 6.35 mm – 2.25" 宽 x 0.25" 高	

安装工具

HXP	手工工具, 用来紧固XX和PX产品尾套	<p>HXP</p>
HTXX-14	手工工具, 用来紧固XX-14和8 + 2芯产品尾套	
BTXX	尾套组装快速工具, 用于XX尾套同外壳夹紧	<p>BTXX-14</p>
HX-R-BNC	XCC系列压接工具	
DIE-R-BNC-PT	XCC系列压接模 (6.5 mm六角)	<p>HX-R-BNC</p> <p>DIE-R-BNC-PT</p>
DIE-R-HA-1	XX-HA系列压接模	

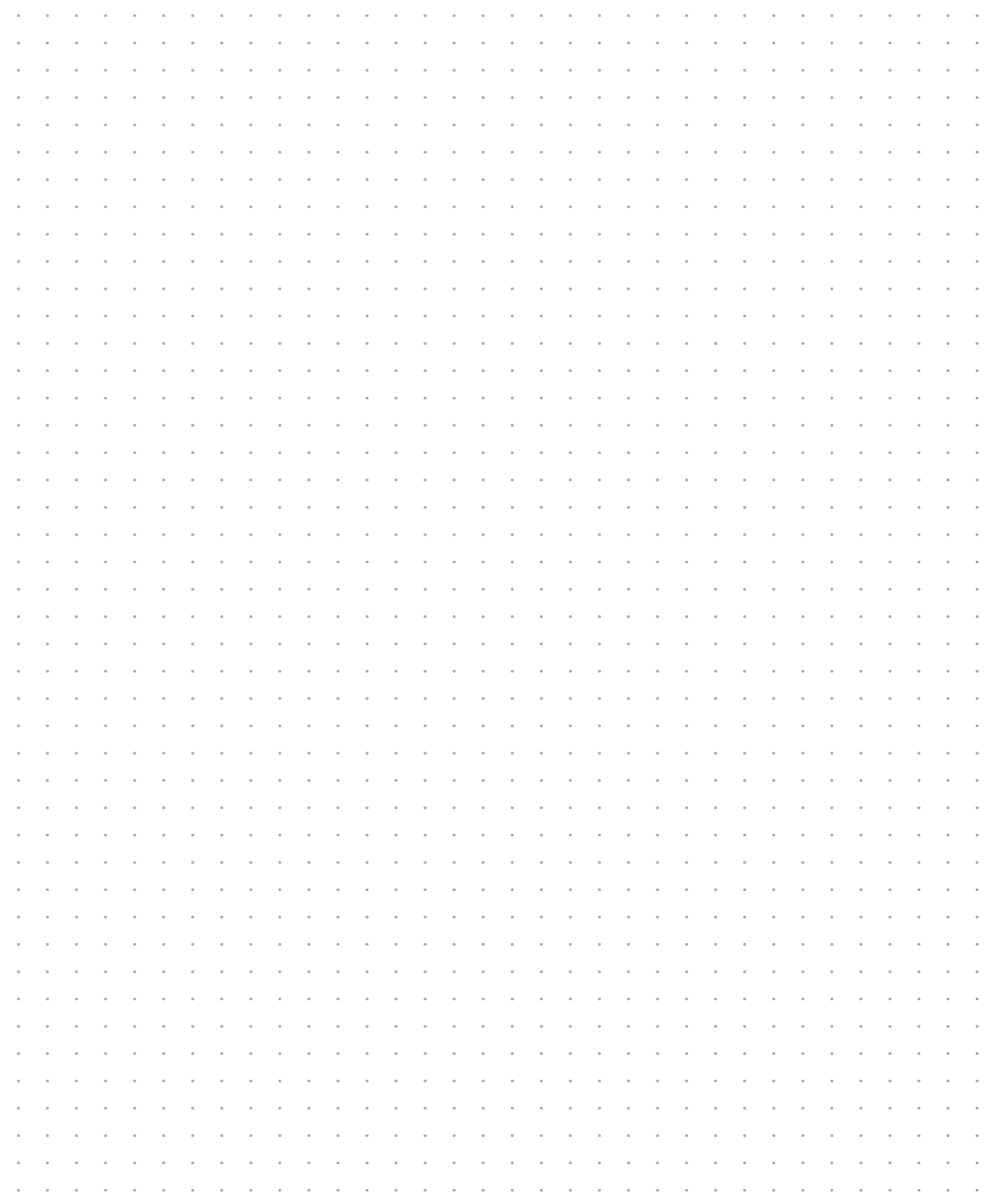



最小的插座



右侧PCB板安装



锁门



接地片



人体工学设计的非对称式按键锁



前板接地



人体工学设计的非对称式按键锁

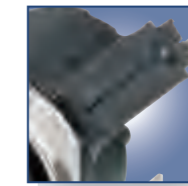

内置开关



A 系列

AA 系列

B 系列

A/B 系列 - 开关



NC3FAH



NC3MAV



NC3FAAV2



NC3MAAH-1



NC3FBV1



NC4MBV



NC3FBV2-SW



NC3MBV-SW

- 最小的 XLR 插座，精密压缩
- 塑料外壳
- 众多接地选择
- “郁金香”型母座触点设计，具有高接触压力
- 具有可选镀金触点和PCB面板终接区，以达到最佳的传导性和可焊性
- 塑料外壳可燃性符合UL 94V-0，仅限3芯产品

- 前面板开孔和PCB面板布局同 A 系列100%兼容
- 最为经济产品系列
- “郁金香”型母座触点设计，具有高接触压力
- 具有可选镀金触点和PCB面板终接区，以达到最佳的传导性和可焊性
- 塑料外壳可燃性符合UL 94 HB

- B系列插座具有A系列产品相同的产品性能，包括额外的金属环
- 外壳（镍或黑色）上的金属环提供全方位的抗电磁干扰和射频保护
- 可提供无锁的母座
- 仅为后置安装
- “郁金香”型触点
- 塑料外壳，可燃性符合 UL 94V-0，仅限3芯产品

- A和B系列连接器，具有额外的开关
- 常开常闭 (NO – NC) 接点
- 同XLR电缆连接器连接后，开关激活

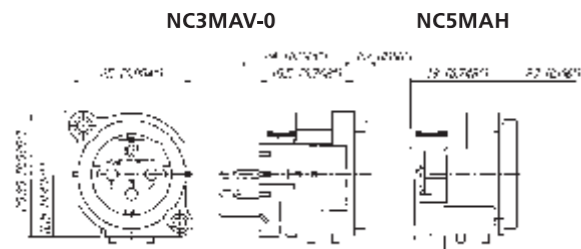
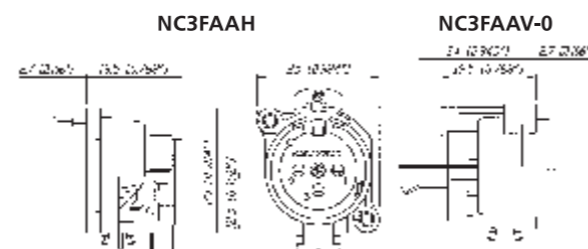
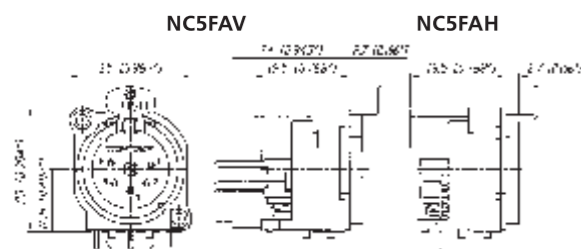

**接地选择 (A / AA / B 系列) :**  
**母:**  
 1: 引脚1和面板及外壳相连，无独立接地触点  
 2: 与外壳和面板相连的独立接地触点，独立引脚1  
 无编号: 无接地/外壳接触 (除4 / 5芯)  
**公:**  
 0: 单独的接地触点连接到外壳，独立的1引脚  
 1: 引脚1和面板和外壳相连，无独立接地触点  
 无编号: 单独的接地触点连接到外壳和面板，独立的引脚1

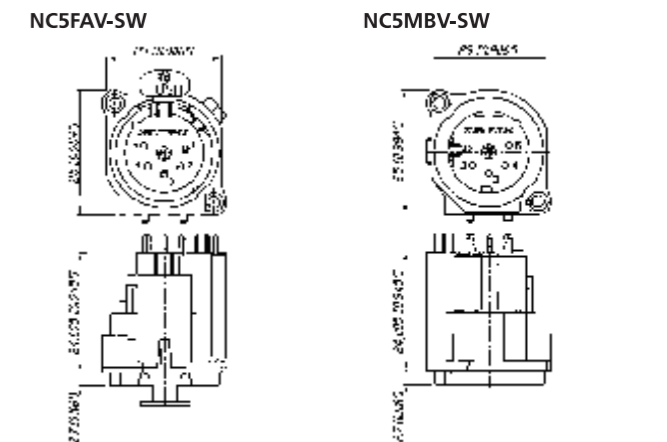
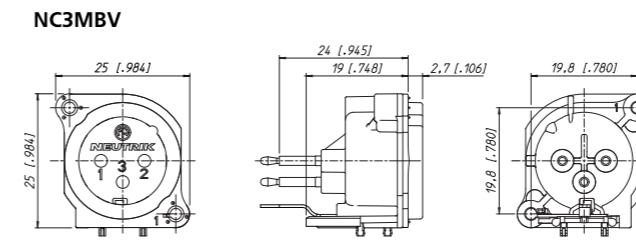
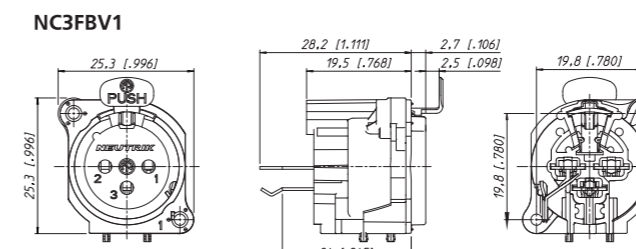
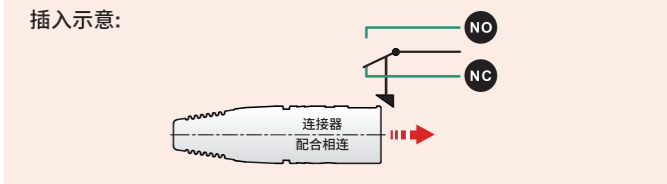



按键锁



可移动内芯

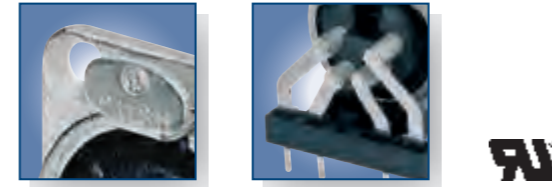

按键锁

水平PCB面板



接地屏蔽

白色涂漆外壳

XLR TOP 系列

D 系列

DL 系列

DLX 系列



NC3FDX-TOP

NC3MDX-TOP



NC3FDM3-H-B

NC3MD-V



NC3FD-L-1

NC7MD-L-B-1



NC3FD-LX-HE

NC5MD-LX

- 耐用的密封XLR连接器系列
- 3芯和5芯底座
- 户外防护等级符合IP65和UL 50E标准
- 采用UL标准的高密度UV防护材料
- 镀金触点
- 连接或非连接状态下的密封性能
- 可选的防水和抗紫外线保护盖

- "D" 型金属外壳
- 3个屏蔽触点保证最佳的射频屏蔽
- 水平及垂直PCB安装，具有单独的接地触点
- 可带有M3螺纹片的安装孔
- 两件式连接器，内芯可与外壳拆分
- 前部锁定/可移动内芯

- 通用的"D"型金属外壳
- 带焊杯的3-7芯插座
- 提供4芯和5芯PCB板安装产品
- 前端和后端面板安装

- 下一代流行的DL系列，功能更齐全
- 全金属外壳带来完美的射频保护和电磁屏蔽
- 双接地触点为电缆连接器和底座提供卓越的接触完整性
- 3芯产品独特的笼型插孔触点设计，增加传导性，为连接后的公座触点减少摩擦
- 焊料隔离的母座触点设计，有效避免焊料进入接触区域
- 大焊接触点，接线方便
- 提供轻松实现插针1连至底座接地的连接选择
- D型外壳，实现安装兼容性，符合行业标准的D型安装尺寸

NC\*FDX-TOP

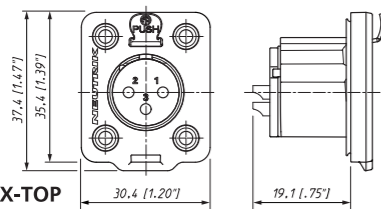

NC\*MDX-TOP

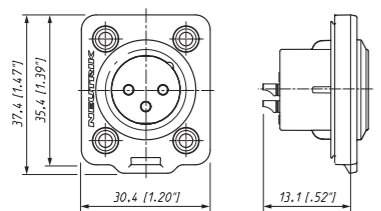

NC3FD-V / NC3FD-H

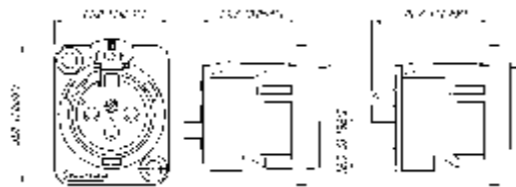

NC3MD-V / NC3MD-H

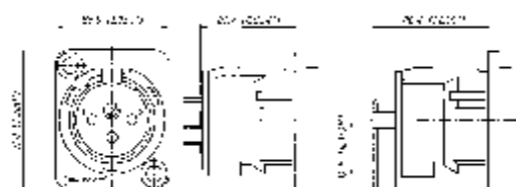

\*: 3 - 5 触点

NC3FD-L-1

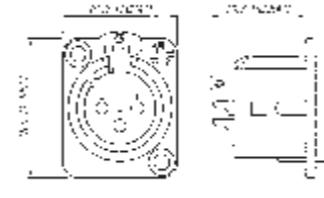

NC\*FDM3-H



NC3MD-L-1

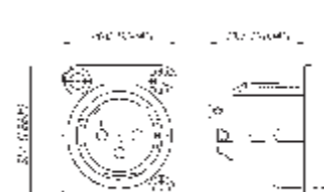

NC\*MDM3-H



\*: 3 - 5 触点

NC3FD-LX

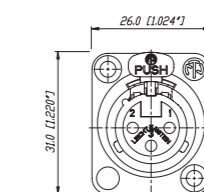

NC\*MD-LX

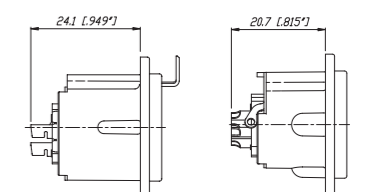

\*: 3 - 7 触点



压接型触点



圆周接地弹簧



密封垫圈



穿孔紧固



DLX 压接系列

EMC 系列

MPR-HD 系列

P 系列



NC3FD-LX-HA



NC3MD-LX-BAG-HA



NC3FDX-EMC-SPEC



NC3MPR-HD



NC5MPR-HD



NC3FP-1



NC6MP-B

- 带压触点3芯 DLX 系列
- 适用于线径尺寸 AWG24-22 或 0.22-0.34mm<sup>2</sup>
- 使用标准的B型压接工具 (符合 IEC 60352-2)
- 绝对的无铅和无焊料连接:
  - 符合RoHs标准
  - 健康, 生态, 环保
- 快速和易于装配
- 气密连接提供持续的接触电阻
- 现场和场地终端的理想解决方案

- 3芯 XLR 母头底座连接器, 完整的电容罩同外壳相连, 保证产品避免了射频干扰和低频噪音
- 360°屏蔽触点, 保证最佳的屏蔽效果以及底座接触
- D型法兰底座, 用于面板安装应用
- 包含NC3FX-SPEC锁紧螺母, 可用于鹅颈的安全固定
- 提供用于大开口的特殊法兰产品
- 专利申请中

射频屏蔽的详细信息, 请参见第21页中的EMC电缆连接器。

- NC\*FX-HD 电缆连接器相连后符合IP 65标准
- 适用于户外使用
- 防水面板安装密封垫
- 镀金触点

- 3-6针结构的公座和母座, 仅有7针母座产品
- 现有最小的硬线插座, 具有大的焊杯
- 公座和母座使用不同尺寸的安装孔洞, 并且不能安装在同一安装孔
- 仅可前端安装
- 一片样式一内芯不可自外壳中移除
- 短母座
- 同Switchcraft®的DxM, DxP以及Cannon的XLRx31, XLRx32
- 提供6芯产品, Switchcraft的触点排列



NC5FX-HD

NC5MPR-HD

NC3FD-LX-HA

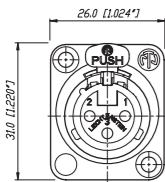

NC3MD-LX-HA

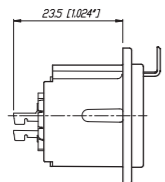

NC3FDX-EMC-SPEC

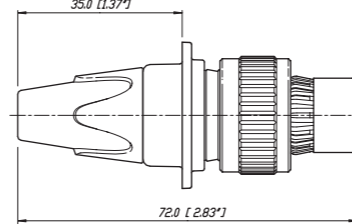
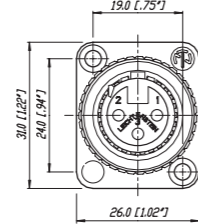

NC3MPR-HD



NC3FP-1

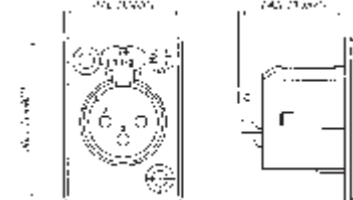

NC3MP

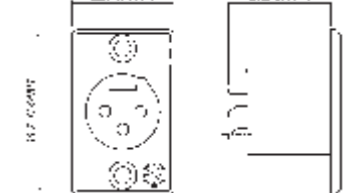

\*: 3-5触点

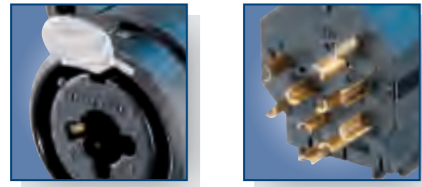

前端设计

焊接终端



全息图

水平PCB面板  
安装

垂直PCB面板  
安装

人体工设计的学  
非对称式按键锁

Combo I 系列



NCJ9FI-V



NCJ10FI-S

- 组合 XLR 和 6.35mm 插头的插座
- “前端”设计，极具吸引力
- 两个连接器共存于一个外壳，节省了空间
- 水平或垂直PCB板安装或硬线焊接
- 全正态
- 立体或单声道

- 较低的导体电容，适用于数码音频
- 紧固：自攻Plastite®螺丝钉，具有2.9 X 1.06 螺纹和tri-rondular构造的A-Screw



XLR 或 6.35mm插头的  
插座

NCJ10FI-H

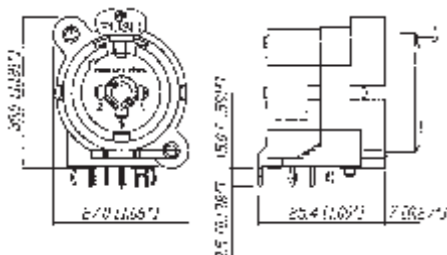

接线: NCJ9FI-H示例

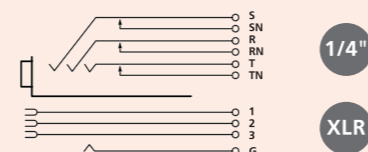

Combo A 系列



NCJ6FA-V-0



NCJ6FA-H



NCJ6FA-V-0

- 单个XLR外壳内包含3芯XLR和6.35mm插头的插座，用于麦克风和线路的平衡或者音频设备输入
- 节省了大量的空间—较之以前的Combo节省了15%空间
- 两个连接器共存同一外壳—大量地节省了成本、材料和劳力
- 提供水平或垂直PCB安装产品

- 3芯 XLR 母头同立体 TRS 插座相组合
- 极低的导体电容—对于数字音频来说，十分理想
- 同NEUTRIK XLR A 系列相适配的前板开孔
- 印有独家的全息图—确保NEUTRIK正品

NCJ6FA-V

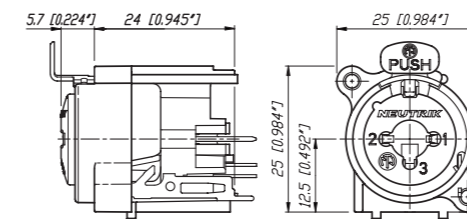

NCJ6FA-H

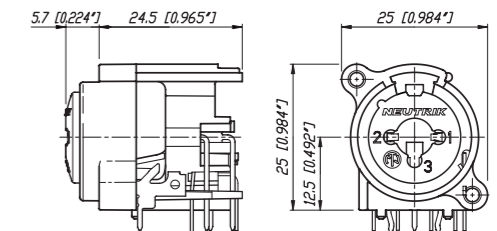

规格		A 系列	AA 系列	B 系列	XLR TOP 系列	D 系列	DL / DLX 系列	DLX 压接
<b>电</b>								
触点数量		3 - 5	3	3 - 5	3 - 5	3	3 - 7	3
接触电阻	XLR: ≤ 6 mΩ	●	●	●	●	●	●	●
	1/4" & 开关触点**:	-	-	-	-	-	-	-
	绝缘电阻 - 初始:	●	●	●	●	●	●	●
	- 湿热测试之后:	●	●	●	●	●	●	●
绝缘强度	1.5 kV dc	●	●	●	●	●	●	●
额定电压	< 50 V ac	●	●	●	●	●	●	●
每个触点额定电流								
	3 芯: 6 A	●	●	●	16 A	●	16 A	1 A
	4 芯: 6 A	●	-	●	-	-	10 A	-
	5, 6 芯: 3 A	●	-	●	7.5 A	-	7.5 A	-
	7 芯: 5 A	-	-	-	-	-	●	-
Combo XLR + 插座触点	7.5 A	-	-	-	-	-	-	-
触点间电容								
	3 芯: ≤ 4 pF	●	●	●	●	-	●	●
	4, 5, 6 芯: ≤ 7 pF	●	-	●	●	-	●	-
	7 芯: ≤ 9 pF	-	-	-	-	-	●	-
<b>机械</b>								
使用寿命	> 1'000 次循环	●	●	●	●	●	●	●
插 / 拔力	≤ 20 N	●	●	●	●	●	●	●
锁定方式								
	- 标准: 闭锁	●	●	●	●	●	●	●
	- "0" 版本: ≥ 20 N 分离力	●	●	●	●	●	●	-
压接 XX:	0.22 - 0.34 mm <sup>2</sup> / AWG 24 - 22	-	-	-	-	-	-	●
<b>材料</b>								
内芯	聚酰胺 PA 6.6	●	●	●	●	●	●	●
外壳	锌压铸 ZnAl4Cu1	-	-	-	PA 6.6 30% GR	●	●	●
外壳镀层	gal镍或黑铬	-	-	●	-	●	●	●
环	锌压铸 ZnAl4Cu1	-	-	●	-	-	-	-
触点	- 母 3 芯: 青铜 CuSn6	●	●	●	●	●	●	●
	4 - 5 芯: 青铜 CuSn6	●	-	-	-	-	-	-
	4 - 7 芯: 黄铜 CuZn39Pb3	-	-	-	●	-	●	-
	- 公: 黄铜 CuZn35Pb2	●	●	●	●	●	●	●
触点表面	gal 0.2 μm AuCo 超过 2 μm NiP15 (Tribor®)	●	●	●	-	-	-	-
	gal 2 μm Ag 或 2 μm 镍之上镀的 gal 0.2 μm 硬合金	-	-	-	●	●	●	●
闭锁 & 弹簧	Ck 67钢, 经处理	●	●	●	●	●	●	●
<b>环境</b>								
运行温度	-30 °C 至 +80 °C	●	●	●	●	●	●	●
保护级别	IP 40	●	●	●	IP65 <sup>3)</sup>	●	●	●
可燃性	UL 94 HB	●	●	●	●	●	●	●
	UL 94 V-0	●	-	●	-	●	●	●
可焊性符合	IEC 68-2-20	●	●	●	●	●	●	●
安装螺钉		A	A	1)	-	-	-	-
色码		ACR* <sup>2)</sup>	-	ACR* <sup>2)</sup>	-	DSS	DSS	DSS
		(仅限于4 + 5 芯)						
1): B系列3芯连接器 > B-screw, 4 & 5芯产品 > A-screw								
2): 4 + 5芯A系列, 5芯B系列								
3): UL50E (连接状态下)								

规格		DLX-HE 系列	MPR-HD 系列	P 系列	Combo I 系列	A Combo
<b>电</b>						
触点数量		3	3-5	3-7(6*)	5-10	3/3
接触电阻	XLR: ≤ 6 mΩ	●	●	●	≤10 mΩ	≤10 mΩ
	1/4" & 开关触点**:	-	-	-	●	≤10 mΩ
	绝缘电阻 - 初始:	●	●	●	●	●
	- 湿热测试之后:	●	●	●	>500 mΩ	●
绝缘强度	1.5 kV dc	●	●	●	●	●
额定电压	50 V ac	●	●	●	●	●
每个触点额定电流						
	3 芯: 6 A	16 A	16 A	16 A	-	3 A
	4 芯: 6 A	-	10 A	10 A	-	-
	5, 6 芯: 3 A	-	7.5 A	7.5 A	-	-
	7 芯: 5 A	-	-	●	-	-
Combo XLR + 插座触点	7.5 A	-	-	-	●	●
触点间电容						
	3 芯: ≤ 7 pF	≤ 4 pF	≤ 4 pF	≤ 4 pF	≤ 2 pF	≤ 2 pF
	4, 5, 6 芯: ≤ 7 pF	-	●	●	-	-
	7 芯: ≤ 9 pF	-	-	●	-	-
<b>机械</b>						
使用寿命	> 1'000 次循环	●	●	●	●	●
插 / 拔力	≤ 20 N	●	●	●	25 N	●
锁定方式						
	- 标准: latch lock	●	●	●	●(XLR)	●(XLR)
	- "0" 版本: ≥ 20 N 分离力	-	●	●	25 N	25 N
压接 XX:	0.22 - 0.34 mm <sup>2</sup> / AWG 24 - 22	-	-	-	-	-
<b>材料</b>						
内芯	聚酰胺 PA 6.6	PSS 40% GR	●	●	●	●
外壳	锌压铸 ZnAl4Cu1	●	●	●	-	-
外壳镀层	gal镍或镀黑铬	丝绒铬	镍	●	-	-
环	锌压铸 ZnAl4Cu1	-	-	-	-	-
触点	- 母 3 芯: 青铜 CuSn6	●	-	●	●	●
	4 - 5 芯: 青铜 CuSn6	-	-	-	-	-
	4 - 7 芯: 黄铜 CuZn39Pb3	-	-	●	-	-
	- 公: 黄铜 CuZn35Pb2	●	●	●	-	-
触点表面	gal 0.2 μm AuCo 超过 2 μm NiP15 (Tribor®)	●	-	-	●	●
	gal 2 μm Ag 或 2 μm 镍之上镀的 gal 0.2 μm 硬合金	-	金	●	-	-
闭锁 & 弹簧	Ck 67钢, 经处理	●	-	●	●	●
<b>环境</b>						
运行温度	-30 °C 至 +80 °C	●	●	●	●	●
保护级别	IP 40	●	IP 65	●	●	●
可燃性	UL 94 HB	-	●	-	-	-
	UL 94 V-0	●	-	●	●	●
可焊性符合	IEC 68-2-20	●	●	●	●	●
安装螺钉		-	-	-	A	A
色码		DSS	-	-	-	-
*... P系列公座3 - 6芯						
**... 如果有						

插座订购信息

母座	公座	外壳	触点	3 芯	4 芯	5 芯	母座	公座	外壳	触点	3 芯
<b>A 系列</b>											
NC*FAH-D		黑色塑料	金	-	● <sup>1)</sup>	● <sup>1)</sup>	NC3FAAH	NC3MAAH	黑色塑料	金	●
	NC*MAH	黑色塑料	金	●	●	●	NC3FAAH-0		黑色塑料	金	●
NC*FAH-0		黑色塑料	金	●	● <sup>1)</sup>	● <sup>1)</sup>	NC3FAAH1	NC3MAAH-1	黑色塑料	金	●
	NC3MAH-0	黑色塑料	金	●	-	-	NC3FAAH1-0		黑色塑料	金	●
NC3FAHL-0		黑色塑料	金	●	-	-		NC3MAAH-0	黑色塑料	金	●
NC3FAHR-0		黑色塑料	金	●	-	-	NC3FAAH2		黑色塑料	金	●
NC3FAH1-D		黑色塑料	金	●	-	-	NC3AAH2-0		黑色塑料	金	●
NC3FAH1-0		黑色塑料	金	●	-	-	NC3FAAV	NC3MAAV	黑色塑料	金	●
NC3FAHL1-D		黑色塑料	金	●	-	-	NC3FAAV-0		黑色塑料	金	●
	NC3MAHL	黑色塑料	金	●	-	-	NC3FAAV1	NC3MAAV-1	黑色塑料	金	●
NC3FAHL1-0		黑色塑料	金	●	-	-	NC3FAAV1-0		黑色塑料	金	●
NC3FAHR1-D		黑色塑料	金	●	-	-		NC3MAAV-0	黑色塑料	金	●
	NC3MAHR	黑色塑料	金	●	-	-	NC3FAAV2		黑色塑料	金	●
NC3FAHR1-0		黑色塑料	金	●	-	-	NC3FAAV2-0		黑色塑料	金	●
NC3FAH2-D		黑色塑料	金	●	-	-	A系列中带D产品为无Push按键， 不带D则为组装好Push按键 AA系列中安装了Push按键 A / AA 系列仅为后装式，除Y产品 = IDC以外，所有均为PCB面板安装 -DA: 非对称式按键产品 1): 接地选择 "2" 0: 锁定弹簧				
NC3FAH2-0		黑色塑料	金	●	-	-					
NC3FAHR2-D		黑色塑料	金	●	-	-					
NC3FAHR2-0		黑色塑料	金	●	-	-					
NC*FAV-D		黑色塑料	金	-	● <sup>1)</sup>	● <sup>1)</sup>					
	NC*MAV	黑色塑料	金	●	●	●					
NC*FAV-0		黑色塑料	金	●	● <sup>1)</sup>	● <sup>1)</sup>					
	NC3MAV-0	黑色塑料	金	●	-	-					
NC3FAV1-D		黑色塑料	金	●	-	-					
NC3FAV1-0		黑色塑料	金	●	-	-					
NC3FAV2-D		黑色塑料	金	●	-	-					
NC3FAV2-0		黑色塑料	金	●	-	-					
<b>A 系列 - 开关</b>											
NC5FAV-SW-D	NC5MAV-SW	黑色塑料	金	-	-	●					

接地选择

A / AA 系列和 B 系列

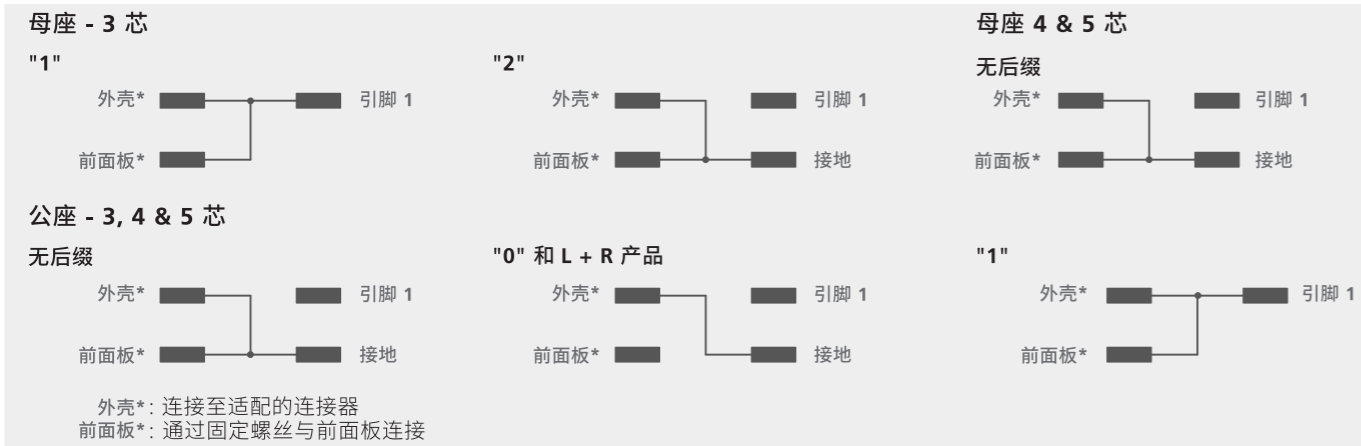

插座订购信息

母座	公座	法兰	触点	3 芯	4 芯	5 芯	母座	公座	外壳	触点	3 芯	4 芯	5 芯	6 芯	7 芯
<b>B 系列</b>															
NC*FBH		金属	金	-	●	●	NC3FD-V	NC3MD-V	镍	银	●	-	-	-	-
	NC*MBH	金属	金	●	●	●	NC3FD-V-B	NC3MD-V-B	黑铬	金	●	-	-	-	-
NC5FBH-B	NC5MBH-B	黑色金属	金	-	-	●	NC3FD-V-BAG	NC3MD-V-BAG	黑铬	银	●	-	-	-	-
	NC3MBH-B	黑色金属	金	●	-	-	NC3FDM3-V	NC3MDM3-V	镍	银	●	-	-	-	-
	NC3MBH-0	金属	金	●	-	-	NC3FDM3-V-B	NC3MDM3-V-B	黑铬	金	●	-	-	-	-
NC3FBH1	NC3MBH-1	金属	金	●	-	-	NC3FD-H	NC3MD-H	镍	银	●	-	-	-	-
NC3FBH1-B		黑色金属	金	●	-	-	NC3FD-H-B	NC3MD-H-B	黑铬	金	●	-	-	-	-
NC3FBHL1		金属	金	●	-	-	NC3FD-H-BAG	NC3MD-H-BAG	黑铬	银	●	-	-	-	-
	NC3MBHL	金属	金	●	-	-	NC3FDM3-H	NC3MDM3-H	镍	银	●	-	-	-	-
	NC3MBHL-B	黑色金属	金	●	-	-	NC3FDM3-H-B	NC3MDM3-H-B	黑铬	金	●	-	-	-	-
NC3FBH2		金属	金	●	-	-	NC3FDM3-H-BAG	NC3MDM3-H-BAG	黑铬	金	●	-	-	-	-
NC3FBH2-B		黑色金属	金	●	-	-	<b>DLX 系列</b>								
	NC3MBHR	金属	金	●	-	-	NC*FD-LX	NC*MD-LX	镍	银	●	●	●	●	●
	NC3MBHR-B	黑色金属	金	●	-	-	NC*FD-LX-B	NC*MD-LX-B	黑铬	金	●	●	●	●	●
NC3FBH1-E	NC3MBV-E	金属	金	●	-	-	NC*FD-LX-BAG	NC*MD-LX-BAG	黑铬	银	●	●	●	●	-
NC3FBH2-E		金属	金	●	-	-	NC*FD-LX-M3	NC*MD-LX-M3	镍	银	●	●	●	●	-
	NC3MBH-E	金属	金	●	-	-	NC3FD-LX-HE	NC3MD-LX-HE	丝绒铬	金	●	-	-	-	-
	NC*MBV	金属	金	●	●	●	NC3FD-LX-WT	NC3MD-LX-WT	白色	银	●	-	-	-	-
NC*FBV		金属	金	-	●	●	NC6FSD-LX	NC6MSD-LX	镍	银	-	-	-	●	-
NC5FBV-B	NC5MBV-B	黑色金属	金	-	-	●	<b>DL 系列</b>								
NC3FBV1		金属	金	●	-	-	NC*FD-L-1	NC*MD-L-1	镍	银	●	●	●	●	●
NC3FBV1-B		黑色金属	金	●	-	-	NC*FD-L-B-1	NC*MD-L-B-1	黑铬	金	●	●	●	●	●
NC3FBV2		金属	金	●	-	-	NC*FD-L-BAG-1	NC*MD-L-BAG-1	黑铬	银	●	●	●	●	-
NC3FBV2-B		黑色金属	金	●	-	-	NC*FDM3-L-1	NC*MDM3-L-1	镍	银	●	●	●	-	-
	NC3MBV-0	金属	金	●	-	-	NC3FDM3LBAG-1	NC3MDM3LBAG-1	黑铬	银	●	-	-	-	-
	NC3MBV-1	金属	金	●	-	-	NC3FD-L-1-HE	NC3MD-L-1-HE	丝绒铬	金	●	-	-	-	-
<b>B 系列 - 开关</b>															
NC3FBV2-SW	NC3MBV-SW	金属	金	●	-	-	NC*FDM3-H	NC*MDM3-H	镍	银	-	●	●	●	-
NC5FBV-SW	NC5MBV-SW	金属	金	-	-	●	NC*FDM3-H-B	NC*MDM3-H-B	镍	银	-	●	●	●	-
							NC*FDM3-H-BAG	NC*MDM3-H-BAG	黑铬	银	-	●	●	●	-
							NC3FD-S-1-B	NC3MD-S-1-B	黑铬	银	●	-	-	-	-
0: 提供锁定弹簧															
<b>XLR TOP 系列</b>															
NC*FDX-TOP	NC*MDX-TOP	黑色塑料	金	●	-	●	<b>DLX 压接系列</b>								
							NC3FD-LX-HA	NC3MD-LX-HA	镍	银	●	-	-	-	-
							NC3FD-LX-HA-BAG	NC3MD-LX-HA-BAG	黑铬	银	●	-	-	-	-
-DA: 非对称式按键产品 D: 带D产品为无Push按键， 不带D则为安装了Push按键 B: 仅为后装式产品 0: 提供锁定弹簧															



插座订购信息

母座	公座	外壳	触点	3 芯	4 芯	5 芯	6 芯	7 芯	外壳	触点	5 芯	6 芯	9 芯	10 芯																																																												
<b>EMC XLR</b>									<b>Combo A系列</b>																																																																	
NC3FDX-EMC-SPEC		黑铬	金	●	-	-	-	-	NCJ6FA-H	黑色塑料	金	-	●	-																																																												
<b>Accessories</b>									<b>Combo I系列</b>																																																																	
FDR-1		具有螺丝的黑色圆板安装法兰，用于更大的开孔							NCJ6FA-H-0	黑色塑料	金	-	●	-																																																												
<b>P系列</b>									<b>触点 #</b>																																																																	
NC*FP-1		镍	银	●	●	●	●	●	NCJ*FI-H	黑色塑料	金	●	●	●																																																												
	NC*MP	镍	银	●	●	●	●	-	NCJ*FI-H-0	黑色塑料	金	●	●	●																																																												
NC*FP-B-1		黑铬	金	●	●	●	●	-	NCJ*FI-S	黑色塑料	金	●	●	●																																																												
	NC*MP-B	黑铬	金	●	●	●	●	-	NCJ*FI-S-0	黑色塑料	金	●	●	●																																																												
NC*FP-BAG-1	NC*MP-BAG	黑铬	银	●	●	●	●	-	NCJ*FI-V	黑色塑料	金	●	●	●																																																												
									NCJ*FI-V-0	黑色塑料	金	●	●	●																																																												
<b>MPR - HD系列</b>																																																																										
-	NC*MPR-HD	镍	金	●	●	●	-	-																																																																		
									<table border="1"> <thead> <tr> <th></th> <th>1</th> <th>2</th> <th>3</th> <th>T</th> <th>R</th> <th>S</th> <th>TN</th> <th>RN</th> <th>SN</th> <th>G</th> <th>GN</th> </tr> </thead> <tbody> <tr> <td>NCJ5FI-*</td> <td>x</td> <td>x</td> <td>x</td> <td>x</td> <td>x</td> <td>x</td> <td></td> <td></td> <td></td> <td></td> <td>x</td> </tr> <tr> <td>NCJ6FI-*</td> <td>x</td> <td>x</td> <td>x</td> <td>x</td> <td>x</td> <td>x</td> <td></td> <td></td> <td></td> <td></td> <td>x</td> </tr> <tr> <td>NCJ9FI-*</td> <td>x</td> <td>x</td> <td>x</td> <td>x</td> <td>x</td> <td>x</td> <td>x</td> <td>x</td> <td>x</td> <td>x</td> <td>x</td> </tr> <tr> <td>NCJ10FI-*</td> <td>x</td> <td>x</td> <td>x</td> <td>x</td> <td>x</td> <td>x</td> <td>x</td> <td>x</td> <td>x</td> <td>x</td> <td>x</td> </tr> </tbody> </table>							1	2	3	T	R	S	TN	RN	SN	G	GN	NCJ5FI-*	x	x	x	x	x	x					x	NCJ6FI-*	x	x	x	x	x	x					x	NCJ9FI-*	x	x	x	x	x	x	x	x	x	x	x	NCJ10FI-*	x	x	x	x	x	x	x	x	x	x	x
	1	2	3	T	R	S	TN	RN	SN	G	GN																																																															
NCJ5FI-*	x	x	x	x	x	x					x																																																															
NCJ6FI-*	x	x	x	x	x	x					x																																																															
NCJ9FI-*	x	x	x	x	x	x	x	x	x	x	x																																																															
NCJ10FI-*	x	x	x	x	x	x	x	x	x	x	x																																																															

开孔尺寸图

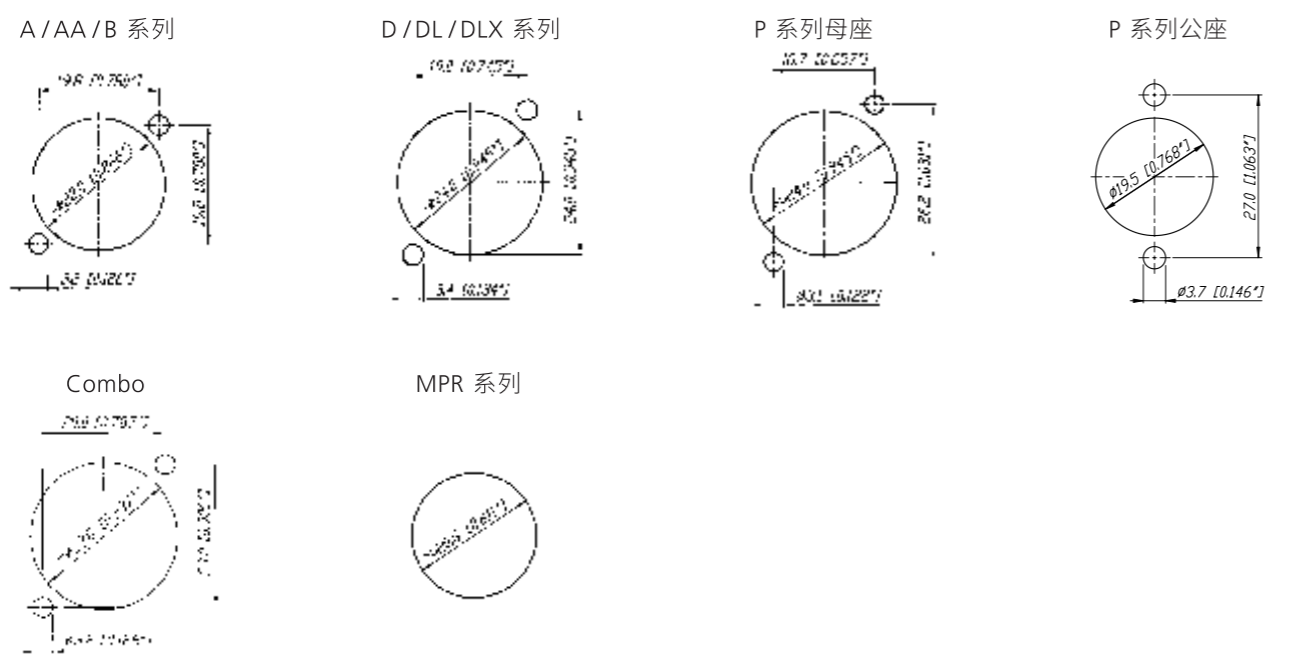

彩色配件

零件编号	描述	黑色	棕色	红色	橙色	黄色	绿色	蓝色	紫色	灰色	白色
		0	1	2	3	4	5	6	7	8	9
ACRF-*	色环，用于A系列母座5芯产品和B系列4+5芯产品										
ACRM-*	色环，用于A系列公座5芯产品和B系列4+5芯产品										
DSS-*	D型连接器彩色面板										

配件

- A-Screw-1-8 Plastite® 螺钉2.9 x 8
- B-Screw-1-8 TAPTITE® 螺钉2.5 x 8
- DBA D系列产品开孔隔板
- FDR1 用于NC3FDX-EMC-SPEC产品上的圆板安装法兰
- HA-3FXX 50套XLR母头备用压接触点
- HA-3MXX 50套XLR公头备用压接触点
- MFD 用于D型底座的M3安装框架
- NDF 用于XLR母座的dummyPLUG
- NDM 用于XLR公座的dummyPLUG
- SCF 用于XLR母座的橡胶密封盖
- SCM 用于XLR公座的橡胶密封盖
- SCFDX-TOP 用于NC\*FDX-TOP的密封盖
- SCMDX-TOP 用于NC\*MDX-TOP的密封盖
- PUSH-ASYM A/AA/B和Combo A系列的非对称按键
- NZP1RU-8 1RU跳线板，8个D型外壳开孔
- NZP1RU-12 1RU跳线板，12个D型外壳开孔
- SCDR 后端保护盖，用于D型底座连接器
- SCDX D型底座连接器的折叠盖子，IP42防护等级
- SCCD-W D型底座连接器的弹簧密封盖，符合IP65等级
- SCDP-\* D型密封彩色衬圈 (\*: 0-黑色, 2-红色, 4-黄色, 5-绿色, 6-蓝色, 9-白色)
- SFAV 橡胶框，用于A/B系列在前板和后垂直板之间的安装



# MORE THAN JUST CONNECTORS



TRUST  
THE  
ORIGINAL

插头和插座

## XLR和插头

不仅仅只是连接器，我们更是将四十多年的经验和激情融入到每个产品中。无论是摇滚乐队，舞台灯光或演播室 – Neutrik优曲克创新的产品解决方案，实现完美连接。 [www.neutrik.com](http://www.neutrik.com)



NEUTRIK®



NEUTRIK® 优曲克

插头和插座



<b>插头:</b>	
6.35mm 插头 - PX & RPX系列 .....	50
6.35mm 插头 - crystalCON .....	51
6.35mm 插头 - jumboPLUG .....	51
6.35mm 吉他插头 - silentPLUG .....	52
6.35mm 吉他插头 - timbrePLUG .....	53
6.35mm 吉他插头 - ultimatePLUG .....	54
6.35mm 插头 - C系列.....	55
MIL / B - 跳线插头 .....	55
0.173" 迷你跳线插头 .....	56
3.5 mm 直角立体声插头 .....	56
技术数据 .....	57
订购信息 .....	58
配件 .....	60
<b>插座:</b>	
6.35mm 锁定电缆插座 .....	61
6.35mm 锁定底座 .....	62
6.35mm 垂直插座 .....	63
6.35mm 插座 - M型插座 .....	64
6.35mm 插座 - 细插座.....	65
6.35mm 插座 - 堆叠插座 .....	66
技术数据 .....	67
订购信息 .....	68
配件 .....	70
<b>内联适配器:</b>	
大二芯内联转换器 - plug2PLUG .....	71
订购信息 .....	71
<b>莲花 (RCA):</b>	
Profi - RCA系列 .....	72
莲花插座 .....	73
技术数据 .....	74
订购信息 .....	74
配件 .....	74

NEUTRIK®, crystalCON®, etherCON®, maxCON®, miniCON®, nanoCON®, neutriCON®, opticalCON®, powerCON®, Profi®, rearTWIST®, silentPLUG®, speakON®, DIWA®, XIRIUM®, 是 Neutrik AG的注册商标。

简介

NEUTRIK® 为市场提供多样化的专业插头及插座连接器, 包括6.35mm,3.5mm,MIL/B 跳线以及TT或bantam 迷你跳线插头。插座系列包括6.35mm超“细”电路板插座,该系列产品外形比大部分其他设计要小大约20%。重负荷M系列具有广泛的选择, 例如三种不同的轴端以及四种触点, 其中包括了3个PCB板和1个焊片触点。6.35mm底座以及电缆插座系列产品, 具有XLR系列中知名的安全锁定特征。所有插座都由坚固高级的热塑性塑料生产而成, 包含了所有通用的样式, 以符合音响和行业应用的不同要求。

插头系列特征:

- 单声道 (TS) 和立体声 (TRS) 插头
- 直线和直角样式
- 结实的镍或黑铬压铸外壳
- 镀镍或镀金触点
- 卡盘式夹线套
- 精密加工的插针, 无铆钉
- 彩色尾套和环, 用于编码
- Silent Plug, timbrePLUG和ultimatePLUG 适合乐器 (吉他) 应用



所有的插头和插座都遵循 IEC 60603-11 以及 EIA RS-453 或者相应MIL标准。

NEUTRIK® 同时提供一款特殊的插座样式, 是由一个3芯的XLR和一个6.35mm插头的插座组合而成, 用于XLR外壳中稳定的扩音器或线性输入。这种“一式两样”的面板安装提供了实质性的成本, 劳动力和原料节省。关于Combo产品的更多信息, 请参见38页和39页内容, 或访问我们的网站 [www.neutrik.com](http://www.neutrik.com)。

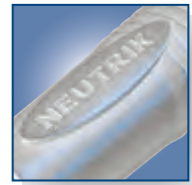

NEUTRIK 商标

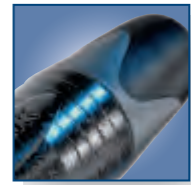

抗弯曲尾套



卡盘式夹线套

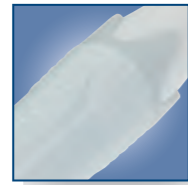

白色涂漆外壳



直角插头



CRYSTALLIZED™ – Swarovski Elements

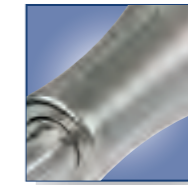

坚固的金属外壳



适于最大10 mm电  
缆线的大尾套

crystalCON

jumboPLUG

6.35mm 插头 – PX和PRX系列



NP2X



NP3X-B



NP2X-WT



NP3RX-B

- 6.35mm 纤细设计插头，经无数次验证的卡盘式夹线套
- 精密制造的一体式触点—无铆钉
- 耀眼的光滑设计，供最大的操作便利
- 直径仅为14.5mm（直角15.4 mm）—提供插头间距为15.88 mm的最高密度的包装
- 镀镍或镀金的大二/三芯插头
- 无需螺丝钉装配（也包括PRX系列）
- 提供适用电缆外径最大达8 mm的L-D产品

NP2X

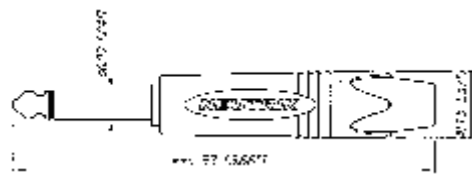

NP2RX

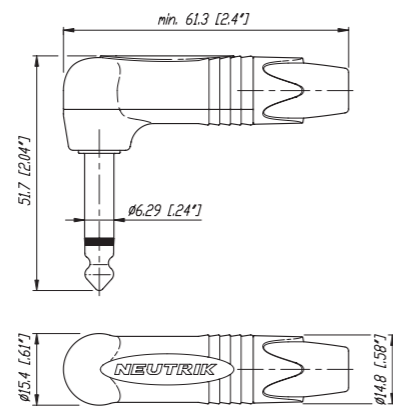

6.35mm 插头 – crystalCON



NP2X-B-CRYSTAL

- 大二芯插头 CRYSTALLIZED™ Swarovski Elements 水晶装饰
- 独特、高雅、尊贵、精致的包装—引人注目

NP2X-B-CRYSTAL



6.35mm 插头 – jumboPLUG



NP2XL

- 专业的大二/三芯插头
- 电缆外径可达10 mm
- 时尚设计的坚固压铸外壳
- 可靠的夹线套设计，保证电缆线稳固
- 人体工学设计，易于操作
- 精密制造的一体式触点—避免勾住

NP3XL

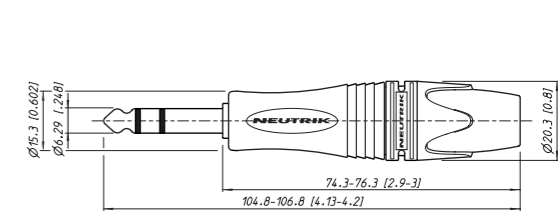

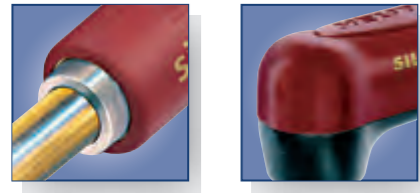

可移动磁铁

直角插头

silentPLUG

6.35mm 吉他插头 - silentPLUG



NP2X-AU-SILENT



NP2RX-AU-SILENT

- 避免刺音和破音
- 密封焊接开关触点
- 超过1'000次的产品使用寿命
- 细直角插头，具有得到行业认可的可靠卡盘式电缆夹线套
- 精巧引人的设计，便于操作及连接
- 直外壳部分覆橡胶以达到最好的抗震性和可靠性
- 提供适用电缆外径最大达8 mm的L-D版本产品

**注意!**

仅限于乐器（吉他）应用。

如使用于扩音器输出，有可能损坏连接器！装电池的前置放大器或者功放，其与silentPLUG连接后，可能导致无法工作。

**设计标准**

当加载中更换乐器（吉他）时，silentPLUG可使乐器（吉他）线自动消音（减弱）以避免破音或刺音。集成的静音开关（专利申请中）以REED磁簧技术为基础，从而保证超过1'000的产品使用寿命。PX silentPLUG采用了坚固的金属外壳，并覆盖了橡胶衬垫，用于提高震动保护。

**静音开关的详细:**

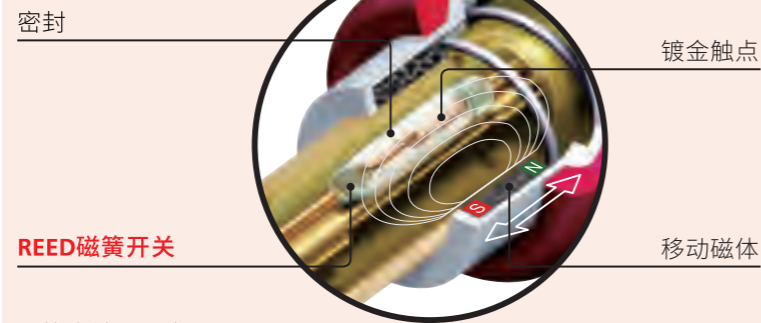

**REED磁簧开关**

- 抗腐蚀和污染
- 无接触，持续接触电阻
- 与开关机制分离

NP2X-AU-SILENT

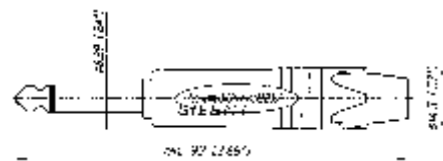

可旋盖帽，调节音质

直角插头

timbrePLUG

6.35mm 吉他插头 - timbrePLUG



NP2RX-TIMBRE



- 标准电缆音质，另附其他三种音质
- 细直角插头，具有得到行业认可的可靠卡盘式电缆夹线套
- 精巧引人的设计，便于操作及连接
- 镀金插头，精密制造的一体式触点

**设计标准**

吉他的音质好坏不仅仅取决于吉他本身（弦、拾音器、琴身），同时也受吉他乐器线和电流影响。timbrePLUG 能使吉他的音色从平淡单一变得个性饱满。

NP2RX-TIMBRE

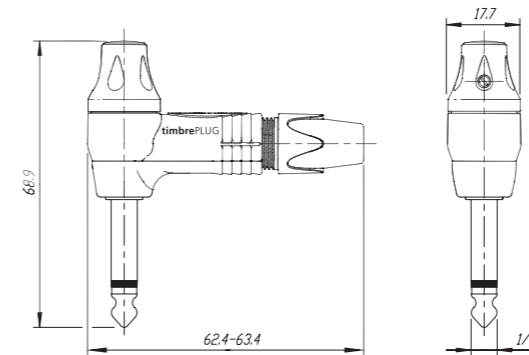

**timbrePLUG - 独特性能**

- 中性位置/基本音质特色
- 方位1/音效1
- 方位2/音效2
- 方位3/音效3

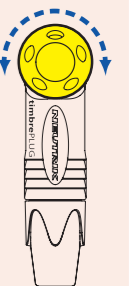
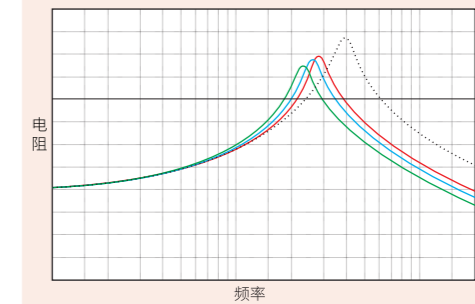



可旋盖帽，调节音质



直角插头



动磁

**注意!**  
仅限于乐器（吉他）使用。如用于扩音器输出，有可能损坏连接器。

ultimatePLUG

6.35mm 吉他插头 - ultimatePLUG



NP2RX-ULTIMATE



- 2合1 – 同时兼容timbrePLUG和silentPLUG
- 产品成就音色改变，避免了破音和刺音
- 终极吉他插头
- 细直角插头，具有行业公认的可靠卡盘式电缆夹线套
- 精巧诱人的设计，便于操作和连接
- 镀金插头，精密制造的一体式触点

请参考P52页更多关于 **silentPLUG** 的产品详情，P53页更多关于 **timbrePLUG** 的产品性能。

NP2RX-ULTIMATE

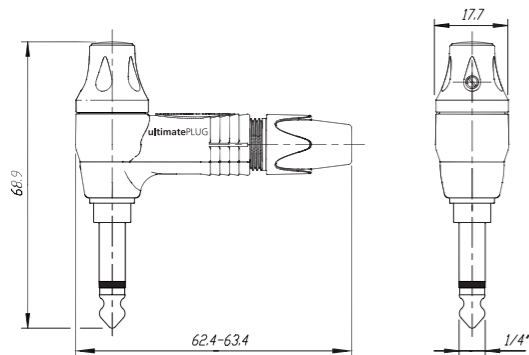

标准的专业 6.35mm 插头



B 标准型

6.35mm 插头 - C 系列



NP2C + BSP-3

- 大二/三芯产品系列
- 符合EIA / IEC标准
- 独特的插针设计，无铆钉
- 坚固的金属压铸外壳
- 出色的NEUTRIK® 卡盘式夹线套

NP3C

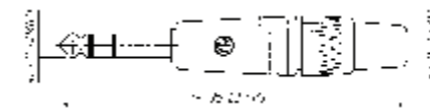

MIL / B 跳线插头



NP3TB-R



NP3CM-B

- 6.35mm "B标准"和"MIL"跳线插头
- 全金属设计，卡盘式夹线套，无铆钉
- 符合所有现行标准
- 提供仅适用于过载使用的插针产品

NP3TB-B

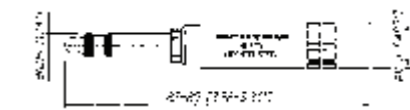

NP3CM-B

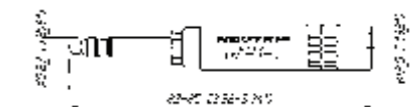



迷你插头



双头迷你插头



镀金触点



易于装配

## 0.173" 迷你跳线插头



NP3TT-1-B



NP3TT-2

## 3.5 mm 直角立体声插头



NTP3RC



NTP3RC-B

- 人体工学设计，非常结实
- 金触点产品，与NJ3TTA插座组合，解决了因腐蚀或灰尘而引起的接触问题
- 单头迷你插头NP3TT-P和双头迷你插头NP3TT-2，使用标准的六角压接工具安装，方式同轴电缆相同
- T+R焊接终端，套管接触压接终端

- 独一无二的3.5 mm卡盘式夹线套插头
- 全金属外壳—坚固可靠
- 易于装配，使用简单
- 纤细设计—节省空间
- 优秀的线缆保护
- 全镍或黑色外壳，可提供镀金触点产品

NP3TT-1

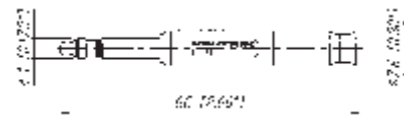

NP3TT-P



NTP3RC

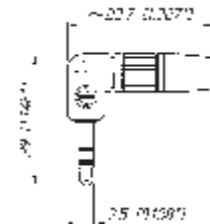

规格	6.35mm 插头 silentPLUG & crystalPLUG timbrePLUG & ultimatePLUG jumboPLUG	MIL / B-跳线插头	0.173"迷你跳线插头	3.5 mm 立体声插头
----	---	--------------	--------------	--------------

电				
额定电流:	取决于适配的连接器	•	•	•
触点电阻:	取决于适配的连接器	•	•	•
绝缘电阻: - 初始:	> 2 GΩ	•	•	•
	- 湿热测试之后: ≥ 1 GΩ	•	•	•
绝缘强度	> 0.1 GΩ	ULTIMATE + TIMBRE	•	•
	1 kV dc	•	-	-
	200 V dc	SILENT	-	-
	100 V dc	ULTIMATE + TIMBRE	-	-

机械				
使用寿命	> 1'000 次适配循环	•	•	•
连线:	焊接终端	•	•	•
导线尺寸	mm <sup>2</sup>	1	1 (NP3CM: 0.5)	0.25
	AWG	18	18 (NP3CM: 20)	24
电缆外径:	mm	4 - 7 (≤ 10: NP*XL)	4 - 7	4-4.8

材料				
外壳:	锌压铸	•	•	•
	(ZnAl4Cu1) 镀镍或黑铬	•	•	•
绝缘:	聚酰胺 (PA 6.6 30 % GR)	•	•	•
	黄铜 (CuZn39Pb3)	•	•	•
触点:	2 μm 镀镍 (Su) 或金	•	•	•
	黄铜 (CuZn39Pb3)	•	•	•
卡盘:	POM	•	•	•
尾套:	POM + PU	•	•	•
	-	-	-	-
橡胶覆盖外壳:	EPDM	•	•	•

环境				
温度范围:	-20 °C 至 +65 °C	•	•	•
可焊性:	符合 IEC68-2-20	•	•	•

订购信息				
产品型号	外壳	触点	标准兼容性	备注

**6.35 mm 专业插头 - PX和PRX系列**

NP2X	NP2RX	镍	镍	IEC 60603-11 / EIA RS-453	单声道插头, 黑色尾套
NP2X-BAG	NP2RX-BAG	黑铬	镍	●	单声道插头, 黑色尾套
NP2X-B	NP2RX-B	黑铬	金	●	单声道插头, 黑色尾套
NP2X-WVT	-	白色涂漆	镍	●	单声道插头, 白色尾套
NP3X	NP3RX	镍	镍	●	立体声插头, 黑色尾套
NP3X-BAG	NP3RX-BAG	黑铬	镍	●	立体声插头, 黑色尾套
NP3X-B	NP3RX-B	黑铬	金	●	立体声插头, 黑色尾套
*-D	*-D				散装订购需以100件为单位

**silentPLUG - 特殊6.35 mm 吉他插头**

NP2X-AU-SILENT	橡胶覆层	金	IEC 60603-11 / EIA RS-453	单声道插头, 静音开关
NP2RX-AU-SILENT	红色涂层	金	IEC 60603-11 / EIA RS-453	直角单声道插头, 静音开关

**timbrePLUG - 特殊6.35 mm 吉他插头**

NP2RX-TIMBRE	红色涂层	金	IEC 60603-11 / EIA RS-453	直角单声道插头, 音色开关
--------------	------	---	---------------------------	---------------

**ultimatePLUG - 特殊6.35 mm 吉他插头**

NP2RX-ULTIMATE	黑铬	金	IEC 60603-11 / EIA RS-453	直角单声道插头, 音色开关, 静音开关
----------------	----	---	---------------------------	---------------------

**crystalCON - 6.35 mm 专业插头**

NP2X-B-CRYSTAL	黑铬	金	IEC 60603-11 / EIA RS-453	单声道插头, 黑色尾套, 配备 CRYSTALLIZED™ - Swarovski Elements
----------------	----	---	---------------------------	--

**jumboPLUG - 6.35 mm 插头, 适用于大型音频设备和扬声器电缆线**

NP2XL	镍	镍	IEC 60603-11 / EIA RS-453	单声道插头, 黑色尾套
NP3XL	镍	镍	●	立体声插头, 黑色尾套

**C系列 - 6.35 mm 专业插头**

NP2C	镍	镍	IEC 60603-11 / EIA RS-453	单声道插头, 黑色尾套
NP2C-BAG	黑铬	镍	●	单声道插头, 黑色尾套
NP2C/B	黑铬	金	●	单声道插头, 黑色尾套和金触点
NP3C	镍	镍	●	立体声插头, 黑色尾套
NP3C-BAG	黑铬	镍	●	立体声插头, 黑色尾套
NP3C/B	黑铬	金	●	立体声插头, 黑色尾套和金触点
NP2C-BAG-T-AU	黑铬	镍 + T: 金	●	单声道插头, 具有镀金接点和黑色尾套
NP2C-T10AA	镍	镍	●	单声道插头, 红色尾套, 内置1:10变压器, 把麦克风输入转变为吉他输入
NP2RCS	镍 + 黑色塑料	镍	●	单声道直角插头, 黑色尾套
NP3RCS	镍 + 黑色塑料	镍	●	立体声直角插头, 黑色尾套
NP*C-D				散装订购需以100件为单位

订购信息				
产品型号	外壳	触点	标准兼容性	备注

**MIL/B - 跳线插头**

NP3TB-B	黑色	镍	B-GAUGE BP0316	6.35mm B-标准型插头
NP3TB-R	红色	镍	●	6.35mm B-标准型插头
NP3TM-B	黑色	镍	MIL-P-642/2	6.35mm MIL 插头
NP3TM-R	红色	镍	●	6.35mm MIL 插头
NP2CM-B	黑色	黄铜	MIL-P-642/4	6.35mm MIL单声道插头
NP2CM-R	红色	黄铜	●	6.35mm MIL单声道插头
NP3CM-B	黑色	黄铜	MIL-P642/5A	5.23 mm(0.206")MIL 插头
NP3CM-R	红色	黄铜	●	5.23 mm(0.206")MIL 插头

**0.173" 迷你跳线插头**

NP3TT-1-B	镍 + 黑色塑料	镍	MIL-P-642/13	带焊接触点的4.4 mm (0.173") 迷你插头, 黑色套管
NP3TT-1-R	镍 + 红色塑料	镍	●	带焊接触点的4.4 mm (0.173") 迷你插头, 红色套管
NP3TT-AU-B	镍 + 黑色塑料	金	●	带焊接触点的4.4 mm (0.173") 迷你插头, 黑色套管
NP3TT-AU-R	镍 + 红色塑料	金	●	带焊接触点的4.4 mm (0.173") 迷你插头, 红色套管
NP3TT-P-B	黑色塑料	镍	●	带焊接触点的4.4 mm (0.173") 迷你插头, 黑色套管
NP3TT-P-R	红色塑料	镍	●	带焊接触点的4.4 mm (0.173") 迷你插头, 红色套管
NP3TT-P-AU-B	黑色塑料	金	●	带焊接触点的4.4 mm (0.173") 迷你插头, 黑色套管
NP3TT-P-AU-R	红色塑料	金	●	带焊接触点的4.4 mm (0.173") 迷你插头, 红色套管
NP3TT-2	黑色塑料	镍	●	带焊接触点的4.4 mm (0.173") 迷你双头插头, 黑色套管

**3.5 mm 直角立体声插头**

NTP3RC	镍	镍	IEC 60603- 11	带卡盘和尾套的3.5mm音频插头
NTP3RC-B	黑铬	金	IEC 60603- 11	带卡盘和尾套的3.5mm音频插头

配件

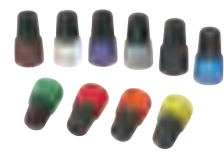

BSP-\*

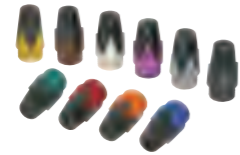

BPX-\*



BSTT-\*



BSTP-\*



PXR-\*



PCR-\*



BPX-L

BSP-*	NP *C系列彩色尾套
BPX-*	NP *X系列彩色尾套
BPX-L	PX系列带夹线套的大尾套。适应外径为 7.0 - 8.0 mm 的电缆线。
BSTT-*	NP3TT系列彩色套管
BSTP-*	NP3TT-P系列彩色套管
PXR-*	NP *X系列彩色标记环
PCR-*	NP *C系列彩色标记环

\*: 必须以100件为单位订购



安装工具



HX-TT-1



HX-R-BNC



DIE-R-BNC-PJ



HTXP



HTPXS

HX-TT-1	NP3TT-1/AU 安装和压接工具
HX-R-BNC	NP3TT-P * 六角压接工具
DIE-R-BNC-PJ	NP3TT-P *(5.4 mm) 六角压接模
HTXP	手动工具, 用来拧紧PX和XX尾套
HTPXS	手动工具, 用来支撑PX插头的外壳

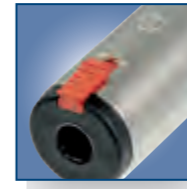

6.35mm带锁  
电缆插座

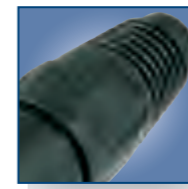

NEUTRIK电缆保持力

6.35mm 锁定电缆插座



NJ3FC6



NJ3FC6-BAG

- 安全的锁定电缆插座
- 与EIA RS-453中列明的所有单声道或立体声插头适配
- 十分坚固可靠
- 出色的NEUTRIK电缆保持力
- 10种颜色的彩色尾套可供选择
- 电缆外径可达到8mm

NJ3FC6

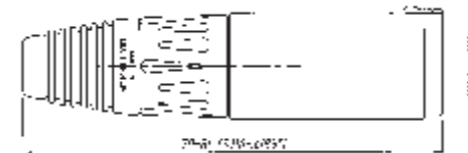



释放锁



标准的D型安装尺寸



旋转调节头盖



焊接插针

6.35mm 锁定底座



NJ3FP6C



NJ3FP6C-BAG

- 与EIA RS-453中列明的所有单声道或立体声插头适配
- 尺寸上与D系列兼容 (31 x 26 mm)
- 安全锁定底座
- 焊接终端
- 提供黑色塑料外壳的特殊版产品
- 接地选择 (详情登阅 [www.neutrik.com](http://www.neutrik.com))

NJ3FP6C

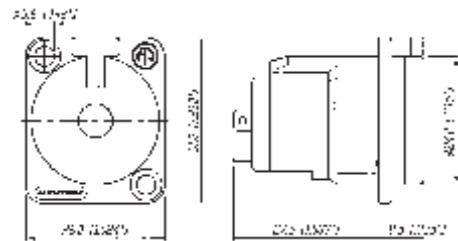

6.35mm 垂直插座



NJ\*FD-V



NJ6TB-V



- 标准的6.35mm (FD)或者密耳标准(TB)版本的Neutrik垂直PCB板插座
- 旋钮安装螺帽,大幅度减少了组装时间
- 特殊的弹簧元件,独立于触点,可产生保持力,获得优化的接触力以及最小接触磨损
- 镀金接触区域,保证了产品的耐用性,可靠性和抗腐蚀性

- 高密度紧凑产品设计,占用较小空间,可按装更多插座
- 提供立体声开关,立体声无开关产品和单声道无开关产品
- 可插拔超过10'000次

NJ\*FD-V



\*: 2, 3, 5, 6

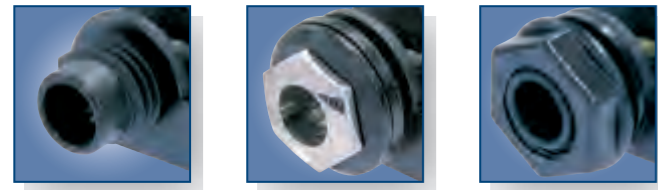

半螺纹头 铬套圈 塑料螺帽

6.35 mm 插座 - M 型插座



NMJ4HHD2 NMJ2HC-S NMJ6HFD2

- 宽外壳以及十分坚固的触点
- 提供所有普通配置产品：
  - 单声道
  - 立体声
  - 带开关
  - 不带开关
- 硬线及PCB产品
- 轴端
  - 半螺纹
  - 全螺纹
  - 铬套圈
- 全螺纹以及M型铬轴端插座，配有垫圈及固定螺帽
- 用于半螺纹头产品的安装部件，须分开订购
- 塑料或铬金属外观的代表性产品

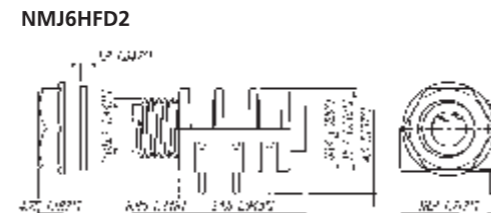
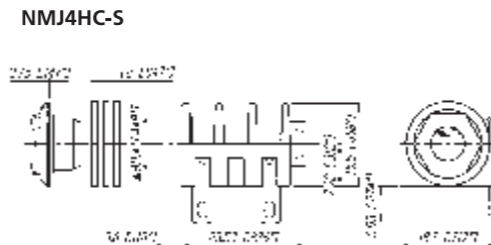
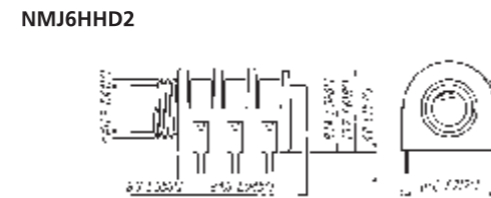

NRJ-NUT-B NRJ-WB (垫圈)

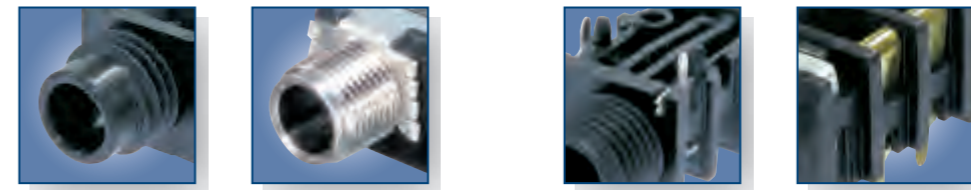
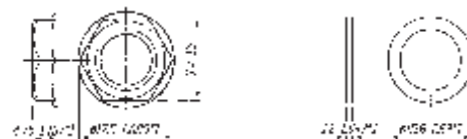

半螺纹头 铬头 底座接地触点 镀金触点

6.35 mm 插座 - 细插座



NRJ4HH-1 NRJ6HF-1 NRJ6HM-1 NRJ-NUT-B NRJ-NUT-MK NRJ-NUT-MS NRJ-NUT-MN (仅为金属头)

- 高密度板包装
- 轴端
  - 半螺纹
  - 全螺纹
  - 金属
- \*-1 版本产品通过有效的底座接地系统，符合EMC规则的要求
- 保持弹簧加强固定插头，避免断开的可能
- 所有细插座系列都具有PCB水平安装针脚
- 多种类型的安装螺帽 - 须分开订购

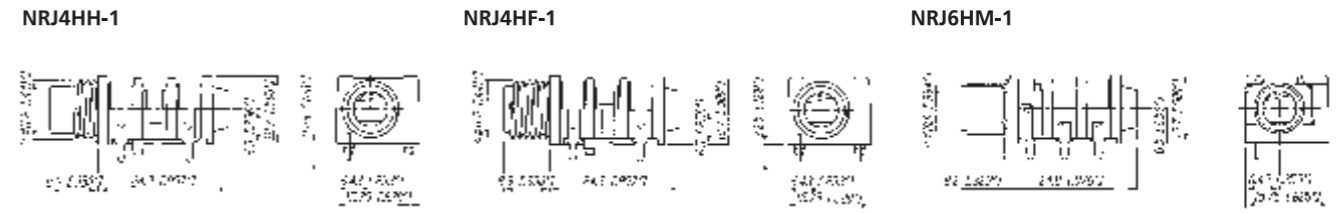
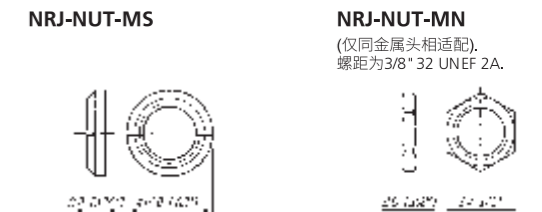
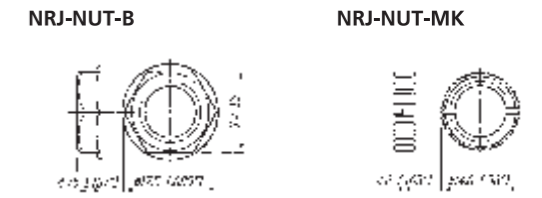



平头



快速固定螺帽



全螺纹头

6.35 mm 插座 - 堆叠插座



NSJ12HC



NSJ12HF-1

- 单声道和立体声双头细插座, PCB板安装, 带开关触点
- 可用两个快速安装螺帽或者带螺纹螺帽或者一个中心螺丝进行产品安装

- 最高密度板包装, 两个插座仅有一个焊垫, 1RU大小
- 全螺纹, 半螺纹以及平轴端产品, 快速安装

NSJ12HC

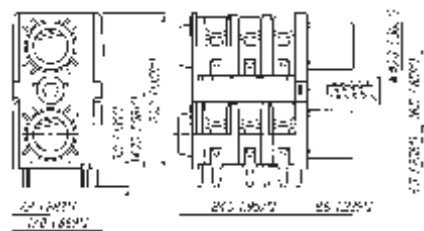

NSJ12HH-1

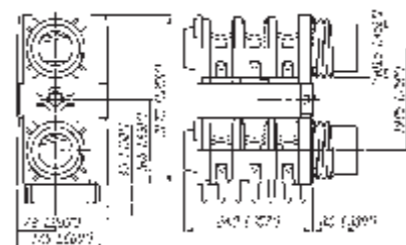

NRJ-NUT-B

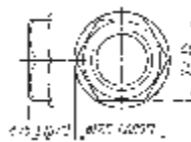

规格	垂直插座	锁定 电缆插座/底座	M型插座	细插座	堆叠 插座
----	------	---------------	------	-----	----------

电					
触点电阻	- 初始	< 10 mΩ	< 6 mΩ	< 15 mΩ	< 10 mΩ
	- 顶行	-	-	-	< 15 mΩ
	- 底行	-	-	-	< 10 mΩ
开关触点电阻	- 银	-	< 30 mΩ	< 25 mΩ	-
	- 金	< 15 mΩ	-	< 10 mΩ	-
	- 顶行	-	-	-	< 15 mΩ
	- 底行	-	-	-	< 10 mΩ
绝缘电阻	≥ 1GΩ @ 500 V dc	●	●	●	●
绝缘强度	1 kV dc	●	●	●	●
额定电流	3 A	●	10 A	●	●
额定开关触点电流	0.5 A @ 50 V	0.25 A @ 12 V	-	●	●

机械					
使用寿命	>10'000次适配循环	●	●	●	●
插 / 拔力		< 20 N / > 8 N	< 30 N / < 20 N	< 30 N / > 10 N	< 30 N / > 10 N
螺帽拧开扭矩		25 N cm / 9.84 N in	-	-	-
锁紧力		-	> 80 N	-	-
导线尺寸	(∅... 最大, 用于焊片)	-	1 mm <sup>2</sup> / 18 AWG <sup>®</sup>	-	-
电缆外径 (仅限于FC6)		-	3.5 - 8.0 mm	-	-
面板厚度		1.2 - 1.5 mm [0.047 - 0.06"]	-	-	-
	- 全螺纹轴端	-	< 3.0 mm	< 3.0 mm	-
	- 半螺纹轴端	-	< 1.0 mm	< 1.0 mm	-
	- 铬轴端	-	< 4.7 mm	-	-
	- NSJ*HL	-	-	-	1.0 - 1.6 mm
	- NSJ*HC	-	-	-	> 1.0 mm

材料					
外壳/柄	PA 6.6 30% GR	●	ZnAl4Cu1	●	●
外壳电镀	镍或黑	-	●	-	-
	- FP6P: (PA 6.6 30% GR)	-	●	-	-
绝缘	PA 6.6 30% GR	-	●	-	-
触点	CuSn6	●	CuBe2/CuZn37 (接地)	●	●
触点表面	gal 2 μm 银 / 0.2 μm 金	0.2 μm Au	2 μm Ag	●	gal 2 μm 银
螺帽/螺母/垫圈	PA 6.6 30% GR	POM	-	●	●
环形螺母	黄铜 (镀镍)	-	-	●	●
卡盘	-	POM	-	-	-
尾套	-	PA 6.6 15% GR + PUR	-	-	-

环境					
可焊性符合	IEC 60068-2-20	●	●	●	●
标准的兼容性	EIARS 453 + IEC 60603- 11	NJ*FD	●	●	●
	B-标准型 E BPO 316, MIL-J-641/3	NJ*TB	-	-	-
温度范围	-25°C 至 +70°C	●	●	●	●
可燃性符合	UL94 V-0	-	●	●	●

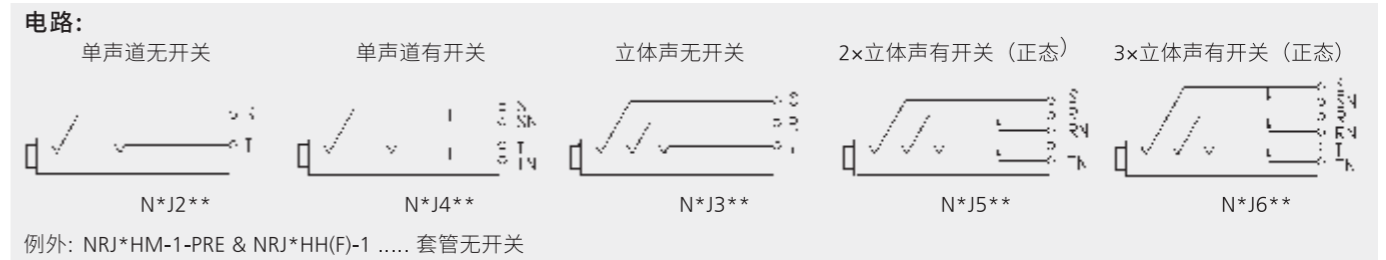

产品型号	外壳	触点	终端	标准兼容性	备注
------	----	----	----	-------	----

细插座 - 6.35 mm 水平安装插座

PCB板安装插座-带开关

产品型号	外壳	触点	终端	标准兼容性	备注
NRJ3HF-1	黑色/塑料	银	水平PCB板安装	IEC 60603-11/EIA RS 453	立体声, 全螺纹头, 底座接地触点
NRJ4HF	●	●	●	●	单声道, 全螺纹头
NRJ4HF-1	●	●	●	●	单声道, 全螺纹头, 底座接地触点
NRJ6HF	●	●	●	●	立体声, 全螺纹头
NRJ6HF-1	●	●	●	●	立体声, 全螺纹头, 底座接地触点
NRJ4HH	●	●	●	●	单声道, 半螺纹头
NRJ4HH-1	●	●	●	●	单声道, 半螺纹头, 底座接地触点
NRJ6HH	●	●	●	●	立体声, 半螺纹头
NRJ6HH-1	●	●	●	●	立体声, 半螺纹头, 底座接地触点
NRJ6HF-AU	●	金	●	●	立体声, 全螺纹头, 镀金触点
NRJ6HF-1-AU	●	金	●	●	立体声, 全螺纹头, 底座接地触点, 镀金触点
NRJ6HH-AU	●	金	●	●	立体声, 半螺纹头, 镀金触点
NRJ-NUT-B	●	-	-	-	六角黑色塑料螺母
NRJ-NUT-R	红色/塑料	-	-	-	六角红色塑料螺母
NRJ-NUT-MK	金属/镀镍	-	-	-	金属环形螺母, 有凸边
NRJ-NUT-MS	金属/镀镍	-	-	-	金属环形螺母

PCB板安装插座-金属头, 带开关

产品型号	外壳	触点	终端	标准兼容性	备注
NRJ6HM-1	黑色/塑料	银	水平PCB板安装	IEC 60603-11/EIA RS 453	立体声, 金属螺纹头
NRJ6HM-1-AU	●	金	●	●	立体声, 金属螺纹头, 镀金触点
NRJ-NUT-MN	金属	-	-	-	六角金属螺母 (仅适用于金属头插座)

堆叠插座 - 6.35 mm 水平安装插座

产品型号	外壳	触点	终端	标准兼容性	备注
	Polyamid PA 6.6 30% GR	银	水平PCB板安装	IEC 60603-11/EIA RS 453	
NSJ12HC	●	●	●	●	立体声, 全轴头
NSJ12HF-1	●	●	●	●	全螺纹头

\*... UL94 V-0

所有细插座仅适用于PCB板安装  
安装螺母必须分开订购

订购关键:

NRJ*H	NEUTRIK 水平插座	* 触点数量:
H	半螺纹头	2 单声道无开关
F	全螺纹头	4 单声道有开关
M	金属螺纹头	6 立体声有开关
C	平头	8 单声道堆叠插座
-1	底座接地触点	12 立体声堆叠插座

头:

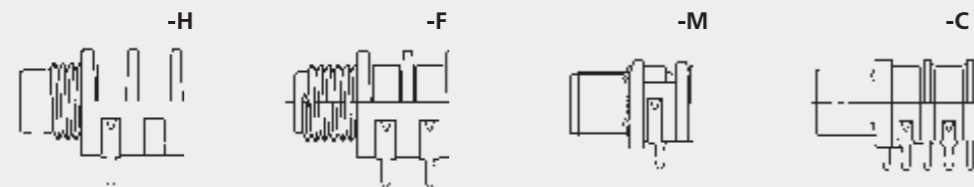

零件编号	外壳	触点	终端	标准兼容性	备注
------	----	----	----	-------	----

6.35 mm 锁定插座

NJ3FC6	镍	银	线焊接	IEC 60603-11/EIA RS 453	电缆插座
NJ3FC6-BAG	黑色	●	●	●	●
NJ3FP6C	镍	●	●	●	底座
NJ3FP6C-B	黑色	金	●	●	●
NJ3FP6C-BAG	黑色	银	●	●	●
NJ3FP6F-P	黑色/塑料	●	平插片	●	塑料底座
NJ3FP6P-BAG	黑色/塑料	●	●	●	塑料底座

6.35 mm 垂直插座

NJ2FD-V	黑色/塑料	金	垂直PCB板安装	IEC 60603-11/EIA RS 453	无开关单声道插座 (T/S)
NJ3FD-V	●	●	●	●	无开关立体声插座 (T/R/S)
NJ5FD-V	●	●	●	●	2x (全正态) 立体声开关插座 (T/TN/R/RN/S)
NJ6FD-V	●	●	●	●	3x (全正态) 立体声开关插座 (T/TN/R/RN/S/SN)
NJ6TB-V	●	●	●	B型 BPO316 MIH-641/3	3x (全正态) 立体声开关插座 (T/TN/R/RN/S/SN)

M型插座 - 6.35 mm 水平插座

NMJ2HF-S	黑色/塑料	银	水平PCB板安装	IEC 60603-11/EIA RS 453	单声道, 无开关, 全螺纹头, 焊片
NMJ3HF-S	●	●	●	●	立体声, 无开关, 全螺纹头, 焊片
NMJ4HF-S	●	●	●	●	单声道, 有开关, 全螺纹头, 焊片
NMJ2HC-S	●	●	●	●	单声道, 无开关, 铬套管, 焊片
NMJ4HC-S	●	●	●	●	单声道, 有开关, 铬套管, 焊片
NMJ4HFD2	●	●	●	●	单声道, 有开关, 全螺纹头, PCB板安装
NMJ4HFD3	●	●	●	●	单声道, 有开关, 全螺纹头, 无需PCB板安装
NMJ4HCD2	●	●	●	●	单声道, 有开关, 铬套管, PCB板安装
NMJ4HHD2	●	●	●	●	单声道, 有开关, 半螺纹头, PCB板安装, 无螺母和垫圈
NMJ6HF-S	●	●	●	●	立体声, 有开关, 全螺纹头, 焊片
NMJ6HC-S	●	●	●	●	立体声, 有开关, 铬套管, 焊片
NMJ6HCD2	●	●	●	●	立体声, 有开关, 铬套管, PCB板安装
NMJ6HHD2	●	●	●	●	立体声, 有开关, 半螺纹头, PCB板安装, 无螺母和垫圈
NMJ6HFD2	●	●	●	●	立体声, 有开关, 全螺纹头, PCB板安装
NMJ6HFD2-AU	●	金	●	●	立体声, 有开关, 全螺纹头, PCB板安装
NMJ6HFD3	●	●	●	●	立体声, 有开关, 全螺纹头, 无需PCB板安装
NMJ6HCD3	●	●	●	●	立体声, 有开关, 铬套管, 无需PCB板安装
NMJ6HFD4	●	●	●	●	立体声, 有开关, 全螺纹头, 插入式PCB板安装

全螺纹和铬头M型插座带有固定螺母和垫圈  
半螺纹头的安装零部件需分开订购

订购关键:

NMJ*H	NEUTRIK M型水平插座	* 触点数量:
H	半螺纹头	2 单声道无开关
F	全螺纹头	3 立体声无开关
C	铬头	4 单声道有开关
-S	焊片	5 立体声有开关 (T/S)
D2	PCB安装板引脚 02	6 立体声有开关 (T/R/S)
D3	PCB安装板引脚 03	

引脚:

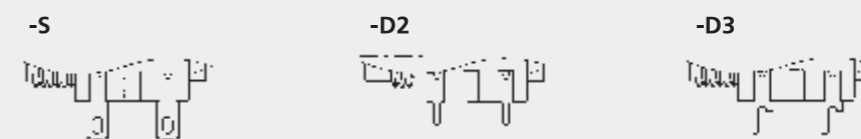

配件



BSX-*	彩色尾套
DSS-*	彩色塑料面板
SCDR	后端保护盖，用于6.35mm锁定底座
NDJ	用于6.35mm底座的dummyPLUG
NZP1RU-8	1RU跳线板，8个D型外壳开孔
NZP1RU-12	1RU跳线板，12个D型外壳开孔
SCDX	用于6.35mm锁定底座的折叠盖子，防护等级IP42
SCCD-W	6.35mm底座弹簧密封盖，防护等级IP 65
SCDP-*	D型密封彩色衬圈 (*: 0- 黑色, 2- 红色, 4- 黄色, 5- 绿色, 6- 蓝色, 9- 白色)
MFD	带M3螺纹的固定架，使用M3螺丝，实现轻松快捷安装所有D型底座连接器
NRJ-NUT-MS	镀镍金属环螺母
NRJ-NUT-MN	金属六角螺母 (仅适用于金属头插座)
NRJ-NUT-MK	镀镍黄铜滚花圆形螺母
NRJ-NUT-R	红色塑料六角螺母
NRJ-NUT-B	黑色塑料六角螺母
NDJ	用于Neutrik 6.35mm插座的dummyPLUG NDJ，简化布线，塞住空余输入口，防止错误布线，同时也能防止落入灰尘

\*: 必须以100件为单位订购

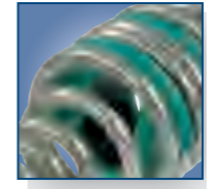

简约外壳

plug2PLUG

大二芯内联转接器 - plug2PLUG



NA2JJ

应用：连接两个大二芯插头

- plug2PLUG是一个十分简洁而精密的插头转接器，可便利并迅速地连接两个大二芯插头

NA2JJ

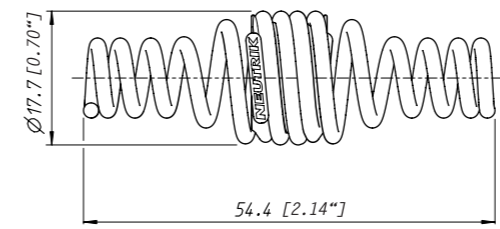

订购信息

plug2PLUG	
NA2JJ	可延展两个大二芯插头的2级耦合器



镀金触点

柔软触感表面

Profi®

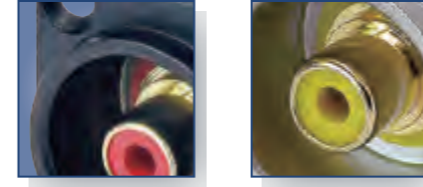

镀金莲花插座

彩色垫圈

Profi® RCA 系列



NF2C-B2



NF2D-4

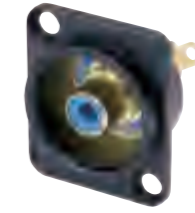

NF2D-B-6

- 连接时先接地后信号，断开时先信号后接地
- 无噪音干扰和扬声器破音
- 精密加工，符合我们的质量要求
- NEUTRIK 独特的卡盘式电缆夹线套
- 镀金触点
- 光滑的尾套具有柔软的触感以及彩色波纹衬圈
- 改进的接地接线柱，方便焊接

- 精密加工，符合我们的高品质标准
- D型外壳莲花插座
- 镀金触点
- 9种颜色隔离垫圈可供选择

NF2C-B2

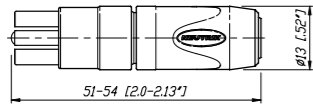

NF2D-\*

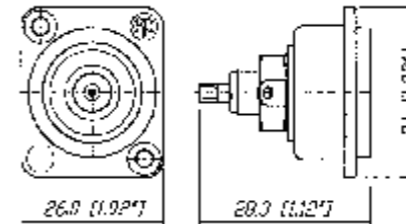

\*: 9种颜色可供选择，具体参阅74页

规格		Profi®	莲花插座
<b>电</b>			
触点额定电流	10A rms 连续	•	•
额定绝缘电压	50 V ac	•	•
绝缘电阻		> 100 GΩ	< 5 GΩ
绝缘强度		1.5 kV dc	0.5 kV dc
电容 (引脚至外壳)		7 pf	9 pf
<b>机械</b>			
使用寿命 (适配次数)	> 2000	•	•
电缆外径范围	3.0 - 7.3 mm	•	-
连线	焊接	•	•
最大电线尺寸	2.5 m <sup>2</sup> / AWG 14	•	-
电缆固定	Neutrik®卡盘式电缆夹线套	•	-
<b>材料</b>			
外壳	黄铜 (CuZn39Pb3)	•	-
	锌压铸 (ZnAlCu1)	-	•
内芯	PBTP 20% GR	•	-
触点	黄铜 (CuZn39Pb3)	•	•
触点镀层	0.05 μm 金镀于 2 μm 镍之上	•	•
卡盘	Polyacetal (POM)	•	-
<b>环境</b>			
温度范围	-30°C 至 +80°C	•	•
保护等级	IP 40	•	•
可燃性	UL 94 HB	•	•
可焊性	符合 IEC 68-2-20	•	•

## 订购信息

### 莲花 Profi®

NF2C-B2 专业的“莲花插座”(RCA或CINCH类型)，具有红黑色码的两个插座，以及针对两个电缆尺寸的两个夹线套

### 莲花(RCA)插座

NF2D-\* D型外壳莲花(RCA)底座

NF2D-B-\* 黑色D型外壳莲花(RCA)底座

\*色码: 0-黑色, 1-棕色, 2-红色, 3-橙色, 4-黄色, 5-绿色, 6-蓝色, 7-紫色, 8-灰色, 9-白色

### 配件

NDP 6.35mm插座的dummy plug

NZP1RU-8 1RU跳线板外壳, 8个D型开孔

NZP1RU-12 1RU跳线板外壳, 12个D型开孔

SCL 塑料密封盖, 可保护连接器端子, 防尘防湿

SCDP-\* D型密封彩色衬圈 (\*: 0-黑色, 2-红色, 4-黄色, 5-绿色, 6-蓝色, 9-白色)

SCDX D型底座连接器的折叠盖子, 防护等级IP 42

SCCD-W D型底座连接器的弹簧密封盖, 防护等级IP 65

**TRUST  
THE  
ORIGINAL**

speakON® 连接器



**NEUTRIK®** 优曲克



目录	页码
speaKON SPX 系列2芯, 4芯电缆连接器 .....	78
speaKON FC 系列4芯和8芯电缆连接器 .....	80
speaKON 转接器, 4芯和8芯产品 .....	81
speaKON 底座连接器, 2芯, 4芯和8芯产品 .....	82
speaKON Combo .....	83
speaKON STX 系列4芯和8芯电缆连接器 .....	84
speaKON STX 系列4芯和8芯底座连接器 .....	85
技术数据 .....	86
订购信息:	
电缆连接器 .....	87
电缆连接器配件 .....	87
底座连接器 .....	88
底座连接器配件 .....	89
接线 .....	90

speaKON® 连接器



简介

NEUTRIK优曲克 speaKON® 系列产品, 音频行业通常称为“扬声器连接器”, 现已成为扬声器和功放连接行业中最为尖端的产品。应广大客户对稳定的扬声器连接系统需求, 优曲克研发了这一系列产品, 并于1987年第一次引入了speaKON。专业的音频市场很快就意识到了这一全新连接系统的优越性。

为适应扬声器的应用, 我们优化了产品设计, 使之具有出众的性价比。作为扬声器连接领域的市场领导者, 我们非常荣幸能提供全方位的产品系列, 应对市场的不同需求。最新设计的STX及speaKON Combo系列产品, 能够几乎满足所有扬声器解决方案。

NEUTRIK®, crystalCON®, etherCON®, maxCON®, miniCON®, nanoCON®, neutriCON®, opticalCON®, powerCON®, Profi®, rearTWIST®, silentPLUG®, speaKON®, DIWA®, XIRIUM®, 是 Neutrik AG的注册商标。

综合设计

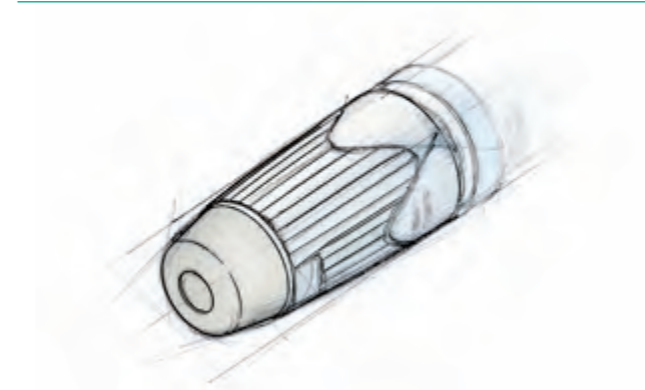

NEUTRIK 优曲克的目标之一是创造与其他制造商易于区分的产品, 通过领先的技术以及专利和商标保护, 优曲克同竞品之间具有明显的差别, 客户可通过多种途径, 清晰识别正宗的优曲克产品。因此, 我们所有的新产品, 比如SPX和STX系列, 都是根据综合保护设计而成。(欧洲专利号: DM/057 359.美国专利申请中, 中国专利号: 02305192.2 / 193.0/194.9 / 195.7)

特征和性能



现在的 speaKON 系列产品是经过不断改进而成。我们坚持了主要的理念, 过去几年通过改变原料和设计, 对产品进行了优化。

传统的 speaKON 代表了:

- 可靠结实, 安装方便及快速
- 多样式的2芯, 4芯和8芯电缆及底座连接器产品
- 最佳的“快速锁定”系统, 适合扬声器领域应用
- NEUTRIK® 认可的, 独特的卡盘式夹线套
- 出色的性价比产品
- 符合实际标准
- 遵从世界范围内所有安全要求 (IEC, UL, ...)

除此之外, 最新设计的SPX和STX系列还具有以下特点:

- 高达50 A 额定电流
- 仅有3个零件和单个夹线套的设计使安装更为简便
- 可转换的直角样式
- 防水, 十分坚固

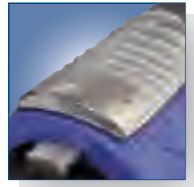

快速锁

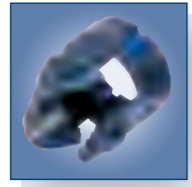

卡盘式夹线套



直角转换



speaKON® SPX系列2芯和4芯电缆连接器



NL2FX



NL4FX



NL4FRX

- 40 A rms 持续额定电流
- 高达50 A 音频信号, 50% 占空比
- 仅有3个零件, 易于安装
- 高压缩材料, 使用寿命长, 可靠性高
- 简单且十分精密的锁定系统“快速锁定”
- 改良的锁门
- 1个夹线套, 卡盘用于直径为7至14.5 mm的电缆
- 可选彩色标记环
- 改良的螺丝型终端, 抵抗最强的拉力
- 综合设计保证“NEUTRIK®制造”

NL4FX

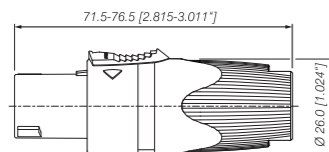

NL4FRX

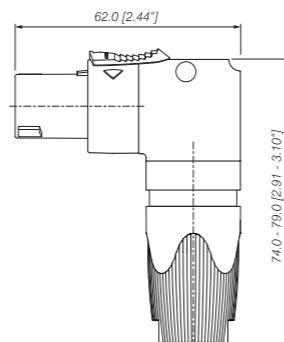

设计标准

第二代 speakON 连接器具有更高的额定电流, 用于负载超过1'000瓦的高功率扬声器和功放。由于只有3个零件, 因此产品安装更为快速, 简便, 性能更为可靠。

独特的产品设计使其可以简单迅速地从一个直线型连接器转化为直角连接器, 甚至无需同电缆断开。

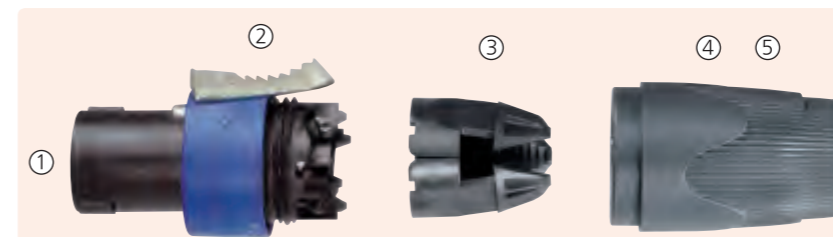

- ① 简单且十分精密的锁定系统“快速锁定”
- ② 改良的锁门
- ③ 1个夹线套, 卡盘用于直径为7至14.5 mm的电缆, 带有NLRR5-8 mm配件
- ④ 可选彩色标记环
- ⑤ 综合设计保证“NEUTRIK®制造”

改进的SPX系列螺丝接点! (组装后电线位置)

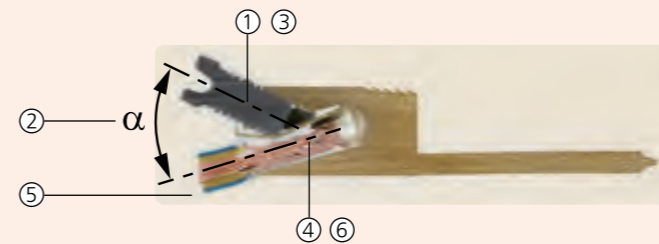

- ① 电线向前推进时, 嵌位前移
- ② 由于侧向力作用, 可作为螺丝锁定设备使用
- ③ 大的联推力 - M4 螺丝
- ④ 电线尺寸1.5 - 4 mm<sup>2</sup> (AWG 12), 用于6 mm<sup>2</sup> (AWG 10) 的移动螺丝和焊接
- ⑤ 拉力 > 200 N @ 80 cNm
- ⑥ 气密连接

安装

如图准备好电缆:

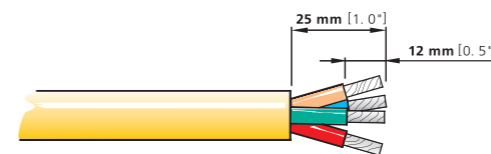

提示:

尤其是针对较大电缆线, 为了使得接线变得简单, 请先连接内接点1+和2+, 然后再外接点1-和2-! 必须使用#1米字槽螺丝起子。



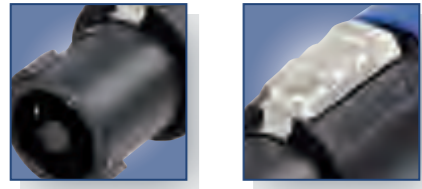

玻璃强化材料  
外壳

快速锁



speakON® FC 电缆连接器系列



NL4FC



NL8FC

- 4芯-独一无二的全息图商标-保证真实可信的 NEUTRIK® 产品
- 高达30 A rms额定电流
- 玻璃强化材料的外壳和内芯
- 独特的NEUTRIK®卡盘式夹线套
- 精密键槽, 保证产品的安全连接
- 精准的扭锁锁定系
- 采用更具人体工学设计的新4芯插销

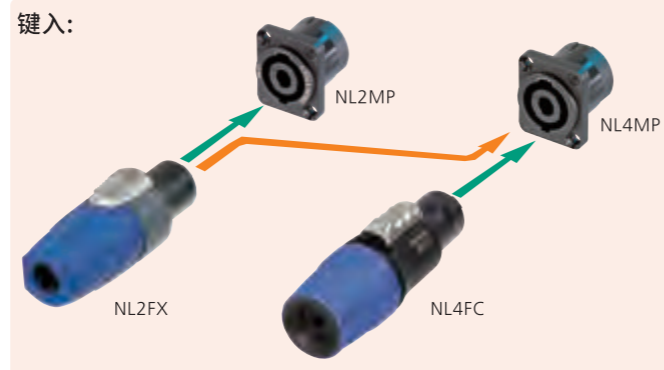

NL4FC

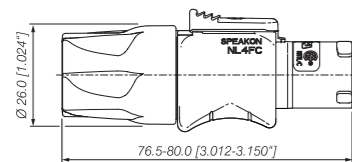

NL8FC

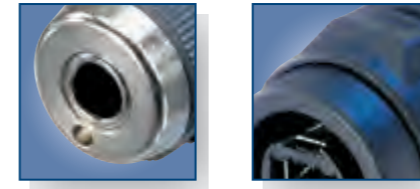
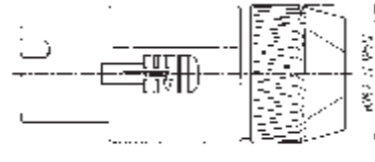

1/4" 插座转接器

扩展耦合器

speakON® 转接器



NA4LJX



NL4MMX



NL8MM

**NL4MMX**

二次锁定时, 可为speakON电缆连接器提供长久的安全连接。

安全锁定!

**NL4MMX + NL4FX**  
(电缆上锁定)

当在电缆上长久锁定时, 转变成公头

NA4LJX

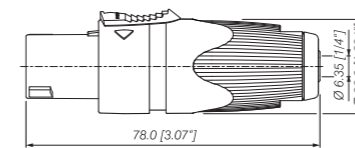

NL4MM

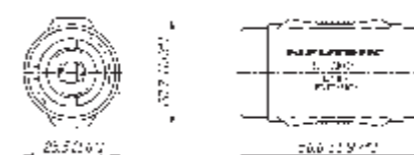

NL8MM

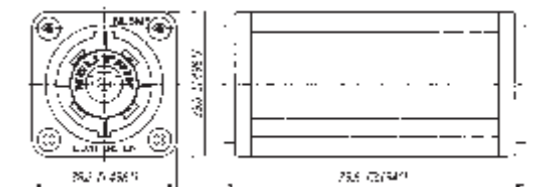

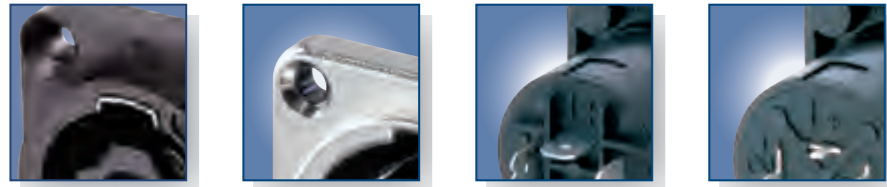

加固锁定区域    镍外壳    3/16"平插片    垂直PCB安装

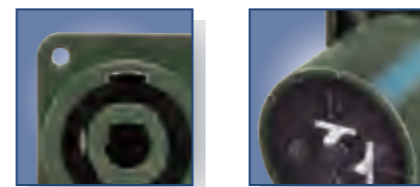

锁键    PCB焊接针脚



s p e a k O N® 底座连接器



NL2MDXX-V    NL4MDXX-H-3    NL4MPXX    NL4MPRXX    NL8MPRXX

- 高达 30 A rms 的标准产品，提供高达 50 A 的超高音频电流版本产品
- 玻璃强化材料
- 精密键槽，保证产品的安全连接
- 精准的扭锁锁定系统
- 金属前端面板（8芯产品）或锁定区域金属内芯的（2芯和4芯产品）
- 提供多样的安装和连接方式
- “气密设计”，尤其适合扬声器应用
- D或者G面板开孔，可方便地安装在音频领域标准面板上
- 独一无二的全息图商标4芯产品

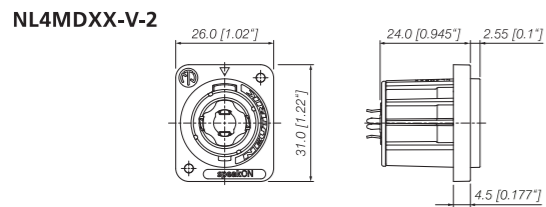
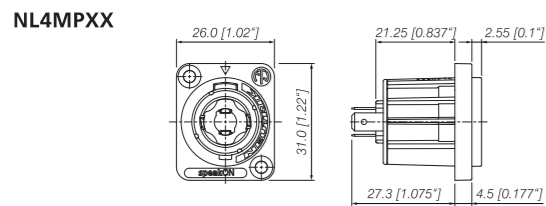
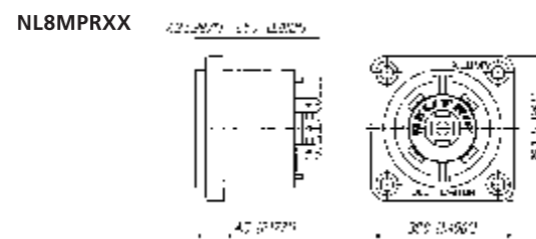
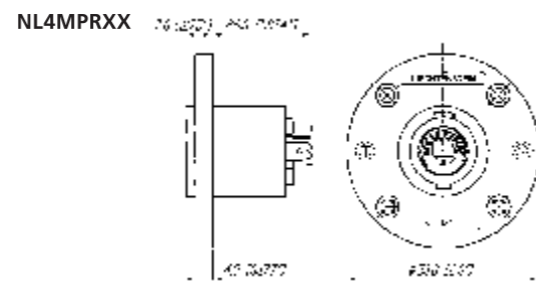
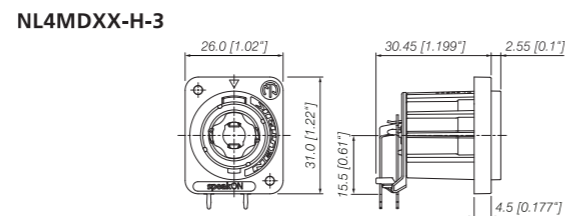

s p e a k O N® Combo



NLJ2MDXX-V

- D型法兰
- 同NL4MD-V-1 (NL4MD-H) 面板安装和PCB设计相兼容
- 节省成本-两个连接器组合在同个外壳里
- 可同所有2芯，4芯speakON®和6.35mm插头配套使用
- PA焊线：1+连接到顶端，1-连接到套管
- PCB面板设计的NLJ2MD-V 同NL4MD-V兼容，PCB面板设计的NLJ2MD-H同NL4MD-H兼容



融合speakON®和6.35mm插头的插座 – 一个产品，两种用途

**NLJ2MDXX-V**

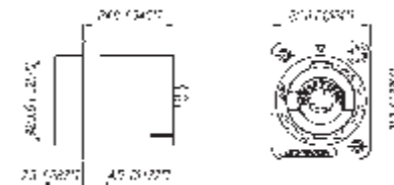



加固锁 闭锁式锁 XL-焊接触点 保护门



坚固的金属外壳 XL-焊接触点 1/4"平插片



speaKON® STX 系列电缆连接器

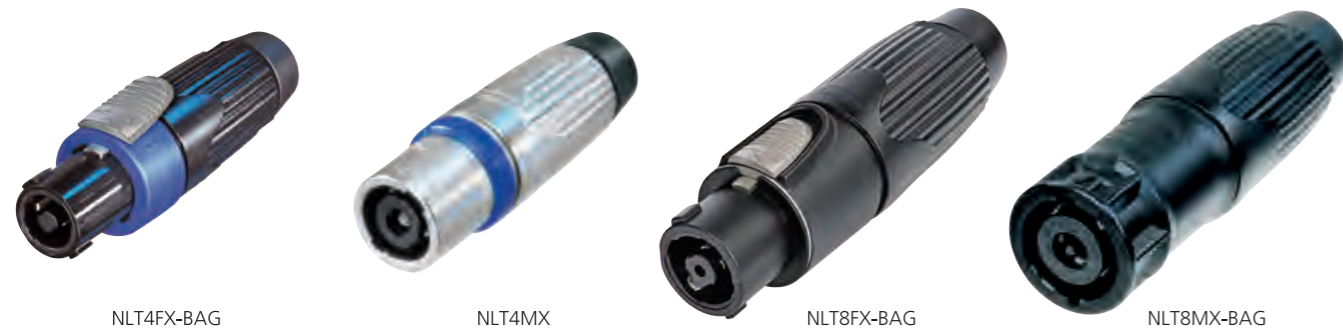

- 高达50 A 额定电流
- 坚固耐用的全金属外壳
- 密封衬圈在连接状态下，为4芯产品提供IP54的防水保护
- 金属加固快速锁定系统提供简易精确的锁定
- 特大焊接触点，用于大至6 mm<sup>2</sup> (AWG 10)的线缆
- 与所有speakON产品可配套使用

- ① 金属加固的“快速锁定”，简单且十分精密的锁定系统
- ② 改良的锁门
- ③ 1个夹线套，卡盘用于直径为9-16 mm的线缆
- ④ 十分结实，适用于巡演
- ⑤ 橡胶密封尾套
- ⑥ 综合设计保证“NEUTRIK®制造”
- ⑦ 特大焊接触点，用于大至6 mm<sup>2</sup> (AWG 10)的线缆

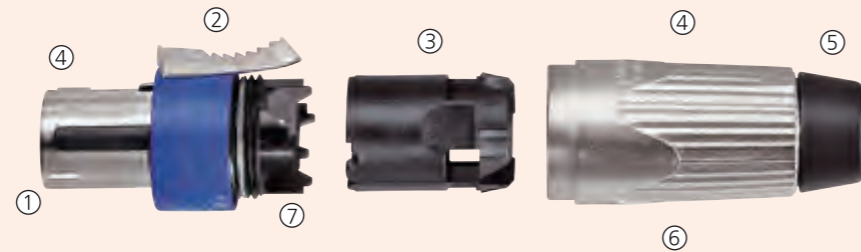

NLT4MX

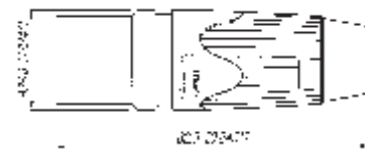

NLT8FX

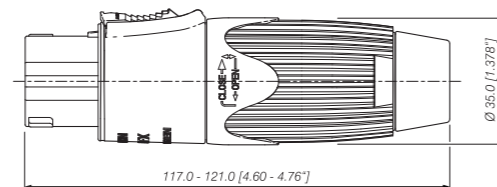

speaKON® STX 系列底座连接器



- 极度坚固耐用的金属外壳设计可适用于苛刻的环境中
- 防水保护的密封垫圈设计
- 4种类型产品 - 提供4芯公头电缆连接器和母座
- 全金属外壳使得STX系列产品结实耐用
- 内置垫圈在连接状态下提供IP54的防水标准（4芯）
- 巡演及苛刻环境应用的理想产品
- 最佳的电气性能表现，高达50 Amps 音频电流
- 精密的“快速锁定”系统
- 和所有现有的speakON产品可配套使用
- 4芯产品UL认证原件、符合CSA认证

NLT4MPXX

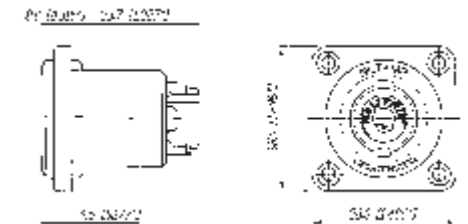

NLT4FPXX

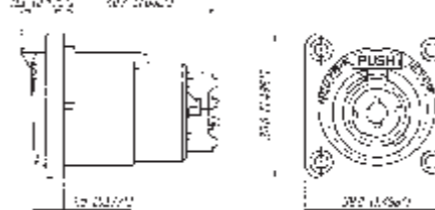

NLT8MPXX

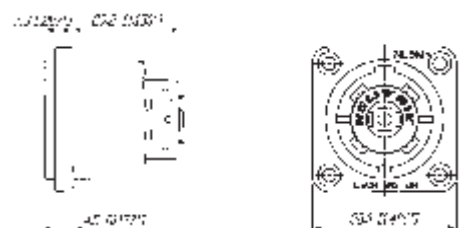

规格		SPX 系列 电缆连接器	STX 系列 电缆连接器	speaKON FC 电缆连接器	speaKON 底座 + Combo	转接器	STX 系列 底座
<b>电</b>							
触点数量		2 + 4	4 + 8	4 + 8	2, 4, 8	2, 4, 8	4 + 8
单个触点额定电流	持续 40 A rms	●	●	30 A	30 A**	15 A	●
CSA认证等级	持续 25A(4芯)	●	●	-	10 A	-	-
	50 A 音频信号, 50% 占空比	●	●	40 A	40 A	30 A	●
Combo	持续 15 A rms	-	-	-	●	-	-
额定绝缘电压	250 V ac	●	●	●	●	●	●
接触电阻	< 2 mΩ	●	●	≤ 3	≤ 3	≤ 3	●
绝缘电阻	> 1 GΩ	●	> 100mΩ	●	●	●	> 100mΩ
绝缘强度	4 kV 高峰	●	●	●	●	●	●
	1/4" 插座	-	-	-	-	●	-
<b>机械</b>							
锁定系统	快速锁定 (门)	●	●	●	●	●	●
使用寿命 (适配循环)	> 5'000	●	●	●	●	●	●
电缆外径范围 (mm)	2 芯	6 - 10	-	-	-	-	-
	4 芯	7 - 14.5	9 - 16	6 - 15	-	-	-
	8 芯	-	8 - 20	8 - 20	-	-	-
接线	螺钉型终端	4 mm <sup>2</sup> (AWG 12)	-	4 mm <sup>2</sup> (AWG 12)	● (ST)	-	-
	焊接	6 mm <sup>2</sup> (AWG 10)	6 mm <sup>2</sup> (AWG 10)	4 mm <sup>2</sup> (AWG 12)	●	-	●
	3/16" FASTON® 扁平焊片 (4.8 x 0.5 mm)	-	-	-	●	-	-
	1/4" FASTON® 扁平焊片 (6.3 x 0.8 mm)	-	-	-	● (UC)	-	●
	PCB 面板安装产品	-	-	-	●	-	●
插/拔力	Combo 插座: ≤ 20 N / > 10 N	-	-	-	●	-	-
电缆持久力	≥ 220 N*	●	●	●	-	-	-
<b>材料</b>							
外壳	聚酰胺 PA 6 30% GR	-	-	●	●	●	-
	PBTP 20% GR	●	-	-	-	-	-
内芯	锌压铸 (ZnAl4Cu1)	(8 芯)	●	-	-	-	●
	聚酰胺 PA 6 30% GR	-	●	-	-	●	●
	PBTP 20% GR	●	-	●	-	-	-
触点	黄铜 (CuZn39Pb3)	●	●	●	-	-	-
	青铜 (CuSn6)	-	-	-	●	-	-
	弹簧铜	-	●	-	● (UC)	-	●
触点镀层	4 μm Ag	●	●	●	●	●	●
锁定成分	锌压铸 (ZnAl4Cu1)	●	●	●	-	-	● (FP)
卡盘	聚缩醛 (POM)	●	●	●	-	-	-
尾套	聚酰胺 (PA 6 15% GR)	●	●	●	-	-	-
<b>环境</b>							
温度范围	-30°C 至 +80°C	●	●	●	●	●	●
保护等级	IP 54 (连接后)	-	●	-	-	-	●
	IP 50 (8芯, 连接后)	-	●	-	-	-	●
可燃性	UL94HB (*: UL94 V-0)	●	●	●*	●	●	●
安全要求	IP2X/IEC 61984	●	●	●	●	●	●
认证	UL 认可, CSA 认证	●	4 芯	●	●	●	4 芯
可焊性	符合 IEC 68-2-20 标准	●	●	●	●	●	●
*: 取决于使用的电缆外径和材料							
**: NL4MD-V-S 触点额定电流: 20A							

电缆连接器订购信息

SPX 系列

NL2FX	2 芯	电缆连接器, 具有卡盘和蓝色尾套, 同 4 芯底座连接器相适配, 通过 +1/-1 触点连接
NL4FX	4 芯	电缆连接器, 具有卡盘和黑色尾套
NL4FX-2	4 芯	电缆连接器, 具有卡盘和红色尾套
NL4FX-4	4 芯	电缆连接器, 具有卡盘和黄色尾套
NL4FX-5	4 芯	电缆连接器, 具有卡盘和绿色尾套
NL4FX-9	4 芯	电缆连接器, 具有卡盘和白色尾套
NL4FRX	4 芯	直角电缆连接器, 具有卡盘和黑色尾套

FC 系列

NL4FC	4 芯	具有门式锁的电缆连接器
NL8FC	8 芯	具有门式锁的电缆连接器

转接器

NA4LJX	4/2 芯	从 speakON 电缆连接器到 2 芯 6.35mm 插座的转接器, 连线: +1 连到顶端, -1 连到套管
NL4MMX	4 芯	可锁耦合器, 可延长 2 根 4 芯电缆
NL8MM-BAG	8 芯	耦合器, 可延长 2 根 8 芯电缆, 黑铬金属外壳, 卡盘和尾套

STX 系列

NLT4FX	4 芯	母头电缆连接器, 镍金属外壳, 卡盘和尾套
NLT4FX-BAG	4 芯	母头电缆连接器, 黑铬金属外壳, 卡盘和尾套
NLT4MX	4 芯	公头电缆连接器, 镍金属外壳, 卡盘和尾套
NLT4MX-BAG	4 芯	公头电缆连接器, 黑铬金属外壳, 卡盘和尾套
NLT8FX	8 芯	母头电缆连接器, 镍金属外壳, 卡盘和尾套
NLT8FX-BAG	8 芯	母头电缆连接器, 黑铬金属外壳, 卡盘和尾套
NLT8MX-BAG	8 芯	公头电缆连接器, 黑铬金属外壳, 卡盘和尾套

配件



SPX 系列

LCR-*	用于 SPX 系列直角样式的色码环。可提供的颜色包括蓝色 (标准), 白色, 红色, 绿色和黄色。
LRX	用于 speakON NL4FX 直角转换器, 可以不将电缆线从内芯拆下, 将一字型连接器转换成直角连接器。
NLRR	用于细的喇叭电缆 (外径 5-8 mm) 的 NL4FX 夹线套收紧环
HTFAC	用于拧紧 speakON NL4FC 和 powerCON 20A 电缆连接器产品外套的手动工作

FC 系列

BSL-*	NL4FC 产品彩色尾套 (图为 2 号颜色) *: 0 - 黑色, 1 - 棕色, 2 - 红色, 3 - 橙色, 4 - 黄色, 5 - 绿色, 6 - 蓝色, 7 - 紫色, 8 - 灰色, 9 - 白色, 需整 100 订购
-------	---



底座连接器订购信息

法兰布局:



孔布局:



芯	法兰尺寸	法兰布局	孔布局	颜色	接线	备注
<b>大众系列</b>						
NL2MPXX	2 D型	A	D	黑	3/16" 扁平焊片*	和4芯电缆连接器不匹配
NL2MDXX-H-3	2 D型	A	E	黑	水平PCB面板	和4芯电缆连接器不匹配
NL2MDXX-V	2 D型	A	D	黑	垂直PCB面板	和4芯电缆连接器不匹配
NL2MDXX-V-3	2 D型	A	E	黑	垂直PCB面板	和4芯电缆连接器不匹配
NL4MPXX	4 D型	A	D	黑	3/16" 扁平焊片*	
NL4MP-1	4 D型	A	E	灰	3/16" 扁平焊片*	
NL4MP-2	4 D型	B	E	黑	3/16" 扁平焊片*	
NL4MPXX-3	4 D型	A	E	黑	3/16" 扁平焊片*	
NL4MP-M3	4 D型	A	F	黑	3/16" 扁平焊片*	
NL4MD-H	4 D型	A	E	灰	水平PCB面板	
NL4MD-H-1	4 D型	A	D	黑	水平PCB面板	
NL4MDXX-H-2	4 D型	B	E	黑	水平PCB面板	
NL4MDXX-H-3	4 D型	A	E	黑	水平PCB面板	
NL4MDXX-V	4 D型	A	D	黑	垂直PCB面板	
NL4MDXX-V-3	4 D型	A	E	灰	垂直PCB面板	
NL4MDXX-V-2	4 D型	B	E	黑	垂直PCB面板	
NL4MD-V-R	4 D型	A	D	红	垂直PCB面板	
NL4MD-V-S	4 D型	A	E	黑	垂直PCB面板	转换触点
NL4MPXX-ST	4 D型	A	D	黑	螺丝终端	
NL4MPXX-UC	4 D型	A	D	黑	1/4" 扁平焊片*	超高电流, 高达 40 Arms
NL4MPRXX	4 圆形 G 型法兰	C	D	黑	3/16" 扁平焊片*	
NL8MDXX-V	8 方形 G 型法兰	C	D	镍	垂直PCB面板	
NL8MDXX-V-BAG	8 方形 G 型法兰	C	D	黑铬	垂直PCB面板	
NL8MDXX-V-3	8 方形 G 型法兰	C	E	镍	垂直PCB面板	
NL8MPRXX	8 方形 G 型法兰	C	D	镍	3/16" 扁平焊片*	
NL8MPRXX-BAG	8 方形 G 型法兰	C	D	黑铬	3/16" 扁平焊片*	
<b>STX 系列</b>						
NLT4MPXX	4 方形 G 型法兰	C	D	镍	1/4" 扁平焊片*	
NLT4MPXX-BAG	4 方形 G 型法兰	C	D	黑铬	1/4" 扁平焊片*	
NLT4MDXX-V-3	4 方形 G 型法兰	C	E	镍	垂直PCB面板	
NLT4MDXX-V	4 方形 G 型法兰	C	D	镍	垂直PCB面板	
NLT4FPXX	4 方形 G 型法兰	C	D	镍	焊接触点	
NLT4FPXX-BAG	4 方形 G 型法兰	C	D	黑铬	焊接触点	
NLT4FD-V-BAG	4 方形 G 型法兰	C	D	黑铬	垂直PCB面板	
NLT8MPXX	8 方形 G 型法兰	C	D	镍	1/4" 扁平焊片*	
NLT8MPXX-BAG	8 方形 G 型法兰	C	D	黑铬	1/4" 扁平焊片*	
NLT8FPXX-BAG	8 方形 G 型法兰	C	D	黑铬	焊接触点	

\* 扁平焊片需同FASTON®连接器一起使用, 或者用来焊接线 (FASTON®是 AMP公司的商标)

底座连接器订购信息

芯	法兰尺寸	法兰布局	孔布局	颜色	接线	备注
<b>Combo 系列</b>						
NLJ2MDXX-V	2 D型	A	E	绿	垂直PCB面板	
NLJ2MDXX-V-1	2 D型	A	E	灰	垂直PCB面板	
NLJ2MDXX-H	2 D型	A	E	绿	水平PCB面板	

配件



A-Screw-1-8	2.9 x 1.05三段圆弧形构造的黑色PLASTITE® 自攻螺丝, 8 mm长, 平头, 用于后面板安装 (A, AA和speakON Combo)
E-Screw1-12镍	2.9 x 12 PLASTITE® 沉头自攻镍螺丝, 用于后面板安装, 仅适用于沉头螺丝孔面板
E-Screw1-12黑	2.9 x 12 PLASTITE® 沉头自攻黑螺丝, 用于后面板安装, 仅适用于沉头螺丝孔面板
NLFASTON	FASTON® 插座“正向锁定”插片, 应用于NL4MP, NL4MPR, NL8MPR产品上, 100个每包
MFD	用于D型底座的M3安装框
NDL	用于2芯和4芯底座连接器的dummyPLUG
NZP1RU-8	1RU跳线板, 8个D型孔
NZP1RU-12	1RU跳线板, 12个D型孔
SCL	塑料密封盖, 为连接器提供防尘防潮保护
SCDR	D型底座连接器的后端保护盖
SCDP-*	D型密封彩色衬垫
SCDX	D型底座连接器的密封铰接盖, 防护等级为IP 42
SCCD-W	D型底座连接器的弹簧密封盖, 防护等级符合 IP 65
SCNLT	NLT4MP垫圈 (为了对安费诺EP系列开孔形成气密保护, 橡胶密封盖覆盖了整个开孔。)

(\*: 0- 黑色, 2- 红色, 4- 黄色, 5- 绿色, 6- 蓝色, 9- 白色)

\*PLASTITE® 是 SFS Unimarket 的注册商标



接线建议

扬声器“+”极引脚上的阳性信号可以从驱动  
(向外移动锥盆) 中产生正波形

“+” = 同相 (高) “-” = 接地 (异相, 低)  
较小的数字代表更低的屏率

	扩音器	电缆	扬声器
立体声 ("HiFi")	一个NL4MP插座 左声道引脚1+/1- 右声道引脚2+/2-	NL4FC位于扩音器终端, 每端接有NL4FX 的四芯电缆线分为两对	每个扬声器安装有一个NL4MP 左扬声器引脚1+/1- 右扬声器引脚2+/2-
功率("PA") 标准	三个NL4MP插座 "A" 插座: 左声道引脚1+/1- "B" 插座: 右声道引脚1+/1-	每个声道连接有一根双芯电缆, 其两端 同NL4FX连接	NL4MP引脚1+同扬声器线圈“+”连接 NL4MP引脚1-和2+同扬声器线圈“-”连接
桥接单声道	"M" 插座: 左声道引脚1+/1- 右声道引脚2+/2-	一根特殊的双芯电缆, 其两端同NL4FX的 引脚1+/2+连接	NL4MP引脚1+同扬声器线圈“+”连接 NL4MP引脚1-和2+同扬声器线圈“-”连接
双(通道) 功放	一个NL4MP插座 低频引脚1+/1- 高频引脚2+/2-	一根四芯电缆, 其两端同NL4FX的引脚 1+/1-, 2+/2-连接	一个NL4MP插座 低频引脚1+/1- 高频引脚2+/2-
4声道系统	一个ML8MPR插座 低频引脚1+/1- 中低频引脚2+/2- 中高频引脚3+/3- 高频引脚4+/4-	一根八芯电缆, 其两端同NL8FC的引脚 1+/1-, 2+/2-, 3+/3-, 4+/4-连接	一个ML8MPR插座 低频引脚1+/1- 中低频引脚2+/2- 中高频引脚3+/3- 高频引脚4+/4-

TRUST  
THE  
ORIGINAL

数据连接器

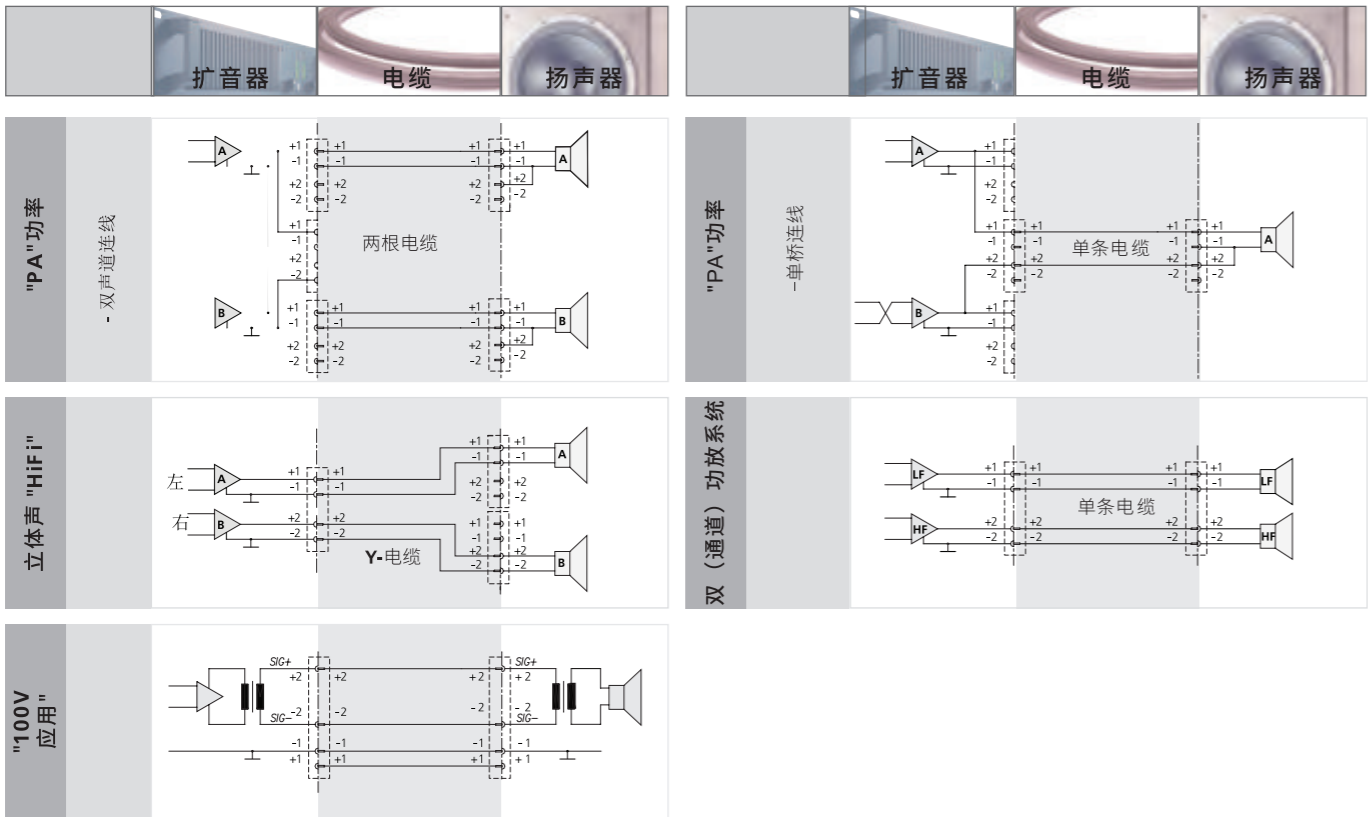

目录	页码
<b>网络互联:</b>	
etherCON - CAT6A 电缆护套 .....	94
etherCON - CAT6A 插座 .....	94
etherCON - CAT6A - 技术数据 .....	95
etherCON - CAT6A - 订购信息 .....	95
etherCON - CAT5e A / B / D 型插座 .....	96
etherCON - 插座 .....	97
etherCON - 屏蔽插座和照明 .....	98
etherCON - 直通 .....	99
etherCON - TOP 电缆护套 .....	101
etherCON - TOP 插座 .....	101
etherCON - 电缆护套 .....	102
etherCON - 技术数据 .....	103
etherCON - 订购信息 .....	104
etherCON - 配件 .....	105
etherCON - CAT6 跳线电缆 .....	106
etherCON - CAT6 插座 .....	106
etherCON - CAT6 - 技术数据 .....	107
etherCON - CAT6 - 订购信息 .....	107
<b>数据接口 (USB / IEEE / HDMI / D-SUB):</b>	
USB 跳线电缆 .....	108
USB 2.0 插座 .....	109
USB 3.0 插座 .....	109
USB 插座和跳线电缆技术数据 .....	110
USB 插座和跳线电缆订购信息 .....	110
配件 .....	110
HDMI 跳线电缆 .....	111
HDMI 插座 .....	111
D-SUB 插座 .....	112
HDMI, 火线, D-SUB - 技术数据 .....	113
HDMI, 火线, D-SUB - 订购信息 .....	113
<b>USB Type-C 系列:</b>	
mediaCON - USB-C 电缆 .....	115
mediaCON - USB-C 插座 .....	116
mediaCON - USB-C 插座和IF .....	116
mediaCON - 技术数据 .....	117
mediaCON - 订购信息 .....	117
<b>光纤:</b>	
opticalCON DUO, QUAD, MTP12*, MTP24* .....	118
opticalCON DRAGONFLY .....	120
NEUTRIK®, crystalCON®, etherCON®, maxCON®, miniCON®, nanoCON®, neutriCON®, opticalCON®, powerCON®, Profi®, rearTWIST®, silentPLUG®, speakON®, DIWA®, XIRIUM®, 是 Neutrik AG 的注册商标.	



## 简介

NEUTRIK 数据连接器可以满足专业音频、广播及娱乐业中不断增加的数字多样化连接需求。

由于在网络及电脑设备上需配备更为稳定及可靠的连接系统，而传统的数据连接器已无法满足现场/租赁及广播设备的需求。

NEUTRIK 在早期已经意识到了这一趋势，并已研发出诸多基于标准数字连接产品的连接系统，包括光纤、网络连接设备、数字接口HDMI、USB、D-SUB和火线等，适应娱乐行业专业用户领域的高要求。

## 数据连接器



## 结实耐用的RJ45数据连接器

etherCON 为在苛刻恶劣的环境应用中提供数据传输解决方案。这些连接器尤其适用于音频，商业，娱乐，实况舞台产品应用，DMX灯光，工业和户外网络连接环境中的以太网应用。

量身定制的etherCON系列产品,适合所有目前最新的传输类别如 CAT6A, CAT6, CAT5e 以及符合 TIA / EIA 568C.2和 EN 50173-1标准的D级 ISO / EC 11801产品。基于多标准的产品涵盖公头电缆护套，组装的母座，直通插头，电缆耦合器和带有或不带LED灯光的屏蔽样式产品。公头电缆护套拥有牢固的金属压铸外壳，作为预先组装的 NEUTRIK RJ45 电缆，无需对电缆再次封端。

母头底座是基于熟知的NEUTRIK “A & B”系列和拥有闩式锁或推拉锁定 (CAT6)系统的XLR D系列插座—其他RJ 45插座并不具有这一特征。终端包含水平和垂直PCB或IDC。配合使用防水工具SE8FD，CAT 5系产品的防护等级为IP 54，新的CAT 6产品防护等级为标准的IP 65，关于 CAT6A 产品，客户可自己决定使用具有IP 65防护等级或无防护等级的插座产品。

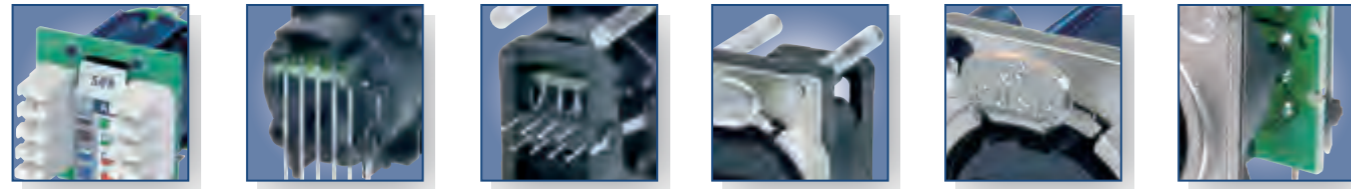

IDC终端    水平PCB    带灯管的垂直PCB    D型金属外壳    PCB样式



水平PCB    垂直PCB    NE8FDV-SE – 垂直PCB插座，带防水工具

etherCON CAT5e A/B 和 D型插座



NE8FAH-C5    NE8FBH-C5-LED    NE8FBV-C5-LED-S    NE8FDV-Y110-B    NE8FDH-C5E

- 空间节省的A或B型插座 - 提供水平或垂直PCB设计产品
- 垂直PCB 产品NE8FAV-C5\* 和 NE8FBV-C5\*同面板前端距离24 mm - 为XLR, 1/4" 插座等提供符合广泛接受的行业标准
- PoE+ 遵从802.3, 型号2
- CAT5e性能, 符合ISO/IEC 11801和TIA/EIA 568-C标准
- 提供屏蔽或非屏蔽产品
- 适配LED或SMD-LED灯孔的两种规格灯管产品可供选择
- 可同结实的etherCON NE8MX\* 电缆护套或任何标准的RJ45兼容
- D型插座 - 提供水平PCB 或冲压终端 (克隆或110) 设计产品

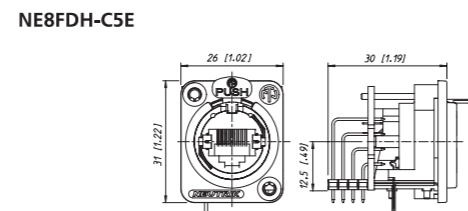
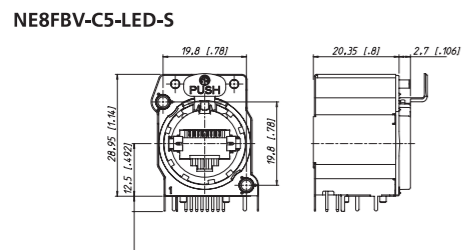
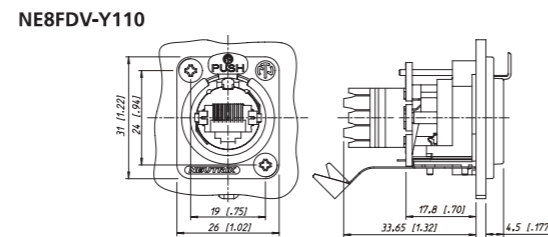
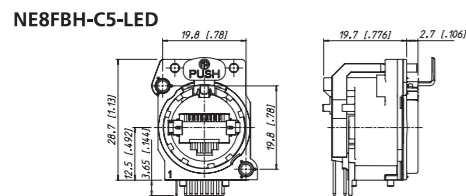

etherCON – 插座



NE8FAV + ACRF-2    NE8FBH    NE8FDV    NE8FDV-SE

- "A/B"和"D"型插座, 提供水平和垂直PCB或 IDC终端产品
- 同NE8MC护套或任何标准RJ45插头兼容
- 具有统一金属法兰的D样式, 与"D"系列-XLR, speakON, powerCON和BNC隔板一致
- 性能符合TIA/EIA 568B 和 ISO/IEC 11801标准的D级 (PCB 样式)或CAT 5e (IDC样式和NE8FDH-C5E)产品
- 提供螺丝圆顶产品, 可安全将连接器固定在PCB板上 (NE8FAV-SD)

NE8FAV

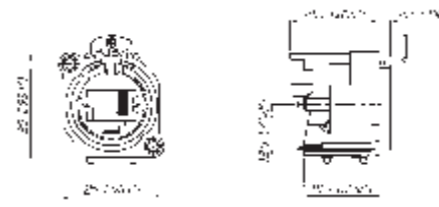

NE8FBH

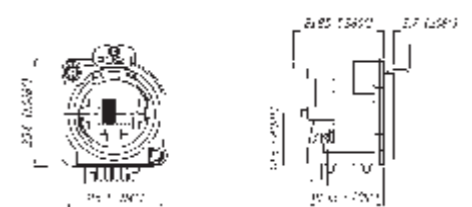

NE8FAV-SD



NE8FDV



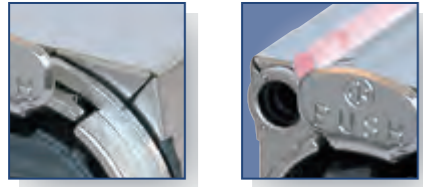

全封闭外壳

灯管



NE8FDP-R后部

门式锁

坚固的铝压外壳

坚固的压铸外壳

连接后防护等级为IP65

etherCON - 屏蔽和照明



NE8FBH-S



NE8FBH-LED

- 全封闭的金属外壳提供全面的屏蔽功能
- 甚至可在未连接状态下，改进的防电磁干扰性能
- 标准的3 mm LED照明灯管 - 客户可自行安装在PCB板上
- 插座符合D链路性能
- 面板接地连接
- Class D性能符合TIA / EIA 568B和ISO / IEC 11801标准
- 可靠的门锁系统

NE8FBH-S



NE8FBH-LED

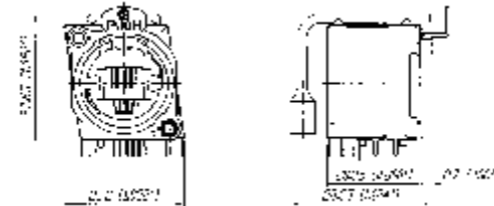

etherCON 直通



NE8FDP-R



NE8FF

- 作为面板安装插座和电缆耦合器，为直通样式
- 跳线应用的D系列外壳NE8FDP直通连接器 - 后部同标准的RJ45插头兼容
- 新: 提供直角产品(NE8FDP-R)
- NE8FF耦合器(转接器)，用于电缆同电缆适配 - 需同NE8MC护套或任何标准的RJ45插头一同使用

NE8FDP-R

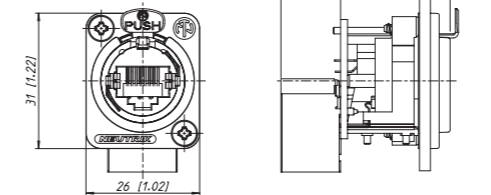

NE8FF

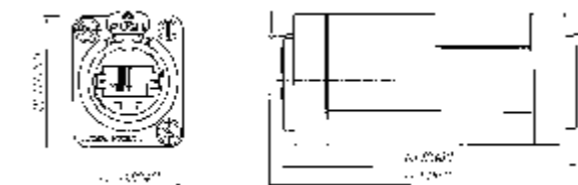

etherCON CAT6A 转接器



NE8FFX6-W

- 牢固的耦合器，CAT6A 部件符合 ISO/IEC 11801以及TIA/EIA 568-C.2
- 同NE8MX6\*产品连接后，防护等级为IP65
- 兼容标准的RJ45插头
- 革新的小型产品
- 产品提供百万次牢固的门锁系统
- 转接器为专业和半专业应用多样的互联问题，提供解决方案

NE8FFX6-W

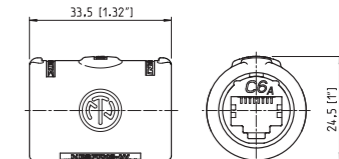



etherCON TOP

针对苛刻户外应用，Neutrik推出了户外应用真实保护TRUE OUTDOOR PROTECTION产品系列，继续设定行业标准。产品获得UL50E户外应用认证，提供IP65的防护等级及耐紫外线保护。

极具创新的娱乐行业，对互连系统的需求持续增长。演出系统、广告牌和LED屏幕及灯光等娱乐设备的应用场景，其苛刻的使用环境，尤其需要耐用的环保密封连接系统。

电缆护套包括丝绒铬外壳，夹线套和尾套。尾套可适用于直径5-8mm的电缆。仅适用于未预装电缆。电缆护套不包含RJ45水晶头。相比于传统的RJ45连接器，etherCON电缆护套产品提供了一个极其牢固，可锁的户外防护解决方案（IP65& UL50E）。注意：请勿与CAT6底座连接器NE8FDY-C6 和 NE8FDY-C6-B连接使用。

etherCON 底座连接器产品系列是牢固可锁的 RJ45 连接系统，是专业音频、视频和灯光网络应用的优选解决方案。底座连接器广泛适配于娱乐产业的标准面板。etherCON D系列采用最坚固耐用的设计，非常适合于面板和工程安装领域。

注意：请勿与CAT6电缆连接器NE8MC6-MO和NKE6S\*电缆连接使用。



etherCON TOP – 可锁的RJ45连接器系统



NE8MX-TOP



NE8FDV-TOP

- 适用于苛刻环境下的耐用密封RJ45系统
- 牢固的电缆连接器护套，适用与绝大部分RJ45水晶头（详情见www.neutrik.com etherCON下载文件）
- 符合IP65和UL50E标准的户外保护（同相关TOP产品配合使用）
- 牢固的压铸外壳和特有的卡盘式夹线套
- 在众多的商业应用中为以太网连接提供保护，标准RJ45连接器中脆弱部件的升级设计
- 允许对未预先装配的传统RJ45网线进行组装
- 9种标准颜色的彩色尾套配件

- 符合IP65和UL50E标准的户外保护（配合使用NE8MX-TOP或套上防尘盖）
- 采用高性能抗紫外线和密封材料
- 兼容NE8MCX\*或其他任何RJ45水晶头
- Class D或 CAT5e性能符合ISO/IEC 11801和TIA/EIA
- 可靠的门锁系统
- 支持前面板安装
- 面板接地连接

NE8MX-TOP

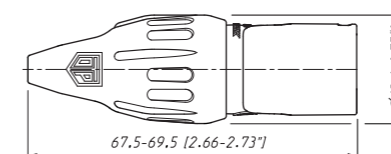

NE8FDV-TOP

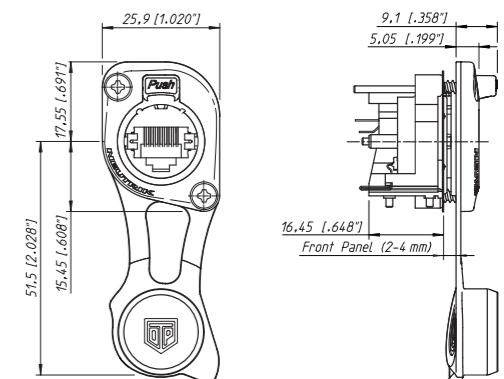

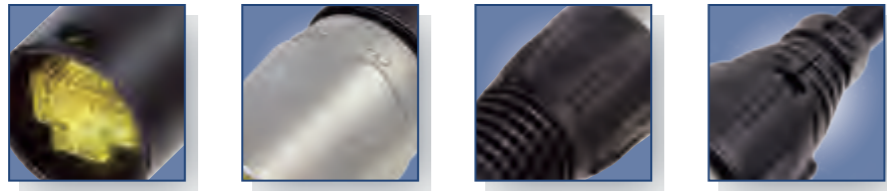

坚固的压铸外壳  
全新设计

NEUTRIK基因尾套

etherCON - 电缆护套



NE8MX



NE8MX-B-1

- RJ45系统，用于苛刻恶劣的环境
- 适配绝大部分普通的RJ45插头的电缆连接器护套
- 电缆护套拥有坚固的压铸外壳和独特的卡盘式夹线套
- 在众多的商业应用中，保护以太网连接，为RJ45标准连接器中脆弱的水晶头提供保护
- 电缆连接器护套不包含RJ45插头

NE8MX

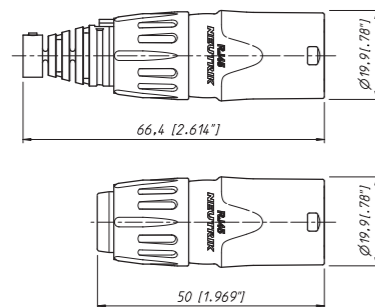

NE8MX-1

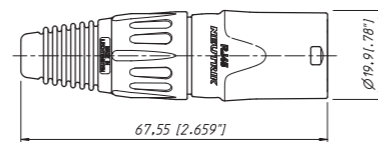

规格	NE8MX-TOP 电缆连接器	NE8MX* 电缆连接器	NE8FA/B* (A + B 系列)	NE8FD*-TOP (D 型)	NE8FD* (D 系列)
<b>电</b>					
触点数量	8	- <sup>1)</sup>	●	●	●
单个触点额定电流	< 1.5 A	- <sup>1)</sup>	●	●	●
额定电压	< 50 V ac	- <sup>1)</sup>	●	●	●
接触电阻	< 10 mΩ	- <sup>1)</sup>	●	●	●
绝缘电阻	> 500 MΩ	- <sup>1)</sup>	●	●	●
绝缘强度	> 1'000 V ac rms	- <sup>1)</sup>	●	●	●
频带宽	1 - 100 MHz	- <sup>1)</sup>	●	●	●
TIA / EIA 568B 或 IEC 11801的传输等级 - CAT 5e	- <sup>1)</sup>	- <sup>1)</sup>	NE8*-C5* / NE8FA*-Y*	●	NE8FD*-C5e / NE8FD*-Y*
	Class D	- <sup>1)</sup>	●	●	●
PoE + 符合 IEEE 802.3at	- <sup>1)</sup>	- <sup>1)</sup>	●	●	●
<b>机械</b>					
锁定方式	闭锁	●	●	●	●
使用寿命 (适配循环)	> 1'000 次适配循环	●	●	●	●
	> 200 次适配循环	-	-	-	SE8FD
插/拔力	≤ 20 N	●	●	●	●
电缆外径范围	4.5 - 8 mm	5 - 8 mm	●	-	-
电线尺寸	AWG 26 - 20	- <sup>1)</sup>	- <sup>1)</sup>	NE8*-Y*	NE8*-Y*
面板厚度	最大 3 mm / 0.12"	-	-	●	4 mm / 0.16" 4 mm / 0.16"
<b>Material</b>					
外壳	PBT D202G30	-	-	●	●
	锌压铸 (ZnAlCu1)	●	●	-	-
	(gal Ni / bl Cr / 铬)	-	-	-	-
B / D-法兰	锌压铸 (ZnAlCu1)	-	-	●	●
	(gal Ni / bl Cr)	-	-	-	-
夹线套	POM	●	●	-	-
	CuZn35Pb2, 镀锡	-	-	NE8*-Y*	NE8*-Y*
触点	铜 (CuSn8)	- <sup>1)</sup>	- <sup>1)</sup>	●	●
	弹簧钢	NE8F*-TOP	NE8*C5*	●	●
触点镀层	金 (镀镍上的gal 0.2 μm)	- <sup>1)</sup>	- <sup>1)</sup>	●	●
锁定材料	Ck 67钢, 经处理	-	-	●	●
尾套	聚酰胺 (PA 6 15% GR)	●	●	-	-
套管	聚酰胺 (PA 6)	●	●	-	-
密封垫圈	EPDM	-	-	-	● SE8FD
<b>环境</b>					
运行温度	-30 °C 至 +80 °C	●	●	●	●
	-20 °C 至 +60 °C	-	-	-	SE8FD
保护等级	IP 54	-	-	-	SE8FD
	IP 65, UL50E	●	-	-	●
	(连接后或套上防尘盖)	-	-	-	-
可燃性	UL94V-0	●	UL94 HB	●	●
可焊性符合	IEC 68-2-20	-	-	PCB 产品	● PCB 产品
适配螺钉	-	-	-	A screw	包含 E screw
颜色编码	-	-	BSE-* / BSX-*	ACRF-*	- DSS-*

<sup>1)</sup>: 规格取决于使用的RJ45水晶头

订购信息

	类型			终端						备注
	A	B	D	H	V	IDC	IDC 110	LED	S	
<b>CAT 5e插座</b>										
NE8FAH-C5	•			•						
NE8FAV-C5	•				•					
NE8FAV-YK <sup>①</sup>	•					•				
NE8FAV-Y110 <sup>①</sup>	•						•			
NE8FBH-C5		•		•						
NE8FBH-C5-S		•		•					•	
NE8FBH-C5-LED		•		•				•		穿孔LED
NE8FBH-C5-LED1		•		•				•		SMD LED
NE8FBH-C5-LED-S		•		•				•	•	穿孔LED
NE8FBH-C5-LED1-S		•		•				•	•	SMD LED
NE8FBV-C5		•			•					
NE8FBV-C5-S		•			•				•	
NE8FBV-C5-LED		•			•			•		穿孔LED
NE8FBV-C5-LED1		•			•			•		SMD LED
NE8FBV-C5-LED-S		•			•			•	•	穿孔LED
NE8FBV-C5-LED1-S		•			•			•	•	SMD LED
NE8FDH-C5e			•	•						
NE8FDH-C5e-SE			•	•						带防水工具SE8FD
NE8FDV-YK <sup>①</sup>			•			•				
NE8FDV-Y110 <sup>①</sup>			•				•			
NE8FDP*: NE8DFP-B			•							直通, 镀黑
NE8FDP-SE			•							带防水工具SE8FD
NE8FDP-R <sup>①</sup>			•							直角产品, 直通
NE8FDP-R-B <sup>①</sup>			•							直角产品, 直通, 镀黑

直通耦合器

NE8FF			•							直通, 镀黑
NE8FX6-W										革新性的小型产品, 适配标准的RJ45插头, CAT6A直通, 橡胶密封, 防护等级IP65

TOP 系列

<b>电缆连接器</b>										
NE8MX-TOP										IP65, UL50E (连接后)

<b>底座连接器</b>										
NE8FDV-TOP <sup>①</sup>			D尺寸		•					D级
NE8FDP-TOP <sup>①</sup>			D尺寸							CAT5e 直通
NE8FDH-C5E-TOP <sup>①</sup>			D尺寸	•						CAT5e
SE8FD-TOP			D尺寸							户外装配组件

D级插座

NE8FAH	•			•						
NE8FAV	•				•					
NE8FAV-SD <sup>①</sup>	•				•					圆顶螺丝
NE8FBH		•		•						
NE8FBV		•			•					
NE8FDV			•		•					
NE8FDV-SE			•		•					带防水工具SE8FD

电缆护套

NE8MX	带卡盘和尾套的电缆护套 (两个抗压套管, 适配电缆外径分别可达5 mm和8 mm) (标准黑色尾套, 同时提供9种不同颜色尾套 ... BSE-*)	
NE8MX-B	带卡盘和尾套的黑铬护套 (两个抗压套管, 适配电缆外径分别可达5 mm和8 mm) (标准黑色尾套, 同时提供9种不同颜色尾套 ... BSE-*)	
NE8MX-1	带卡盘和X系列尾套的电缆外壳, Collinox电镀和O型环垫圈 (完美适用于防水应用, 标准黑色尾套, 同时提供9种不同颜色尾套 ... BSX-*)	
NE8MX-B-1	带卡盘和X系列尾套的黑铬外壳 (标准黑色尾套, 同时提供9种不同颜色尾套 ... BSX-*)	
重要:	电缆护套不包括RJ45插头, RJ45电缆组件需由终端用户自行提供!	
信息:	A ..... A型插座 (全塑料)	IDC ..... IDC接线端
	B ..... B型插座 (镍环)	IDC 110 .. IDC 110压线端子
	D ..... D型插座	LED ..... 灯管
	H ..... 水平PCB安装	S ..... 屏蔽金属外壳
	V ..... 垂直PCB安装	① ..... 包含两个安装螺丝

配件



A-Screw	A / B 型安装螺钉 (PLASTITE® 黑色自攻螺钉2.9*8, 截锥头)
E-Screw	D型安装螺钉 (PLASTITE® 黑色自攻螺钉2.9*12, 埋头孔)
E-Screw-镍	D型安装螺钉 (PLASTITE® 自攻镍螺钉2.9*12, 埋头孔)
ACRF-*	A型插座色码环 (100件一盒)
BSE-*	电缆护套彩色保护套 (100件一盒)
BSX-*	NE8MX-1和NE8MX-B-1电缆连接器彩色尾套
HTX	用于拧紧NE8MC-1, NE8MC-B-1和NE8MX* 系列电缆护套尾套的手动工具
DSS-*	D型连接器彩色面板
NZP1RU	1RU面板D型外壳
SCDP-*	D型密封彩色衬圈 (*: 0- 黑色, 2- 红色, 4- 黄色, 5- 绿色, 6- 蓝色, 9- 白色)
SCDX	D型底座连接器的折叠盖子, 符合IP 42等级
SCCD-W	D型底座连接器的弹簧密封盖, 符合IP 65等级
SE8FD	防水组件, IP 54, 包含有按键, 垫圈, 适合所有NE8FD*产品的前板, 同NE8MC-1产品完美适配 (镀铬以及密封垫圈)
SE8FD-TOP	etherCON TOP D系列产品的户外防水组件, 符合IP65和UL50E防护标准
	*: 0- 黑色, 1- 棕色, 2- 红色, 3- 橙色, 4- 黄色, 5- 绿色, 6- 蓝色, 7- 紫色, 8- 灰色, 9- 白色



推拉锁

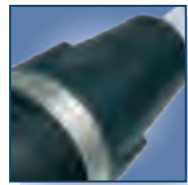

连接状态下符合 IP 65 等级

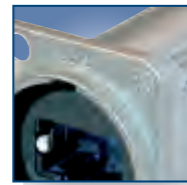

D型金属外壳



封闭式屏蔽

etherCON CAT6 - 跳线电缆 & 插座



NKE6S-\*



NE8MC6-MO

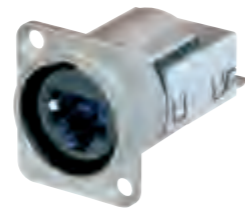

NE8FDY-C6

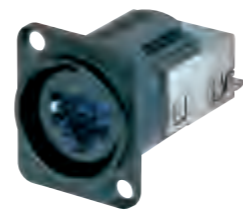

NE8FDY-C6-B

- 遵从CAT6, 符合ISO / IEC 11801, TIA / EIA 568C.2, EN50173-1
- 连接状态下防水防尘等级符合IP 65
- 推拉连接设计提供安全锁系统
- 屏蔽系统-提供高频噪音和电磁干扰保护
- IDC触点提供气密性终端, 实现无工具组装
- 用于自行终端的预装跳线光缆或电缆连接器, 拥有坚固压铸电缆护套和独一无二的卡盘式夹线套

NKE6S-\*

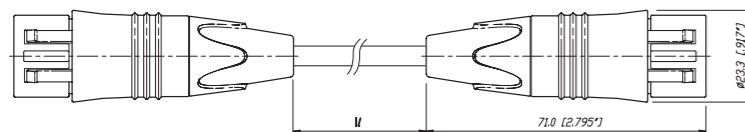

NE8MC6-MO

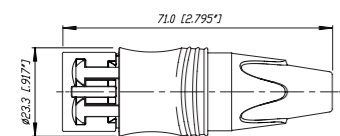

NE8FDY-C6

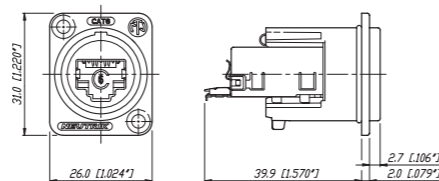

技术数据

		插座	跳线电缆
电			
触点数量	8	•	•
单个触点额定电流	1.5 A	•	•
TIA / EIA 等级	CAT6	•	•
IEC / ISO / EN 等级	CAT6a	-	-
输入至输出电阻	< 200 mΩ	•	•
绝缘电阻	> 500 MΩ	•	•
绝缘强度	1 kV dc	•	•
PoE + 遵从 IEEE 802.3		-	-

材料

外壳	锌压铸	•	•
转接器	聚酰胺PA 6	•	•
夹线套	POM	-	•
触点	铜CuSn	•	•
	弹簧钢	-	-
触点镀层	金	•	•
尾套	PU / PA	-	•

机械

锁定方式	推拉	•	-
使用寿命 (适配循环)	> 1'000	•	•
电缆外径范围	5.5 - 6.5 mm	•	•
电线尺寸 (实芯)	0.205 - 0.324 mm <sup>2</sup> (AWG 24 - AWG 22)	•	•
标准电线	0.141 - 0.355 mm <sup>2</sup> (AWG 26 / 7 - 22 / 7)	•	•

环境

运行温度	-10 °C 至 +60 °C	•	•
存储温度	-40 °C 至 +70 °C	•	•
可燃性	UL94HB	•	•
防护等级	IP 65	•	•

CAT6 订购信息

电缆连接器

NE8MC6-MO 带护套的RJ45电缆插头, 拥有结实的金属外壳和推拉锁定系统

跳线电缆

NKE6S-\* 标准长度: 0.5, 1, 2, 3, 5, 10, 30 m  
 NKE6S-\* -WOC 单面用金属外壳包覆, 标准长度: 1, 2, 3, 5, 10, 30 m  
 可根据客户要求调整长度

插座

NE8FDY-C6 带D型镍外壳的CAT6  
 NE8FDY-C6-B 带D型黑铬外壳的CAT6

配件 参照 105 / 110页



推拉锁定

B 型 USB



D型金属外壳

B型USB



B型USB 3.0

坚固的外壳

USB 跳线电缆



NKUSB-\*

- 遵从USB 2.0 – 数据传输率可达480 MBit/s
- 同NAUSB-W\*和SCDP-\*密封盖的配套使用时，实现安全的推拉锁定系统
- 屏蔽连接 – 高频噪音和电磁干扰保护
- 预装跳线电缆 (1 m, 3 m 和 5 m)，拥有可拆卸的坚固压铸电缆护套
- 当电缆护套拆卸后，可同传统的USB插座兼容

NKUSB

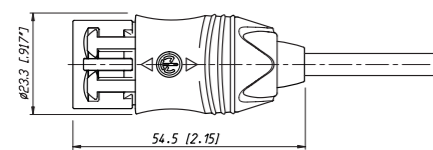

USB 2.0 插座



NAUSB-W

NAUSB-W-B

- USB 2.0 公母可逆连接器 A-B (B-A)
- 音频网络以及基于计算机设备至音频系统集成的理想产品
- 配合使用NEUTRIK USB电缆NKUSB-\*，实现安全的推拉锁定系统
- 可拆卸的底座接地
- 公母可逆内芯实现A型或B型前端末端互通
- 具有普遍通用的标准D型外壳
- 同NKUSB-\*和SCDP-\*密封盖连接后，带来IP65防护等级

NAUSB-W

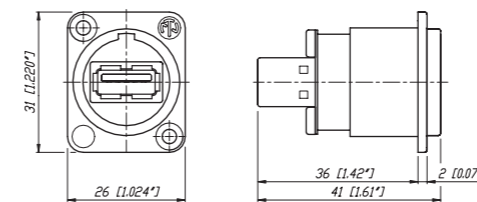

USB 3.0 插座



NAUSB3

NAUSB3-B

- 结实的USB 3.0直通转接器
- 标准的D型外壳
- 公母可逆内芯实现A型或B型前端末端互通
- 可拆卸的底座接地
- 镀镍或黑铬外壳可供选择

NAUSB3

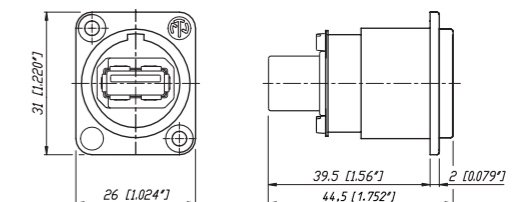

技术数据

机械和电	插座	跳线电缆
遵从USB 2.0标准	•	•

材料

外壳	锌压铸 (ZnAl4Cu1)	•	•
外壳镀层	镍或黑铬	•	镍
内芯		PBTP 15% GR	PVC
触点	铜 (CuZn39Pb3)	•	•
触点镀层	金	•	•

环境

运行温度	-25 °C to +85 °C	•	•
可燃性	UL94 V-0	•	•
防护等级	IP 65	•	•

订购信息

底座

NAUSB-W	USB 2.0: USB A – USB B 转接器 (可逆), 密封环, 可拆卸接地, 镀镍外壳
NAUSB-W-B	USB 2.0: USB A – USB B 转接器 (可逆), 密封环, 可拆卸接地, 镀黑外壳
NAUSB3	USB 3.0: USB A – USB B 转接器 (可逆), 密封环, 可拆卸接地, 镀镍外壳
NAUSB3-B	USB 3.0: USB A – USB B 转接器 (可逆), 密封环, 可拆卸接地, 镀黑外壳

跳线电缆

NKUSB-*	USB 2.0电缆, 带注塑的柔韧夹线套和金属电缆护套, 标准长度: 1, 3, 5 m
---------	--

配件



DSS-*	D型连接器彩色面板
SCDP-*	D型密封彩色衬圈
	(*: 0- 黑色, 2- 红色, 4- 黄色, 5- 绿色, 6- 蓝色, 9- 白色)
SCDX	D型底座连接器的折叠盖子, IP 42防护等级
SCCD-W	D型底座连接器的弹簧密封盖, IP 65防护等级
SCD-W	D型密封盖, IP 65防护等级
NZP1RU-8	1RU跳线板外壳, 拥有8个D型开孔
NZP1RU-12	1RU跳线板外壳, 拥有12个D型开孔

\*\* : 0 - 黑色, 1 - 棕色, 2 - 红色, 3 - 橙色, 4 - 黄色, 5 - 绿色, 6 - 蓝色, 7 - 紫罗兰, 8 - 灰色, 9 - 白色



推拉锁定 HDMI 插头



D型金属外壳 HDMI 插座

HDMI 跳线电缆



NKHDMI-\*

- 长度3 m内 (包含) 的HDMI 2.0, 传输速率高达18 GBit/s
- HDMI 1.4 长度 > 3 m
- 与NAHDMI-W\* 配套使用时, 实现安全的推拉锁定系统
- 屏蔽连接 – 提供高频噪音和电磁干扰保护
- 预装跳线电缆 (0.6 m, 1 m, 3 m, 5 m 和 10 m), 拥有可拆卸的坚固压铸电缆护套
- 当电缆护套拆卸后, 可同传统的HDMI插座兼容
- 与NAHDMI-W\* 和SCDP-\* 密封盖配套使用时, 提供防尘防水保护

NKHDMI-\*

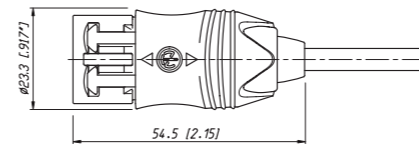

HDMI 插座



NAHDMI-W

- 音频 / 视频接口, 用于数字电视及电脑的视频信号传输, 包括高清视频 (HDTV) 信号
- HDMI 2.0 直通转接器, 两端为19芯HDMI插座
- 可拆卸的底座接地
- 具有普遍通用的标准D型外壳
- 与NKHDMI-\* 和SCDP-\* 密封盖配套使用时, 提供防尘防水保护

NAHDMI-W

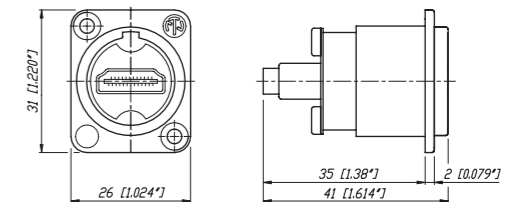



D-SUB数据连接器



D型金属外壳



9芯或15芯可选

D - S U B 直 通



NADB9MF-B



NADB15FF

- D-SUB直通转接器
- 优化的接地连接
- 标准的D型外壳
- 9芯和15芯产品可选
- 提供“公头-母头”和“母头-公头”产品
- 镀镍和黑铬外壳产品可选

NADB9MF

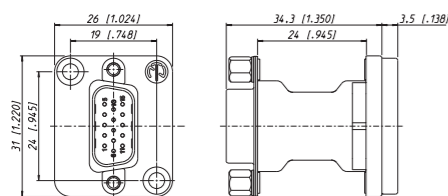

技术数据

机械和电

	HDMI 插座	HDMI 跳线电缆	D-SUB
符合标准	HDMI	HDMI	-

材料

外壳	锌压铸 (ZnAl4Cu1)	•	•	•
外壳镀层	镍或黑铬	•	•	•
内芯	ABS	•	镍	钢, 镀锡
	-		PVC	PBT
触点	铜 (CuZn39Pb3)	•	•	•
触点镀层	金	•	•	•

环境

运行温度	-25 °C 至 +85 °C	•	•	•
可燃性	UL94 V-0	•	•	•
防护等级	IP 65	•	•	-

订购信息

HDMI

插座

NAHDMI-W	HDMI – HDMI转接器, 密封环, 可拆卸接地, 镀镍外壳
NAHDMI-W-B	HDMI – HDMI转接器, 密封环, 可拆卸接地, 镀黑外壳

跳线电缆

NKHDMI-*	HDMI 2.0电缆, 带注塑的柔韧夹线套和金属电缆护套, 标准长度: 0.6, 1, 3, 5, 10 m
----------	--

D - S U B

NADB9MF	9芯D-SUB公头-母头直通, D型镀镍外壳
NADB9MF-B	9芯D-SUB公头-母头直通, D型黑铬外壳
NADB9FF	9芯D-SUB母头-母头直通, D型镀镍外壳
NADB9FF-B	9芯D-SUB母头-母头直通, D型黑铬外壳
NADB15MF	15芯D-SUB公头-母头直通, D型镀镍外壳
NADB15MF-B	15芯D-SUB公头-母头直通, D型黑铬外壳
NADB15FF	15芯D-SUB母头-母头直通, D型镀镍外壳
NADB15FF-B	15芯D-SUB母头-母头直通, D型黑铬外壳

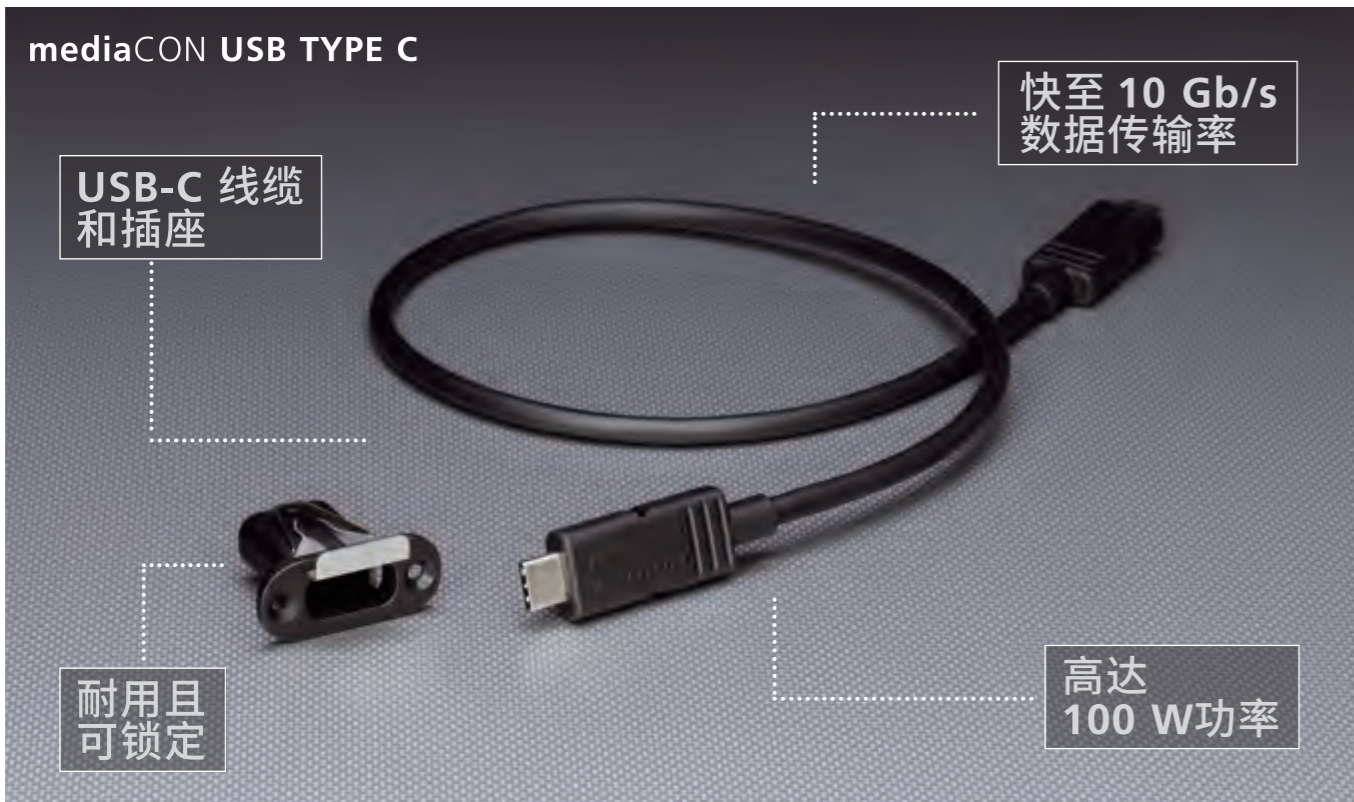

全新 mediaCON USB-C 多媒体解决方案

创新的USB-C多媒体系统，应对严苛的广播和专业音视频领域应用

由于广播和音视频应用市场的日益数字化趋势，NEUTRIK决定推出全新 mediaCON USB Type-C 产品系列。节省空间设计的 NEUTRIK mediaCON 底座可推拉锁定，产品实现了前后安装。mediaCON 线缆传输性能达到10GB/s，功率可高达100W。超模压线缆外壳设计用于加固的应变消除，消除机械应力。



耐用的抗歪曲超模压USB Type-C线缆

USB Type-C 电缆



NMK-20U-\*

- 10GB/s 传输性能保证 (兼容第二代 USB 3.1)\*\*
- 推拉连接设计，与 NMC-\* 相连后，提供安全锁定系统
- 可逆 USB-C 外壳，功率可达 100W (@5A/20V)
- 屏蔽连接 – 高度抗干扰性能和EMI 防护
- 兼容传统的 USB-C 插座

NMK-20U-\*



\*\* ... 性能将根据您使用产品的硬件和软件配置而变化



可锁的USB Type-C 插座

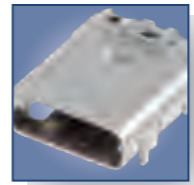

可锁的USB Type-C 插座，符合USB IF

USB Type-C 插座



NMC-C

- 推拉连接设计，与 NMK-20U\*相连后，提供安全锁定系统
- 可逆 USB-C 外壳
- 前后安装
- 导向外壳，更好的插座保护
- 不包含 USB 内芯

USB Type-C 插座和IF



NMC-C-HR

- 推拉连接设计，与 NMK-20U\*相连后，提供安全锁定系统
- 可逆 USB-C 外壳
- 前后安装
- 导向外壳，更好的插座保护
- 符合 IF 标准的集成 USB 插座
- 包含 USB 内芯

NMC-C

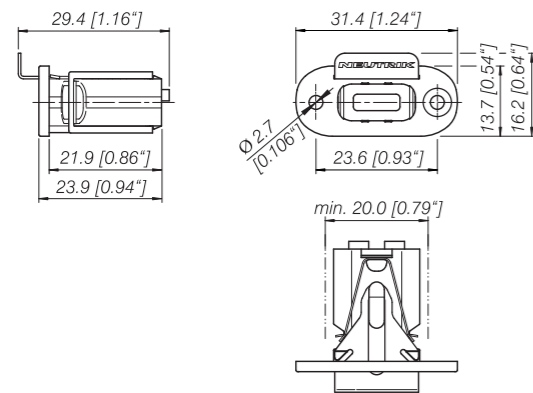

规格		NMK-20U- * 线缆	NMC-C 插座	NMC-C-HR IF插座
<b>电</b>				
单个触点额定电流	5 A	•	-	•
额定电压	20 V	•	-	•
绝缘电阻	10 MΩ	•	-	-
导线电阻	3 Ω	•	-	-
传输性能	100 W	•	-	-
<b>材料</b>				
外壳	TPE - 热塑弹性体	•	-	-
	聚酰胺 PA 6	-	•	•
线缆护套类型	PVC - 聚氯乙烯	•	-	-
触点	黄铜 CuZn37	•	-	-
触点镀层	金	•	-	-
弹簧锁	Ck 67 钢，经处理	-	•	•
<b>机械</b>				
使用寿命(适配循环)	> 10'000	•	•	•
锁紧力	50 N	-	•	•
锁定方式	门式锁	-	•	•
定向	直角	-	•	•
PCB 安装	混合 SMT+DIP	-	•	•
PCB 表面中心	1.58 mm	-	•	•
<b>环境</b>				
运行温度	-25 °C 至 +85 °C	•	•	•
标准	第二代 USB 3.1; USB 3.2	•	•	•
可燃性	UL94HB	•	•	•
环保等级	RoHS和无卤素	•	•	•
<b>订购信息</b>				
<b>线缆</b>				
NMK-20U-*	可锁的耐用 USB Type C 超模压抗弯曲线缆 *...长度 0.5 m 或 1.0 m			
<b>插座</b>				
NMC-C	锁定 USB C Type 插座			
NMC-C-HR	可锁的 USB Type-C 插座和符合 IF 标准的插座			

opticalCON 光纤系统



坚固耐用

优异品质

防尘防水等级符合 - IP65



opticalCON ADVANCED

opticalCON DUO



opticalCON QUAD



opticalCON MTP® 12



opticalCON MTP® 24



opticalCON 底座

opticalCON DUO



opticalCON QUAD



opticalCON MTP 12



opticalCON MTP 24



opticalCON LITE

opticalCON DUO LITE



opticalCON QUAD LITE



opticalCON MTP 12 LITE



opticalCON MTP 24 LITE



# DRAGONFLY

opticalCON®

低维护量  
清洁方便

连接后的防尘防水等级  
符合 IP68

可靠的推拉  
锁定机制

熔接技术 -  
可进行场地修复

混合连接 -  
电源和数据

高性能 -  
低损耗

使用寿命长 - 10'000  
次插拔

经受考验的反扭结  
尾套设计

## opticalCON® DRAGONFLY

耐用和低维护量的混合光缆连接器 DRAGONFLY，适用于室内外应用。

### 摄像机连接系统

NEUTRIK 全新光纤连接器系列产品，为广电及音视频领域带来了先进的透镜技术。

同通用的混合摄影信号传输系统相比，DRAGONFLY 更加坚固可靠，易于维护。

基于光纤透镜和熔接技术，NEUTRIK DRAGONFLY 系列以最小的损耗实现了极其稳固的信号传输。opticalCON DRAGONFLY 综合了透镜技术所有优势，比物理接触连接更具竞争性。

DRAGONFLY 系列产品具有使用寿命长，维护量低，防尘防水的特点，适应苛刻的使用环境。此外，DRAGONFLY 产品连接稳固，无惧震动，降低了受损风险。如果在使用过程中出现任何问题，可进行现场修复。新技术应用的 DRAGONFLY 产品系列，为广电及音视频领域提供了完整的解决方案。

### 创新性和前瞻性

- 熔接技术，可进行场地修复
- 高性能，低损耗
- 品质，始终如一
- 无惧极端的温差，100%可靠性
- 可用作永久性连接

### 高效和简便

- 混合连接，实现同时传输电源和数据信号
- 低维护量
- 轻松切换使用DRAGONFLY，尺寸符合标准开孔
- 易清洁，使用压缩空气和水
- 富有竞争力的价格

### 牢固和可靠

- 极其牢固的系统
- 可靠的推拉锁定机制
- 防尘防水等级符合IP68
- 经受考验的反扭结尾套设计
- 使用寿命长，10.000次插拔

### opticalCON 技术参数

- 更多信息，敬请查阅  
[www.neutrik.com](http://www.neutrik.com)



**TRUST  
THE  
ORIGINAL**

## BNC 连接器



**NEUTRIK®** 优曲克



目录 页码

UHD BNC - rearTWIST电缆连接器 .....	126
HD BNC - rearTWIST电缆连接器 .....	127
电缆同连接器连接指南 .....	128
Argosy Image .....	128
百通 .....	128
CAE .....	128
佳耐美 .....	129
Canford .....	129
Clark .....	129
Commscope .....	129
Cordial .....	129
Draka多媒体电缆 .....	130
Direct Cable .....	130
Kabeltronic .....	130
KLOTZ .....	130
Nexans .....	131
Percon .....	131
Proel .....	131
RG .....	131
Sommer .....	131
Suhner .....	132
Tesca .....	132
Van Damme .....	132
其他 .....	133
连接器同电缆连接指南 .....	134
rearTWIST HD和UHD .....	134
rearTWIST微型 .....	134
电缆插座 微型和面板产品 .....	135
UHD BNC - 底座 .....	136
HD BNC底座 .....	137
HD BNC面板电缆插座 .....	138
技术数据 .....	139
配件 .....	140

NEUTRIK®, crystalCON®, etherCON®, maxCON®, miniCON®, nanoCON®, neutriCON®, opticalCON®, powerCON®, Profi®, rearTWIST®, silentPLUG®, speakON®, DIWA®, XIRIUM®, 是 Neutrik AG的注册商标。

BNC 连接器



NEUTRIK®  
75 Ω BNC 连接器



NEUTRIK 提供多样的 75 Ω BNC 电缆和底座产品。rearTWIST 电缆连接器在高密度的应用中，如视频跳线板和开关中，易于操作，安装迅速，并且具有标准的颜色编码。BNC 系列产品所有零部件都经过精密加工，符合我们的高品质要求。

rearTWIST® UHD – BNC 连接器



当传输4K甚至是8K信号时，BNC连接器的阻抗就变得尤为重要。任何偏离的阻抗都对回波损耗和VSWR（电压驻波比）产生消极影响。尤其是高达 24 Gb/s 的数据速率，传输超高清(UHD)信号时，一个阻抗失配将引起巨大的回波损耗。

专为高清视频信号传输设计的NEUTRIK新rearTWIST UHD BNC 连接器，是基于成熟的rearTWIST技术。独特的绝缘及外直径缩小的镀金中心插针设计，使得连接器具有低的回波损耗，适用于超高清信号传输，达到要求的损耗限制。

特征和性能

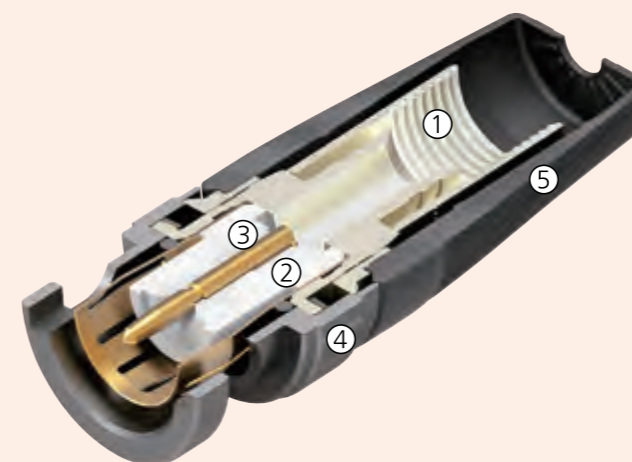

- ① 防护罩和电缆夹套压接替代了原先仅有的防护罩压接 内部槽沟面具有电缆夹套，防止铜撕裂
- ② 高频优化的绝缘设计，适用于超高清信号传输
- ③ 缩小的插针直径，提高了性能（回波损耗）
- ④ 瑞士antraloy电镀
- ⑤ rearTWIST防护罩，在高密度应用中易于辨识



镀金触点



精密瑞士加工部件

**UHD** 4K8K



卡口锁定



镀金触点

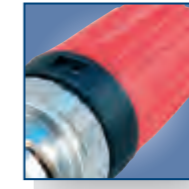

提供9种不同颜色

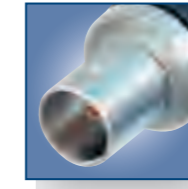

rearTWIST 母头电缆插座

**HD**

rearTWIST UHD 连接器



NBNC75BFG7X

- 优化的插针和绝缘设计，适用于超高清数据传输
- 经受考验的rearTWIST技术
- 瑞士antraloy电镀
- 完全同传统的BNC底座连接器兼容
- 改进的高频回波损耗

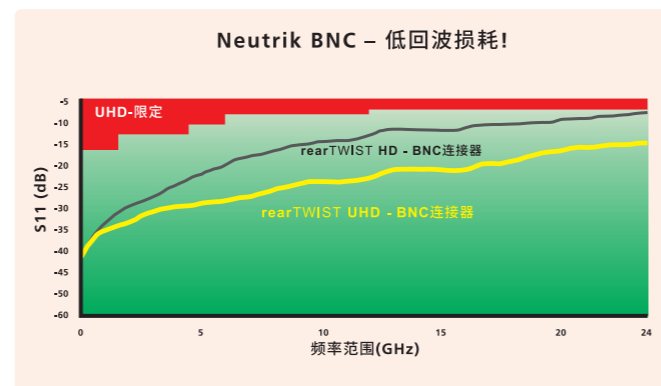

NBNC75\*

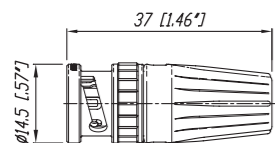

rearTWIST HD



NBNC75BFG7



NBNC75BLP7



NBNB75GLP9



NBTB75CFI4

- “rearTWIST原理”的锁定/解锁，使用简单可行的软防护罩 (专利编号 DE 100 48507)
- 槽型隔板，接入的连接器“头部”往往是个问题，此款连接器从尾部而非前端接入，是理想的解决方案。
- 紧固适贴的中央插针内芯，提供触觉反馈
- 屏蔽及护套压接技术避免了产品安装时，发生接地电缆编织层爆裂问题
- 提供适配RG 11电缆的较大尺寸产品
- 精密的瑞士制造黄铜零件，卓越的耐用性
- 配件包括10种标准色彩尾套，压接工具和模
- 光滑的母电缆插座，适用于如Y型电缆

NBNC75\*

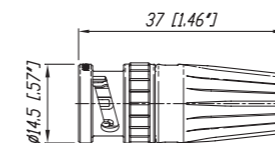

	rearTWIST UHD	rearTWIST HD	rearTWIST HD 微型	电缆插座和面板	针脚压接单位 mm		六角压接单位 mm	剥线工具			
					UHD	HD		CS-BNC-RT	CS-BNC-LCS	CS-BNC-LCV	+ CS-BNC-TCI
<b>Argosy Image</b>											
Argosy Image 360	NBNC75BFG7X	NBNC75BFG7			1.07	1.6	5.00	●	-	-	-
Argosy Image 720	NBNC75BLP9X	NBNC75BLP9			1.07	1.6	6.47	●	-	-	-
Argosy Image 1000	NBNC75BUU11X	NBNC75BUU11		NBNB75GUU11	1.07	1.6	7.36	●	-	-	-
<b>百通</b>											
百通 1277R, 1278R, 1279R			NBTC75BNN5			1.6	4.53	●	-	-	●
百通 1406B, 1407B, 1417B			NBTC75BVV5			1.6	5.00	●	-	-	●
百通 1426A, 1505A (ANH), 4505R	NBNC75BLP9X	NBNC75BLP9		NBNB75GLP9	1.07	1.6	6.47	●	-	-	-
百通 1505F	NBNC75BJP9X	NBNC75BJP9			1.07	1.6	6.47	●	-	-	-
百通 1506A		NBNC75BIJ9				1.6	5.41	●	-	-	-
百通 1520A, 1521A, 1522A, 179DT			NBTC75BFI4	NBTB75CFI4		1.6	4.06	●	-	-	●
百通 1694A (ANH, DNH)	NBNC75BTU11X	NBNC75BTU11			1.07	1.6	7.36	●	-	-	-
百通 1694F		NBNC75BRU11				1.6	7.36	●	-	-	-
百通 1695A	NBNC75BQP11X	NBNC75BQP11			1.07	1.6	6.47	●	-	-	-
百通 1794A		NBNC75BZV14				1.6	8.23	●	-	-	-
百通 1855A	NBNC75BDD6X	NBNC75BDD6			1.07	1.6	4.53	●	-	-	-
百通 1855EFN	NBNC75BFG7X	NBNC75BFG7			1.07	1.6	5.00	●	-	-	-
百通 1865A			NBTC75BXX6			1.6	5.00	●	-	-	●
百通 1855ENH	NBNC75BFG7X	NBNC75BFG7			1.07	1.6	5.00	●	-	-	-
百通 4505P		NBNC75BIJ9				1.6	5.41	●	-	-	-
百通 4505R	NBNC75BLP9X	NBNC75BLP9			1.07	1.6	6.47	●	-	-	-
百通 4694P	NBNC75BQP11X	NBNC75BQP11			1.07	1.6	6.47	●	-	-	-
百通 4694R	NBNC75BTU11X	NBNC75BTU11			1.07	1.6	7.36	●	-	-	-
百通 4855P	NBNC75BDD6X	NBNC75BDD6			1.07	1.6	4.53	●	-	-	-
百通 4855R	NBNC75BDD6X	NBNC75BDD6			1.07	1.6	4.53	●	-	-	●
百通 7731A (ANH)		NBLC75BVZ17				1.8	10.00	-	-	●	-
百通 8218			NBTC75BXX5			1.6	5.00	●	-	-	●
百通 8241	NBNC75BLP7X	NBNC75BLP7			1.07	1.6	6.47	●	-	-	-
百通 8241F	NBNC75BLP9X	NBNC75BLP9		NBNB75GLP9	1.07	1.6	6.47	●	-	-	-
百通 8281		NBNC75BXY9				1.6	8.23	●	-	-	-
百通 8281F		NBNC75BY9				1.6	8.23	●	-	-	-
百通 9221			NBTC75BLI4			1.6	4.06	●	-	-	●
百通 70078CH HDTV			NBTC75BNN5	NBTB75CNN5		1.6	4.53	●	-	-	●
百通 70080, 70080NH	NBNC75BFG7X	NBNC75BFG7			1.07	1.6	5.00	●	-	-	-
百通 70081, 70081NH	NBNC75BLP9X	NBNC75BLP9			1.07	1.6	6.47	●	-	-	-
百通 70082, 70082CH & 70082NH	NBNC75BTU11X	NBNC75BTU11			1.07	1.6	7.36	●	-	-	-
	NBNC75BTUP11X				1.07	7.06	●	-	-	-	-
<b>CAE</b>											
CAE MC75			NBTC75BLI5	NBTB75CLI5		1.6	4.06	●	-	-	●
CAE MC75.39			NBTC75BVX6			1.6	5.00	●	-	-	●
CAE KX6A	NBNC75BLP7X	NBNC75BLP7			1.07	1.6	6.47	●	-	-	-
CAE VCB75		NBNC75BNP9				1.6	6.47	●	-	-	-
CAE VCB 100		NBNC75BXU13				1.6	7.36	●	-	-	-
CAE HD1250FLEX		NBNC75BXU13				1.6	7.01	●	-	-	-
CAE HD10460LSZH		NBNC75BTS11				1.6	7.01	●	-	-	-
CAE HD0628LSZH	NBNC75BFG7X	NBNC75BFG7			1.07	1.6	5.00	●	-	-	-
CAE HD08370LSZH	NBNC75BLP9X	NBNC75BLP9			1.07	1.6	6.47	●	-	-	-
CAE HD16720LSZH		NBLC75BVZ17				1.8	10.00	-	-	●	-

	rearTWIST UHD	rearTWIST HD	rearTWIST HD 微型	电缆插座和面板	针脚压接单位 mm		六角压接单位 mm	剥线工具			
					UHD	HD		CS-BNC-RT	CS-BNC-LCS	CS-BNC-LCV	+ CS-BNC-TCI
<b>佳耐美</b>											
佳耐美 L-2.5CHWS	NBNC75BFG7X	NBNC75BFG7			1.07	1.6	5.00	●	-	-	-
佳耐美 L-3CFB, L-3C2VS		NBNC75BHK7				1.6	5.41	●	-	-	-
佳耐美 L-3.3CUHD	NBNC75BLP9X	NBNC75BLP9			1.07	1.6	6.47	●	-	-	-
佳耐美 L-4CFB	NBNC75BLP9X	NBNC75BLP9		NBNB75GLP9	1.07	1.6	6.47	●	-	-	-
佳耐美 L-4.5CHD, L-4.5CHWS	NBNC75BTU11X	NBNC75BTU11			1.07	1.6	7.36	●	-	-	-
佳耐美 L-5CFB		NBNC75BY11				1.6	8.23	●	-	-	-
佳耐美 L-5.5 CUHD	NBNC75BZV14X					1.6	8.23	-	●	-	-
佳耐美 LV-61S	NBNC75BLP7X	NBNC75BLP7			1.07	1.6	6.47	●	-	-	-
佳耐美 LV-77S		NBNC75BYY9				1.6	8.23	●	-	-	-
佳耐美 V(3-5)-3C		NBNC75BGG7				1.6	5.00	●	-	-	-
佳耐美 V(3-5)-4CFB		NBNC75BJJ9				1.6	5.41	●	-	-	-
佳耐美 V(3-5)-5C		NBNC75BR9				1.6	7.01	●	-	-	-
佳耐美 V(3-5)-5CFB		NBNC75BWS11				1.6	7.01	●	-	-	-
佳耐美 L-1.5C2VS			NBTC75BLI4			1.6	4.06	●	-	-	●
佳耐美 L-3CFW	NBNC75BLP7X	NBNC75BLP7			1.07	1.6	6.47	●	-	-	-
佳耐美 L-5CFW		NBNC75BYY11				1.6	8.23	●	-	-	-
<b>Canford</b>											
Canford SDV, SDV-X, SDM	NBNC75BFG7X	NBNC75BFG7			1.07	1.6	5.00	●	-	-	-
Canford SDV-F, SDV-XF		NBNC75BUU11				1.6	7.36	●	-	-	-
Canford SDV-F-HD		NBNC75BWU13				1.6	7.36	●	-	-	-
Canford SDV-HD		NBLC75BVZ17				1.8	10.00	-	-	●	-
Canford SDV-I-X-LFH	NBNC75BLP9X	NBNC75BLP9			1.07	1.6	6.47	●	-	-	-
Canford SDV-L, SDV-F	NBNC75BUU11X	NBNC75BUU11				1.6	7.01	●	-	-	-
Canford SDV-M		NBTB75CNN5				1.6	4.53	●	-	-	●
Canford VCS (BBC PSF1/3)		NBNC75BLS7				1.6	7.01	●	-	-	-
<b>Clark</b>											
Clark CD7559-0, CD7559F-0	NBNC75BLP9X	NBNC75BLP9			1.07	1.6	6.47	●	-	-	-
Clark CD7523-7	NBNC75BDD6X	NBNC75BDD6			1.07	1.6	4.53	●	-	-	●
Clark CD7506-0	NBNC75BTU11X	NBNC75BTU11			1.07	1.6	7.36	●	-	-	-
Clark CD7506F-0		NBNC75BRU11				1.6	7.36	●	-	-	-
<b>Commscope</b>											
Commscope 2065V		NBNC75BIJ9				1.6	5.41	●	-	-	-
Commscope 2279V		NBNC75BQP11				1.6	6.47	●	-	-	-
Commscope 5563	NBNC75BLP7X	NBNC75BLP7			1.07	1.6	6.47	●	-	-	-
Commscope 5565	NBNC75BLP9X	NBNC75BLP9		NBNB75GLP9	1.07	1.6	6.47	●	-	-	-
Commscope 5765	NBNC75BTU11X	NBNC75BTU11			1.07	1.6	7.36	●	-	-	-
Commscope 7536 (03-05)			NBTC75BXX6			1.6	5.00	●	-	-	●
Commscope 7538	NBNC75BDD6X	NBNC75BDD6			1.07	1.6	4.53	●	-	-	-
<b>Cordial</b>											
Cordial CVI 3-7	NBNC75BFG7X	NBNC75BFG7			1.07	1.6	4.53	●	-	-	-
Cordial CVI 06-28	NBNC75BFG7X	NBNC75BFG7			1.07	1.6	5.00	●	-	-	-
Cordial CVI 06-28HD, CVI 06-28HD-FRNC	NBNC75BFG7X	NBNC75BFG7			1.07	1.6	5.00	●	-	-	-
Cordial CVI (CVM) 06-37	NBNC75BLP7X	NBNC75BLP7			1.07	1.6	6.47	●	-	-	-
Cordial CVI 08-37 HD-FRNC		NBNC75BNP9				1.6	6.47	●	-	-	-
Cordial CVI 10-48 HD	NBNC75BUU11X	NBNC75BUU11			1.07	1.6	7.36	●	-	-	-

	rearTWIST UHD	rearTWIST HD	rearTWIST HD 微型	电缆插座和面板	针脚压接单位 mm		六角压接单位 mm		剥线工具			
					UHD	HD			CS-BNC-RT	CS-BNC-LCS	CS-BNC-LCV	+ CS-BNC-TCI
Cordial CVI 10-48 HD-FRNC		NBNC75BWS11				1.6	7.01	●	-	-	-	
Cordial CVM 08-32 HD-FLEX		NBNC75BJ9				1.6	5.41	●	-	-	-	
Cordial CVM 08-37 UHD-FLEX	NBNC75BJP9X	NBNC75BJP9			1.07	1.6	6.47	●	-	-	-	
Cordial CVM 12-50 HD-FLEX		NBNC75BWU13				1.6	7.36	●	-	-	-	
Cordial CVM 12-50 UHD-FLEX		NBNC75BWU13				1.6	7.36	●	-	-	-	
<b>■ Draka 多媒体电缆</b>												
0.31 / 1.45 AF, 753-1304(2), 755-1302			NBTC75BF4	NBTB75CF4		1.6	4.06	●	-	-	●	
0.41 / 1.9 AF, 753-1104, 755-1103, 755-1101			NBTC75BNN5	NBTB75CNN5		1.6	4.53	●	-	-	●	
0.51 / 2.3 Dz, 757-1001, VADN 7243			NBTC75BVX6			1.6	5.00	●	-	-	●	
0.6 / 2.8 AF, 0.6 L / 2.8 AF	NBNC75BFG7X	NBNC75BFG7			1.07	1.6	5.00	●	-	-	-	
HD Pro 0.6/2.8 AF	NBNC75BFG7X	NBNC75BFG7			1.07	1.6	5.00	●	-	-	-	
0.6 / 3.7, 0.6L / 3.7	NBNC75BLP7X	NBNC75BLP7			1.07	1.6	6.47	●	-	-	-	
0.6 / 3.7 Dz		NBNC75BLS7				1.6	7.01	●	-	-	-	
0.8 / 3.7 AF, 755-801(803, 804)	NBNC75BLP9X	NBNC75BLP9		NBNB75GLP9	1.07	1.6	6.47	●	-	-	-	
Highflex 08L/3.7D, HD Pro 0.8/3.7 AF	NBNC75BLP9X	NBNC75BLP9			1.07	1.6	6.47	●	-	-	-	
0.8 / 4.9 Dz		NBNC75BXY9				1.6	8.23	●	-	-	-	
1.0 / 4.8 AF, 755-901/5	NBNC75BUU11X	NBNC75BUU11		NBNB75GUU11	1.07	1.6	7.36	●	-	-	-	
1.2L / 4.8Dz, 1.2L / 4.95AF		NBNC75BWU13				1.6	7.36	●	-	-	-	
1.4 / 6.6 AF		NBLC75BSX14				1.75	9.73	-	●	-	-	
1.6 / 7.3AF		NBLC75BVZ17				1.8	10.00	-	-	●	-	
Ultra HD PRO50 UHD	NBNC75BFG7X	NBNC75BFG7			1.07	1.6	5.00	●	-	-	-	
<b>■ Direct Cable</b>												
Direct Cable 301-299	NBNC75BLP9X	NBNC75BLP9			1.07	1.6	6.47	●	-	-	-	
Direct Cable 301-330	NBNC75BTU11X	NBNC75BTU11			1.07	1.6	7.36	●	-	-	-	
Direct Cable 301-340		NBNC75BRU11				1.6	7.60	●	-	-	-	
Direct Cable 301-351	NBNC75BFG7X	NBNC75BFG7			1.07	1.6	5.00	●	-	-	-	
Direct Cable 301-361	NBNC75BTU11X	NBNC75BTU11			1.07	1.6	7.36	●	-	-	-	
Direct Cable 360-036	NBNC75BFG7X	NBNC75BFG7			1.07	1.6	5.00	●	-	-	-	
Direct Cable 360-031	NBNC75BFG7X	NBNC75BFG7			1.07	1.6	5.00	●	-	-	-	
<b>■ Kabeltronik</b>												
Kabeltronik HFV 1.0/4.8 AF-FRNC		NBNC75BRU11				1.6	7.36	●	-	-	-	
Kabeltronik HFV 0.6/2.8 AF-FRNC	NBNC75BFG7X	NBNC75BFG7			1.07	1.6	5.00	●	-	-	-	
Kabeltronik MVP 5x 0.6/2.8 AF-FRNC	NBNC75BFG7X	NBNC75BFG7			1.07	1.6	5.00	●	-	-	-	
<b>■ KLOTZ</b>												
KLOTZ V06/28, V062SH, VMXx75Y	NBNC75BFG7X	NBNC75BFG7			1.07	1.6	5.00	●	-	-	-	
KLOTZ V06/37	NBNC75BLP7X	NBNC75BLP7			1.07	1.6	6.47	●	-	-	-	
KLOTZ V08/37H, VD083SH	NBNC75BLP9X	NBNC75BLP9			1.07	1.6	6.47	●	-	-	-	
KLOTZ V10/48, V10/48H	NBNC75BUU11X	NBNC75BUU11		NBNB75GUU11	1.07	1.6	7.36	●	-	-	-	
KLOTZ V16/72		NBLC75BVZ17				1.8	10.00	-	-	●	-	
KLOTZ VD083LP 0.8L/3.7DZ	NBNC75BJP9X	NBNC75BJP9			1.07	1.6	6.47	●	-	-	-	
KLOTZ VD125LPS		NBNC75BWU13				1.6	7.36	●	-	-	-	
KLOTZ VD167SH-E		NBLC75BVZ17				1.8	10.00	-	-	●	-	

	rearTWIST UHD	rearTWIST HD	rearTWIST HD 微型	电缆插座和面板	针脚压接单位 mm		六角压接单位 mm		剥线工具			
					UHD	HD			CS-BNC-RT	CS-BNC-LCS	CS-BNC-LCV	+ CS-BNC-TCI
<b>■ Nexans</b>												
Nexans HF 75 0.6/2.9 02YS(ST)CH	NBNC75BFG7X	NBNC75BFG7			1.07	1.6	5.00	●	-	-	-	
Nexans HF 75 1.6/7.2 02Y(ST)C(ST)H		NBNC75BVZ17				1.8	10.00	-	-	●	-	
Nexans HF 75 0.6/3.7 2YCY	NBNC75BLP7X	NBNC75BLP7			1.07	1.6	6.47	●	-	-	-	
<b>■ Percon</b>												
Percon VK2			NBTC75BNN5			1.6	4.53	●	-	-	●	
Percon VK5	NBNC75BFG7X	NBNC75BFG7			1.07	1.6	5.00	●	-	-	-	
Percon VK6	NBNC75BLP9X	NBNC75BLP9			1.07	1.6	6.47	●	-	-	-	
Percon VK66 ENH	NBNC75BJP9X	NBNC75BJP9			1.07	1.6	6.47	●	-	-	-	
Percon VK7	NBNC75BUU11X	NBNC75BUU11			1.07	1.6	7.36	●	-	-	-	
Percon VK77	NBNC75BTU11X	NBNC75BTU11			1.07	1.6	7.36	●	-	-	-	
Percon VK770F		NBNC75BWU13				1.6	7.36	●	-	-	-	
Percon VK8		NBLC75BSX14				1.75	9.73	-	●	-	-	
Percon VK9		NBLC75BVZ17				1.8	10.0	-	-	●	-	
Percon VK95	NBNC75BLP7X	NBNC75BLP7			1.07	1.6	6.47	●	-	-	-	
<b>■ Proel</b>												
Proel HPC 805	NBNC75BLP7X	NBNC75BLP7			1.07	1.6	6.47	●	-	-	-	
Proel HPC 810	NBNC75BLP9X	NBNC75BLP9			1.07	1.6	6.47	●	-	-	-	
Proel HPC 820		NBNC75BFH6				1.6	5.00	●	-	-	-	
<b>■ RG</b>												
RG11		NBLC75BVZ17				1.8	10.00	-	-	●	-	
RG59B/U	NBNC75BLP7X	NBNC75BLP7			1.07	1.6	6.47	●	-	-	-	
RG179B/U		NBTC75BLI4				1.6	4.06	●	-	-	●	
<b>■ SOMMER</b>												
SOMMER 600-0041C			NBTC75NBS4			1.6	4.53	●	-	-	-	
SOMMER 600-0051 (M/L/S)	NBNC75BLP7X	NBNC75BLP7			1.07	1.6	6.47	●	-	-	-	
SOMMER 600-0054 (M/L/S)	NBNC75BLP7X	NBNC75BLP7			1.07	1.6	6.47	●	-	-	-	
SOMMER 600-0101M	NBNC75BFG7X	NBNC75BFG7			1.07	1.6	5.00	●	-	-	-	
SOMMER 600-0104M	NBNC75BFG7X	NBNC75BFG7			1.07	1.6	5.00	●	-	-	-	
SOMMER 600-0131		NBLC75BSX14				1.75	9.73	-	●	-	-	
SOMMER 600-0144	NBNC75BUU11X	NBNC75BUU11			1.07	1.6	7.36	●	-	-	-	
SOMMER 600-162(F), Vctor 0.8/3.7	NBNC75BLP9X	NBNC75BLP9			1.07	1.6	6.47	●	-	-	-	
SOMMER 600-0174		NBNC75BWU13				1.6	7.36	●	-	-	-	
SOMMER 600-0174FC		NBNC75BWU13				1.6	7.36	●	-	-	-	
SOMMER 600-0214		NBNC75BWU13				1.6	7.36	●	-	-	-	
SOMMER 600-025* -03 (05)			NBTC75BLI5	NBTB75CLI5		1.6	4.06	●	-	-	●	
SOMMER 600-0701			NBTC75BLI5	NBTB75CLI5		1.6	4.06	●	-	-	●	
SOMMER 600-020* -03 (05)			NBTC75BLI5	NBTB75CLI5		1.6	4.06	●	-	-	●	
SOMMER 600-0234		NBLC75BVZ17				1.8	10.00	-	-	●	-	
SOMMER 600-0234FC		NBLC75BVZ17				1.8	10.00	-	-	●	-	
SOMMER 600-0451	NBNC75BLP9X	NBNC75BLP9		NBNB75GLP9	1.07	1.6	6.47	●	-	-	-	
SOMMER 600-0621-05	NBNC75BFG7X	NBNC75BFG7			1.07	1.6	5.00	●	-	-	-	
SOMMER 600-0751			NBTC75BVX6			1.6	5.00	●	-	-	●	
SOMMER 600-0791	NBNC75BFG7X	NBNC75BFG7			1.07	1.6	5.00	●	-	-	-	
SOMMER 600-0851	NBNC75BFG7X	NBNC75BFG7			1.07	1.6	5.00	●	-	-	-	
SOMMER 600-0851-05	NBNC75BFG7X	NBNC75BFG7			1.07	1.6	5.00	●	-	-	-	

	rearTWIST UHD	rearTWIST HD	rearTWIST HD 微型	电缆插座和面板	针脚压接单位 mm	六角压接单位 mm	剥线工具				
					UHD	HD	CS-BNC-RT	CS-BNC-LCS	CS-BNC-LCV	+ CS-BNC-TCI	
SOMMER 600-1031		NBNC75BWU13				1.6	7.36	●	-	-	-
SOMMER 600-1451	NBNC75BFG7X	NBNC75BFG7			1.07	1.6	5.00	●	-	-	-
SOMMER 600-2001		NBNC75BWU13				1.6	7.36	●	-	-	-
SOMMER 600-2031		NBNC75BWU13				1.6	7.36	●	-	-	-
SOMMER 600-2101	NBNC75BFG7X	NBNC75BFG7			1.07	1.6	5.00	●	-	-	-
SOMMER 600-2231	NBNC75BLP9X	NBNC75BLP9			1.07	1.6	6.47	●	-	-	-
SOMMER 600-2781		NBNC75BWU13				1.6	7.36	●	-	-	-
SOMMER 600-2791		NBNC75BWU13				1.6	7.36	●	-	-	-
SOMMER 600-2811-01		NBNC75BWU13				1.6	7.36	●	-	-	-
SOMMER 600-3202		NBNC75BWU13				1.6	7.36	●	-	-	-
SOMMER 605-0761	NBNC75BFG7X	NBNC75BFG7			1.07	1.6	5.00	●	-	-	-
<b>■ Suhner</b>											
Suhner G02233			NBTC75BF14	NBTB75CF14		1.6	4.06	●	-	-	●
Suhner G04233D		NBNC75BLS7				1.6	7.01	●	-	-	-
Suhner S02223			NBTC75BLI4			1.6	4.06	●	-	-	●
Suhner S04233, S04263	NBNC75BLP9X	NBNC75BLP9		NBNB75GLP9	1.07	1.6	6.47	●	-	-	-
Suhner S05133-07	NBNC75BTU11X	NBNC75BTU11			1.07	1.6	7.36	●	-	-	-
Suhner S05163-02	NBNC75BTU11X	NBNC75BTU11			1.07	1.6	7.36	●	-	-	-
<b>■ Tesca</b>											
Tesca Bachelor		NBNC75BWU13				1.6	7.36	●	-	-	-
Tesca Bachelor PUR		NBNC75BZV14				1.6	8.23	-	●	-	-
Tesca Bengal			NBTC75BNS4			1.6	4.53	●	-	-	●
Tesca DUBLO V		NBNC75BWU13				1.6	7.36	●	-	-	-
Tesca Fabio 12G		NBNC75BUU11				1.6	7.36	●	-	-	-
Tesca KXV6		NBNC75BLP7				1.6	6.47	●	-	-	-
Tesca Supra	NBNC75BFG7X	NBNC75BFG7			1.07	1.6	5.00	●	-	-	-
Tesca Massimo		NBNC75BSX14				1.75	9.73	-	●	-	-
Tesca Sphere		NBNC75BVZ17				1.8	10.00	-	-	●	-
Tesca Presto		NBNC75BJP9				1.6	6.47	●	-	-	-
Tesca Prima		NBNC75BTS11				1.6	7.01	●	-	-	-
Tesca Linea		NBNC75BNP9				1.6	6.47	●	-	-	-
Tesca Vostok		NBNC75BWS12				1.6	7.01	●	-	-	-
Tesca Dublo		NBNC75BWS12				1.6	7.01	●	-	-	-
<b>■ Van Damme</b>											
Van Damme 268-175-000	NBNC75BUU11X	NBNC75BUU11			1.07	1.6	7.36	●	-	-	-
Van Damme 268-275-000	NBNC75BJP9X	NBNC75BJP9			1.07	1.6	6.47	●	-	-	-
Van Damme 268-306-000	NBNC75BLP9X	NBNC75BLP9			1.07	1.6	6.47	●	-	-	-
Van Damme 268-408-000			NBTC75BF14			1.6	6.47	●	-	-	●
Van Damme 268-475-000	NBNC75BTU11X	NBNC75BTU11			1.07	1.6	7.36	●	-	-	-
Van Damme 268-675-000	NBNC75BTU11X	NBNC75BTU11			1.07	1.6	7.36	●	-	-	-
Van Damme 278-475-000		NBNC75BVZ17				1.8	10.00	-	-	●	-
Van Damme 278-175-000	NBNC75BUU11X	NBNC75BUU11			1.07	1.6	7.36	●	-	-	-
Van Damme 278-975-000	NBNC75BLP9X	NBNC75BLP9			1.07	1.6	6.47	●	-	-	-
Van Damme 278-775-000			NBTC75BSS5			1.6	4.53	●	-	-	●
Van Damme 278-075-000	NBNC75BFG7X	NBNC75BFG7			1.07	1.6	5.00	●	-	-	-
Van Damme 278-075-006	NBNC75BFG7X	NBNC75BFG7			1.07	1.6	5.00	●	-	-	-
Van Damme 278-375-000	NBNC75BUU11X	NBNC75BUU11			1.07	1.6	7.36	●	-	-	-

	rearTWIST UHD	rearTWIST HD	rearTWIST HD 微型	电缆插座和面板	针脚压接单位 mm	六角压接单位 mm	剥线工具				
					UHD	HD	CS-BNC-RT	CS-BNC-LCS	CS-BNC-LCV	+ CS-BNC-TCI	
<b>■ 其他</b>											
AT&T 735			NBTC75BSS5			1.6	4.53	●	-	-	●
COMM-TEC RGBHV			NBTC75BSS5			1.6	4.53	●	-	-	●
BBC PSF 1/3*						1.6	7.01	●	-	-	-
COVID CVD 1300-1500		NBNC75BLS7	NBTC75BLI5	NBTB75CLI5		1.6	4.06	●	-	-	●
Eupen 705 CRT 5V-HS		NBNC75BTS11				1.6	7.36	●	-	-	-
Extron BNC-5HR			NBTC75BNN5	NBTB75CNN5		1.6	4.53	●	-	-	●
Extron BNC-5RC	NBNC75BFG7X	NBNC75BFG7			1.07	1.6	5.00	●	-	-	-
GEPCO VDM230	NBNC75BDD6X	NBNC75BDD6			1.07	1.6	4.53	●	-	-	-
GEPCO VPM2000	NBNC75BLP9X	NBNC75BLP9		NBNB75GLP9	1.07	1.6	6.47	●	-	-	-
GEPCO VSD2001	NBNC75BTU11X	NBNC75BTU11			1.07	1.6	7.36	●	-	-	-
Helix 734		NBNC75BNP9				1.6	6.47	●	-	-	-
Helix 735			NBTC75BSS5			1.6	4.53	●	-	-	●
Hirschmann KOKA 712Cu		NBNC75BTS9				1.6	6.47	●	-	-	-
Kansai 3C-5S		NBNC75BFH6				1.6	5.00	●	-	-	-
Kelsey SD-1	NBNC75BFG7X	NBNC75BFG7			1.07	1.6	5.00	●	-	-	-
Kelsey SD-1-LL		NBNC75BWS11				1.6	7.01	●	-	-	-
KROSCHU (341 270, 341 280)			NBTC75BLI4			1.6	4.06	●	-	-	●
Pro Plex RG6 TMB	NBNC75BUU11X	NBNC75BUU11			1.07	1.6	7.36	●	-	-	-
Pro Plex RG11		NBNC75BVZ17				1.8	10.00	-	-	●	-
Pro Plex RG59	NBNC75BUU11X	NBNC75BUU11			1.07	1.6	7.36	●	-	-	-
Quadtronics CABPGHD70MW-500		NBNC75BFG7			1.07	1.6	5.00	●	-	-	-
Wisi MK 99A		NBNC75BWS12				1.6	6.47	●	-	-	-
ZNK CM14B			NBTC75BF14	NBTB75CF14		1.6	4.06	●	-	-	●

\* BBC 注册商标

	内部导体	绝缘层	电缆外径 mm	针脚压接 mm (平方)	六角压接 mm	剥线工具			
						CS-BNC-RT	CS-BNC-LCS	CS-BNC-LCV	+ CS-BNC-TCI

**rearTWIST HD & UHD**

NBLC75BVZ17	< 1.7	< 8.0	< 10.4	1.80 (六角压接)	10.00	-	-	•	-
NBLC75BSX14	< 1.4	< 6.6	< 9.5	1.75 (六角压接)	9.73	-	•	-	-
NBNC75BDD6	< 0.6	< 2.8	< 4.3	1.6	4.53	•	-	-	-
NBNC75BDD6X	< 0.6	< 2.8	< 4.3	1.07	4.53	•	-	-	-
NBNC75BFG7	< 0.7	< 3.1	< 4.7	1.6	5.00	•	-	-	-
NBNC75BFG7X	< 0.7	< 3.1	< 4.7	1.07	5.00	•	-	-	-
NBNC75BFH6	< 0.6	< 3.1	< 4.9	1.6	5.00	•	-	-	-
NBNC75BGG7	< 0.7	< 3.2	< 4.7	1.6	5.00	•	-	-	-
NBNC75BHK7	< 0.7	< 3.3	< 5.6	1.6 (或1.75六角压接)	5.41	•	-	-	-
NBNC75BIJ9	< 0.9	< 3.6	< 5.3	1.6	5.41	•	-	-	-
NBNC75BJJ9	< 0.9	< 3.8	< 5.3	1.6	5.41	•	-	-	-
NBNC75BJP9	< 0.9	< 3.8	< 6.3	1.6	6.47	•	-	-	-
NBNC75BJP9X	< 0.9	< 3.8	< 6.3	1.07	6.47	•	-	-	-
NBNC75BLP7	< 0.7	< 3.8	< 6.3	1.6	6.47	•	-	-	-
NBNC75BLP7X	< 0.7	< 3.8	< 6.3	1.07	6.47	•	-	-	-
NBNC75BLP9	< 0.9	< 3.8	< 6.3	1.6	6.47	•	-	-	-
NBNC75BLP9X	< 0.9	< 3.8	< 6.3	1.07	6.47	•	-	-	-
NBNC75BLS7	< 0.7	< 3.8	< 6.9	1.6	7.01	•	-	-	-
NBNC75BNP9	< 0.9	< 4.1	< 6.3	1.6	6.47	•	-	-	-
NBNC75BQP11	< 1.1	< 4.5	< 6.3	1.6	6.47	•	-	-	-
NBNC75BQP11X	< 1.1	< 4.5	< 6.3	1.07	6.47	•	-	-	-
NBNC75BRS9	< 0.9	< 4.8	< 6.9	1.6	7.01	•	-	-	-
NBNC75BTS9	< 0.9	< 4.7	< 6.9	1.6	7.01	•	-	-	-
NBNC75BTS11	< 1.1	< 4.7	< 6.9	1.6	7.01	•	-	-	-
NBNC75BTU11	< 1.1	< 4.7	< 7.3	1.6	7.36	•	-	-	-
NBNC75BTU11X	< 1.1	< 4.7	< 7.3	1.07	7.36	•	-	-	-
NBNC75BTUP11X	< 1.1	< 4.7	< 7.3	1.07	7.06	•	-	-	-
NBNC75BTU13	< 1.4	< 4.7	< 7.3	1.6	7.36	•	-	-	-
NBNC75BUU11	< 1.1	< 4.9	< 7.3	1.6	7.36	•	-	-	-
NBNC75BUU11X	< 1.1	< 4.9	< 7.3	1.07	7.36	•	-	-	-
NBNC75BRU11	< 1.1	< 4.8	< 7.3	1.6	7.36	•	-	-	-
NBNC75BWS11	< 1.1	< 5.1	< 6.9	1.6	7.01	•	-	-	-
NBNC75BWS12	< 1.2	< 5.1	< 6.9	1.6	7.01	•	-	-	-
NBNC75BWU13	< 1.4	< 5.1	< 7.3	1.6	7.36	•	-	-	-
NBNC75BXU13	< 1.4	< 5.3	< 7.3	1.6	7.36	•	-	-	-
NBNC75BXY9	< 0.9	< 5.3	< 8.0	1.6	8.23	•	-	-	-
NBNC75BYY9	< 0.9	< 5.2	< 8.0	1.6	8.23	•	-	-	-
NBNC75BYY11	< 1.1	< 5.2	< 8.0	1.6	8.23	•	-	-	-
NBNC75BZV14	< 1.4	< 5.2	< 8.2	1.6 (或1.75六角压接)	8.23	•	-	-	-
NBNC75BZV14X	< 1.4	< 5.2	< 8.2	1.6 (或1.75六角压接)	8.23	•	-	-	-
NBNC75BXU13X	< 1.4	< 5.3	< 7.3	1.6	7.36	•	-	-	-

**rearTWIST 微型**

NBTC75BFI4	< 0.4	< 1.6	< 2.9	1.6	4.06	•	-	-	•
NBTC75BLI4	< 0.4	< 1.8	< 2.9	1.6	4.06	•	-	-	•
NBTC75BLI5	< 0.5	< 1.8	< 2.9	1.6	4.06	•	-	-	•
NBTC75BNN5	< 0.5	< 2.0	< 3.1	1.6	4.53	•	-	-	•
NBTC75BNS4	< 0.4	< 2.0	< 3.5	1.6	4.53	•	-	-	•
NBTC75BSS5	< 0.5	< 2.3	< 3.4	1.6	4.53	•	-	-	•
NBTC75BVV5	< 0.5	< 2.5	< 3.8	1.6	5.00	•	-	-	•
NBTC75BVX6	< 0.6	< 2.5	< 4.0	1.6	5.00	•	-	-	•
NBTC75BXX5	< 0.5	< 2.6	< 4.0	1.6	5.00	•	-	-	•

	内部导体	绝缘层	电缆外径 mm	针脚压接 mm (平方)	六角压接 mm	剥线工具			
						CS-BNC-RT	CS-BNC-LCS	CS-BNC-LCV	+ CS-BNC-TCI

NBTC75BXX6

< 0.6	< 2.6	< 4.0	1.6	5.00	•	-	-	•
-------	-------	-------	-----	------	---	---	---	---

**电缆插座 (微型及面板产品)**

NBTB75CFI4	< 0.4	< 1.6	< 2.9	1.6	4.06	•	-	-	•
NBTB75CNN5	< 0.5	< 2.0	< 3.1	1.6	4.53	•	-	-	•
NBTB75CLI5	< 0.5	< 1.8	< 2.9	1.6	4.06	•	-	-	•
NBNB75GLP9	< 0.9	< 3.8	< 6.3	1.6	6.47	•	-	-	•
NBNB75GUU11	< 1.1	< 4.9	< 7.3	1.6	7.36	•	-	-	•
NBNB75ILP9	< 0.9	< 3.8	< 6.3	1.6	6.47	•	-	-	•
	< 1.1	< 4.9	< 7.3	1.6	7.36	•	-	-	•



D型金属外壳 镀金中央插针

**UHD** 4K8K

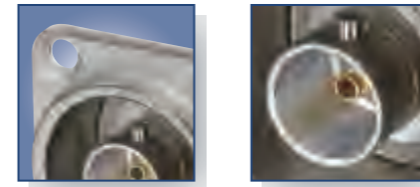

D型金属外壳 镀金中央插针

**HD**

UHD BNC 底座



NBB75DFGX

- 优化的笼式镀金触点，适用于4K或8K超高清信号传输
- 瑞士antraloy电镀
- 面板接地安装
- 标准的D型外壳带来快速安装，不易损坏
- 彩色编码可能
- 同传统的BNC电缆连接器完全兼容

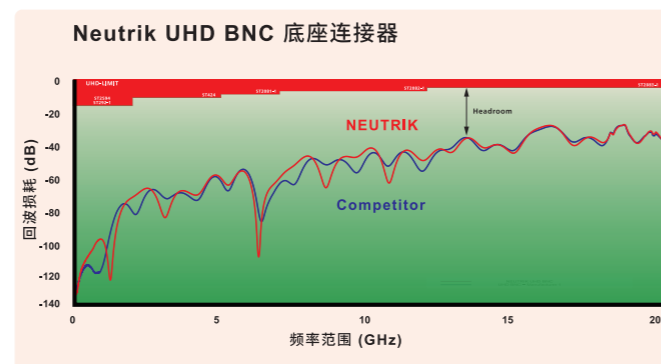

NBB75DFGX

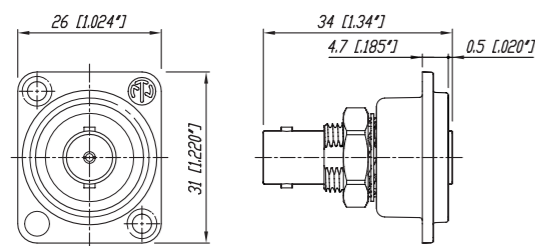

订购信息

Antraloy外壳

NBB75DFGX	UHD隔板插座, D型外壳, 直通, 接地
NBB75DFIX	UHD隔板插座, D型外壳, 直通, 隔离

HD BNC 底座



NBB75DFG



NBB75DFGB

- 真正的75Ω设计，达到严格的HDTV / DVD高清要求
- 隔离或接地样式
- “D”形外壳（埋入式安装，保护插座受损）或者单向直通安装
- 镀金中心触点
- 可选的颜色编码

NBB75DFG

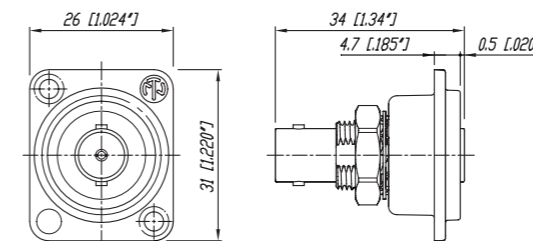

NBB75DFG	NBB75DFGB	隔板插座, D型外壳, 直通, 接地
NBB75DFI	NBB75DFIB	隔板插座, D型外壳, 直通, 隔离
NBB75DSG	NBB75DSGB	隔板插座, D型外壳, 焊接产品, 接地
NBB75DSI	NBB75DSIB	隔板插座, D型外壳, 焊接产品, 隔离



接地面板BNC



隔离面板BNC



HD BNC 面板电缆插座产品



隔板插座 - NBB75FG & NBB75FI



面板电缆插座 - NBB75SI

- 真正的75 Ω设计，达到严格的HDTV / DVD高清要求
- 独立面板安装（解决潜在的接地问题，预防同一接地电位不同连接器产生的共模影响）
- 镀金中心触点
- 超宽紧固螺母，避免塑料螺纹损坏

NBB75FI

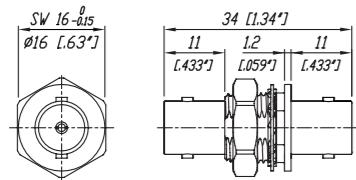

订购信息

镍外壳	
NBB75FG	隔板插座，直通，接地
NBB75FI	隔板插座，直通，隔离
NBB75SI	隔板插座，焊接产品，包括隔离垫圈
NBB75FA	耦合器，直通

规格		rearTWIST UHD	rearTWIST HD 大型rearTWIST HD 电缆插座面板	微型rearTWIST HD 和微型电缆插座	隔板耦合器
----	--	---------------	------------------------------------	------------------------	-------

电					
阻抗	75 Ω	•	•	•	•
额定电压	500 V ac rms	•	•	250 V ac rms	•
绝缘电阻	> 5 GΩ	•	•	•	•
耐绝缘电压	1'500 V ac rms	•	•	750 V ac rms	•
电压驻波比 / 回波损耗	≤ 1.050 / > 32 dB 高至 1 GHz	≤ 1.06 / > 30 dB 高至 6 GHz	•	≤ 1.10 / > 26 dB 高至 1 GHz	≤ 1.03 / > 37 dB 高至 1 GHz
	≤ 1.065 / > 30 dB 高至 2 GHz	≤ 1.13 / > 24 dB 高至 12 GHz	•	≤ 1.14 / > 24 dB 高至 2 GHz	≤ 1.05 / > 32 dB 高至 2 GHz
	≤ 1.100 / > 26 dB 高至 3 GHz	≤ 1.22 / > 20 dB 高至 18 GHz	•	≤ 1.22 / > 20 dB 高至 3 GHz	≤ 1.08 / > 28 dB 高至 3 GHz
内触点电阻	≤ 3 mΩ (初始)	•	•	•	•
外触点电阻	≤ 2 mΩ (初始)	•	•	•	•

机械					
电缆锚定	护套压接	•	•	•	N / A
电缆外径范围	mm	4.3 - 7.3	4.0 - 7.7	2.5 - 3.8	N / A
	- 大的Rear Twist	mm	10.3	-	-
中心触点锁定	> 30 N	•	•	•	-
插入力	< 25 N	•	•	•	•
使用寿命	1'000次适配循环	•	•	•	•

材料					
外壳	黄铜 (CuZn39Pb3)	•	•	•	•
	Optalloy涂层	-	•	•	•
	Antraloy涂层	•	-	-	-
	PA6 (仅限推拉产品)	-	N / A	N / A	N / A
D型外壳	锌压铸(ZnAl4Cu1) 镀gal镍或黑铬	N / A	N / A	N / A	NBB75D*
	Antraloy涂层	•	-	-	-
接地触点	青铜 (CuSn6)	•	•	•	-
	2 μm NiP15上的0.2 μm AuCo	•	•	•	-
	黄铜 (CuZn39Pb3)	-	-	-	•
	OPTALLOY涂层	-	-	-	•
中心触点	黄铜 (CuZn35Pb2)	•	•	•	-
	0.2 μm AuCo或	•	•	•	-
	黄铜 (CuZn39Pb3)	-	-	-	•
	0.2 μm AuCo	-	-	-	•
绝缘体	Teflon PTFE	-	•	•	•
	Polypropylen PP	•	-	-	-
卡盘	聚甲醛POM	N / A	N / A	N / A	N / A
绝缘外壳	聚甲醛POM	N / A	N / A	N / A	•

环境					
温度范围	-30 °C 至 +85 °C	•	•	•	•
可焊性符合	IEC 68-2-20	•	•	•	N / A
触点弯曲符合	IEC 60803 和 IEC 60352-2	•	•	•	N / A

彩色配件和密封件



BST-BNC-*	用于rearTWIST BNC的标准黑色防护罩, 拥有9种不同的颜色
DSS-*	D型隔板面板
SCF	橡胶密封盖, 为连接器提供防尘及防潮功能
SCDP-*	D型密封彩色衬圈 (*: 0-黑, 2-红, 4-黄, 5-绿, 6-蓝, 9-白)
SCDX	D型底座连接器的折叠盖子, 符合IP 42等级
SCCD-W	D型底座连接器的弹簧密封盖, 符合IP 65等级

\*: 0 - 黑色, 1 - 棕色, 2 - 红色, 3 - 橙色, 4 - 黄色, 5 - 绿色, 6 - 蓝色, 7 - 紫色, 8 - 灰色, 9 - 白色

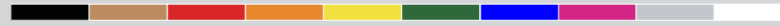

安装工具



CAS-BNC-T	BNC工具箱, 内含HX-R-BNC, PT-BNC: 钳子工具, CS-BNC-RT: 剥线工具 注: 模需要另外购买	CS-BNC-LCV	适用外径 > 8 mm 的同轴电缆剥线器 (NBLC75BVZ17)
CS-BNC-RT	适用外径为 2.5 - 8 mm 的同轴电缆剥线器	DIE-R-BNC-*	压接工具模, 针对HX-R-BNC引脚和屏蔽
CS-BNC-LCS	适用外径 > 8 mm 的同轴电缆剥线器 (NBLC75BSX14)	HX-R-BNC	压接工具, 框架
		PT-BNC	BNC钳子

HX-R-BNC 压接模配置

压接模	六角压接 mm			六角压接 英寸			中心引脚 mm (方形压接)
	A	B	C	A	B	C	

rearTWIST HD BNC							
DIE-R-BNC-PDC	6.47	4.53	4.06	0.255	0.178	0.160	1.6
DIE-R-BNC-PG	6.47	5.00	-	0.255	0.197	-	1.6
DIE-R-BNC-PJ	6.47	5.41	-	0.255	0.213	-	1.6
DIE-R-BNC-PS	6.47	7.01	-	0.255	0.276	-	1.6
DIE-R-BNC-PU	6.47	7.36	-	0.255	0.290	-	1.6
DIE-R-BNC-PY	6.47	8.23	-	0.255	0.324	-	1.6

压接模	六角压接 mm			六角压接 英寸			中心引脚 mm (方形压接)
	A	B	C	A	B	C	

DIE-R-BNC-X	9.73	-	-	0.383	-	-	1.75 (Hex Crimp)
DIE-R-BNC-UG	7.36	5.00	-	0.290	0.197	-	1.6
DIE-R-BNC-ZPLUS	10.0	-	-	0.39	-	-	1.8
rearTWIST UHD BNC							
DIE-R-BNCX-PDG	6.47	5.00	4.53	0.255	0.197	0.178	1.07
DIE-R-BNCX-PU	6.47	7.36	-	0.255	0.290	-	1.07
DIE-R-BNCX-PY	6.47	8.23	-	0.255	0.324	-	1.07

TRUST THE ORIGINAL

powerCON® 连接器和圆形连接器



目录 页码

<b>powerCON 连接器:</b>	
powerCON TRUE1 TOP系列 .....	144
订购信息 .....	145
配件 .....	145
连接器接插 .....	145
powerCON TRUE1 国际标准电线 .....	146
powerCON TRUE1 美国标准电线 .....	147
电缆线部件详解 .....	147
powerCON 20 A系列 .....	148
订购信息 .....	149
配件 .....	149
连接器接插 .....	149
powerCON 32 A系列 .....	150
订购信息 .....	150
powerCON 技术数据 .....	151
<b>nanoCON系列 .....</b>	
订购信息 .....	152
订购信息 .....	153
<b>miniCON系列 .....</b>	
订购信息 .....	154
订购信息 .....	155
<b>neutriCON系列 .....</b>	
订购信息 .....	156
订购信息 .....	157
安装工具 .....	158
技术数据 .....	159

NEUTRIK®, crystalCON®, etherCON®, maxCON®, miniCON®, nanoCON®, neutriCON®, opticalCON®, powerCON®, Profi®, rearTWIST®, silentPLUG®, speakON®, DIWA®, XIRIUM®, 是 Neutrik AG的注册商标.

powerCON® 连接器



圆形连接器



简介

powerCON 连接器

powerCON TRUE1 TOP, powerCON 20 A, powerCON 32 A

使用简单且牢固耐用的快锁系统。NEUTRIK电源连接器保证了完美连接，并无意外断开的情况发生。圆形连接器具有 NEUTRIK 独有的卡盘式夹线套及加强件外壳，质量十分可靠。

NEUTRIK 工业连接器系列同时包含有高至 32 A 的单向应用电源连接器。

圆形连接器

nanoCON, miniCON, neutriCON

NEUTRIK圆形连接器拥有多系列的金属、多芯连接器，专为工业应用设计。此系列产品提供众多不同的公母电缆连接器和插座，可直接焊接或压接至印刷电路板。

产品主要应用于测量、测试和控制、自动化和机械工具产业，当然也包括医疗应用领域。





全新人体工学快锁



带安全键的密封尾套

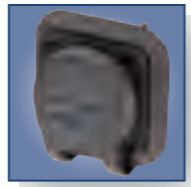

耐用的密封盖



powerCON TRUE1 TOP – 可锁的 16/20 单向连接器



- 具有分断能力的真正干线连接器 (CBC)
- 产品设计支持热拔插
- 16 A (符合ENEC, VDE) / 20 A 单向可锁连接器
- 完整系统的输入输出连接器
- 提供符合 IP 65和type 4 UL50E 外壳标准的户外保护
- 使用UL标准的高性能抗紫外线材料
- IEC 60320-1 及 UL498认证

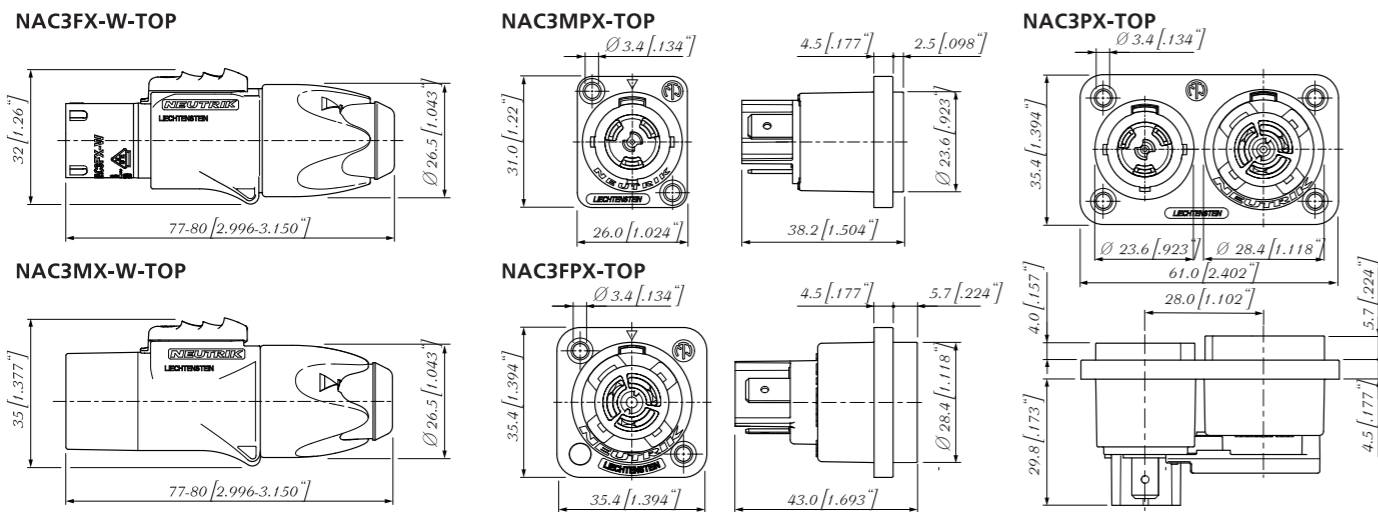

订购信息

电缆连接器

NAC3FX-W-TOP	可锁的电源输入电缆连接器, 母头, 螺丝接线端, IP 65
NAC3MX-W-TOP	可锁的电源输出电缆连接器, 公头, 螺丝接线端, IP 65

底座连接器

NAC3FPX-TOP	设备输出插口, 母座, 1/4" 平插片
NAC3FPX-ST-TOP	设备输出插口, 母座, 螺丝接线端
NAC3FPX-WOT-TOP	设备输出插口, 母座, 1/4" 平插片, 无绝缘隔片
NAC3MPX-TOP	设备输入插口, 公座, 1/4" 平插片
NAC3MPX-WOT-TOP	设备输入插口, 公座, 1/4" 平插片, 无绝缘隔片
NAC3PX-TOP	设备输入输出插口, 1/4" 平插片

配件



SCNAC-FPX	NAC3FPX-TOP 底座橡胶密封盖, IP65防护等级和UL50E户外type 4应用认证
SCNAC-MPX	NAC3MPX-TOP 底座橡胶密封盖, IP65防护等级和UL50E户外type 4应用认证
SCNAC-PX	NAC3PX-TOP 底座橡胶密封盖, IP65防护等级和UL50E户外type 4应用认证
HTAC	用于紧固powerCON TRUE1尾套的手动工具
SCDP-*	D型密封彩色衬圈, (*: 0- 黑色, 2- 红色, 4- 黄色, 5- 绿色, 6- 蓝色, 9- 白色)



详情  
预装电源线

防护等级为 IP 65 的预装超模压电源线。电缆采用截面为 1.5 mm<sup>2</sup> 或 AWG 12 的 3 芯标准负荷电缆线。

电缆线安装有 NEUTRIK powerCON TRUE 1 NAC3FX-W 和 NAC3MX-W 连接器以便延展，一端空白端口自由连接本地连接器，用于“电源输入”供电电缆或连接 Schuko 插头，可根据要求提供适合当地的连接器。

不同长度的电源线可供选择。

国际标准电线

国际标准电源线 16 A / 250 VAC

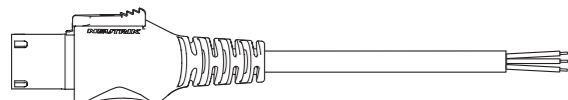

插头 / 端口	NEUTRIK NAC3FX-W / 剥好的空白端口
符合标准	ENEC, VDE
标准长度	1 m, 1.5 m, 2 m, 3 m, 5 m
导体规格	3 x 1.5 mm <sup>2</sup>
电缆型号 / 颜色 / 标准外径尺寸	H07RN-F3G1.5 / 黑色 / 9.6 mm
零件示例	NKPF-NC-A-3
电缆型号 / 颜色 / 标准外径尺寸	H05VV-F3G1.5 / 黑色 / 8.3 mm
零件示例	NKPF-NC-B-1

国际标准延伸电源线 16 A / 250 VAC

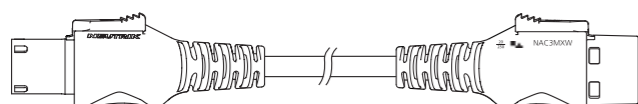

插头 / 端口	NEUTRIK NAC3FX-W / NEUTRIK NAC3MX-W
符合标准	ENEC, VDE
标准长度	0.5 m, 1 m, 1.5 m
导体规格	3 x 1.5 mm <sup>2</sup>
电缆型号 / 颜色 / 标准外径尺寸	H07RN-F3G1.5 / 黑色 / 9.6 mm
零件示例	NKPF-M-A-0.5
电缆型号 / 颜色 / 标准外径尺寸	H05VV-F3G1.5 / 黑色 / 8.3 mm
零件示例	NKPF-M-B-1

国际标准延伸电源线 16 A / 250 VAC

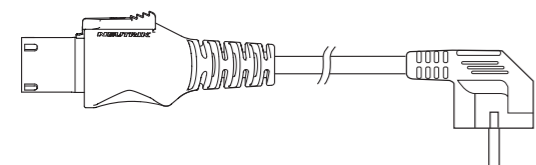

插头 / 端口	NEUTRIK NAC3FX-W / SCHUKO 直角插头
符合标准	ENEC, VDE
标准长度	1 m, 1.5 m, 2 m, 3 m, 5 m, 10 m
导体规格	3 x 1.5 mm <sup>2</sup>
电缆型号 / 颜色 / 标准外径尺寸	H07RN-F3G1.5 / 黑色 / 9.6 mm
零件示例	NKPF-SR-A-1
电缆型号 / 颜色 / 标准外径尺寸	H05VV-F3G1.5 / 黑色 / 8.3 mm
零件示例	NKPF-SR-B-1

US 电线

US 电源线 20 A / 250 VAC

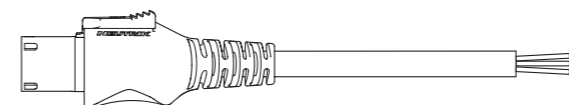

插头 / 端口	NEUTRIK NAC3FX-W / 剥好的端口
符合标准	UL, cUL
标准长度	1 m, 1.5 m, 2 m, 3 m, 5 m
导体规格	3 x 12 AWG
电缆型号 / 颜色 / 标准外径尺寸	SJTOW / 黑色 / 11.3 mm
零件示例	NKPF-NC-C-5
电缆型号 / 颜色 / 标准外径尺寸	SJOOW / 黑色 / 11.3 mm
零件示例	NKPF-NC-D-3

US 延伸电源线 20 A / 250 VAC

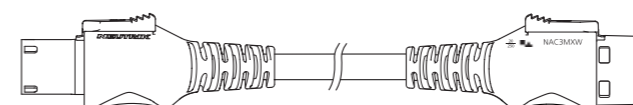

插头 / 端口	NEUTRIK NAC3FX-W / NEUTRIK NAC3MX-W
符合标准	UL, cUL
标准长度	0.5 m, 1 m, 1.5 m
导体规格	3 x 12 AWG
电缆型号 / 颜色 / 标准外径尺寸	SJTOW / 黑色 / 11.3 mm
零件示例	NKPF-M-C-1
电缆型号 / 颜色 / 标准外径尺寸	SJOOW / 黑色 / 11.3 mm
零件示例	NKPF-M-D-1

电缆线部件详解

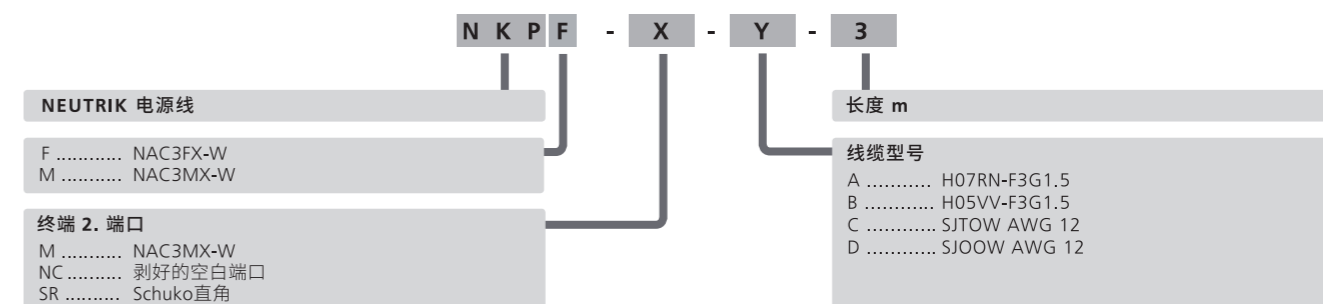

NEUTRIK powerCON:



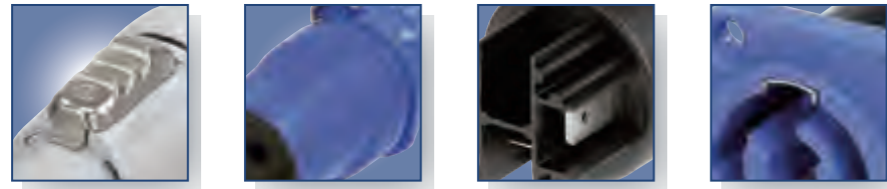

快锁      NEUTRIK 尾套      3/16"平插片      底座连接器的锁定区域

powerCON - 3 芯锁定电源连接器



NAC3FCA      NAC3MPA-1      NAC3FCB      NAC3MPB-1      NAC3MM-1

- 可锁的3芯设备单向 (AC) 连接器
- 高电流容量，额定为20 A / 250 V ac
- 色码易于辨识，powerCON电源输入（蓝色）与电源输出（灰色）带有不同的锁键，避免短路
- 快速简便的锁定系统
- 十分坚固可靠
- 杰出的电缆保持力
- UL, cUL认证部件（文件号: E 135070）  
VDE 认证（注册号: 6360）
- 新的插销设计更易于操作和安全锁定
- 连接电缆耦合器（连接 NAC3FCA 到NAC3FCB）

NAC3FCA(B)

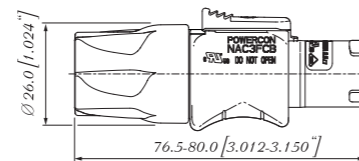

NAC3MPA(B)-1

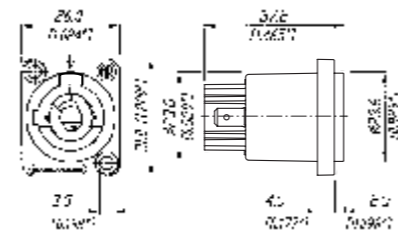

NAC3MM-1

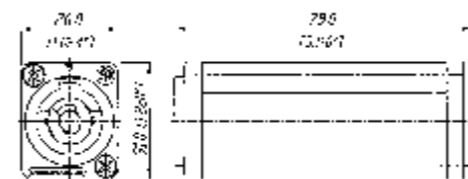

订购信息

NAC3FCA	电缆连接器，安全柄快速锁，A型电源输入，螺丝接线端
NAC3MPA-1	气密底座连接器，A型电源输入，扁平焊片端，蓝色
NAC3MPA-1-WOT	底座连接器，电源输出，3/16"平插片端，蓝色，无绝缘隔板
NAC3FCB	电缆连接器，安全柄快速锁，B型电源输出，螺丝接线端
NAC3MPB-1	气密底座连接器，B型电源输出，扁平焊片端，灰色
NAC3MPB-1-WOT	底座连接器，电源输出，3/16"平插片端，灰色，无绝缘隔板
NAC3MM-1	耦合器，用于连接电缆（连接NAC3FCA到NAC3FCB）

配件

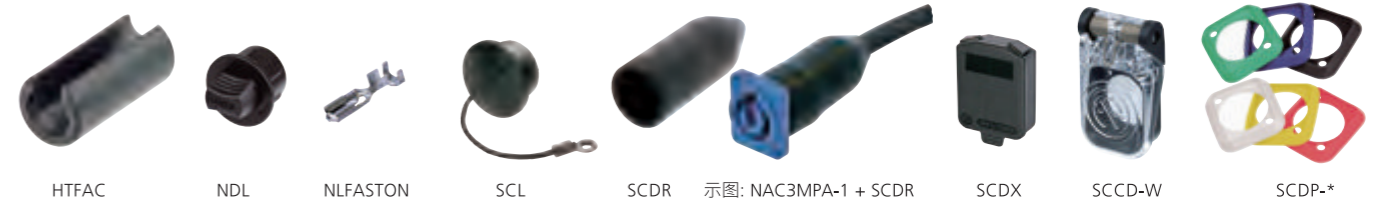

HTFAC	用于紧固powerCON尾套的手动工具
NDL	powerCON 20 A 底座连接器的dummyPLUG
NLFASTON	用于插片的FASTON®“正向锁定”插座，应用于NL4MP,NL4MPR及NL8MPR，包装为100个/件
SCL	塑料密封盖，为连接器提供防尘防水功能
SCDR	D型底座连接器后端保护盖
SCDX	D型底座连接器的折叠盖子，符合IP 42等级
SCCD-W	D型底座连接器的弹簧密封盖，符合IP 65等级
SCD-W	D型底座连接器密封盖，符合IP 65等级
SCDP-*	D型密封彩色衬圈 (*: 0-黑色, 2-红色, 4-黄色, 5-绿色, 6-蓝色, 9-白色)

连接器接插

键槽:

具有两个不可互换类型的连接器（A型和B型），因此不可能产生短路。互配的连接器（相接）由机械键槽和颜色区分。



注意  
powerCON连接器无分断能力，不支持热插拔。



坚固的金属外壳



适配最大20mm  
线缆的大尾套



锁门



螺丝接线端



powerCON 32 A 连接器



NAC3FC-HC



NAC3MP-HC

- 锁定单相AC设备连接器
- 高电流量 (额定电流32 A)
- 快速简易的锁定系统
- 出色的电缆处理及保护
- 极其坚固可靠
- 250 V ac, 32 A, 单相 (可在35°C内环境中使用)
- 预接触点, 接地保护
- 锁定系统, 防止意外断开
- 电缆外径范围: 8-20 mm
- 螺丝终端焊线, 线径2.5-6.0 mm<sup>2</sup> (AWG 14 - 10)

NAC3FC-HC

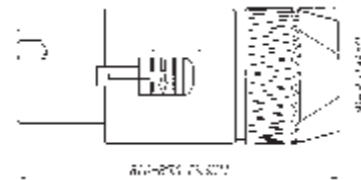

NAC3MP-HC

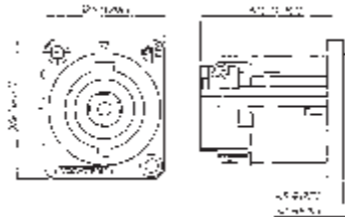

订购信息

NAC3FC-HC	电缆连接器, 安全柄快速锁, 螺丝接线端
NAC3MP-HC	快速简易的锁定系统, 螺丝接线端

规格	powerCON TRUE1 TOP	powerCON 系列	32 A powerCON 系列
<b>电</b>			
触点数量	2 + PE	•	•
单个触点额定电流		20 A rms <sup>1)</sup>	32 A rms
额定电压	250 V ac	•	•
绝缘强度	4 kV dc / 2.8 kV ac	•	•
触点电阻	≤ 3 mΩ	≤ 2 mΩ	•
湿热测试后绝缘电阻 (IEC 68-2-30)	> 0.1 GΩ	> 1 GΩ	•

机械

锁定方式	快锁	•	•	•
电缆外径范围		6 - 12 mm	6 - 15 mm <sup>2)</sup>	8 - 20 mm
接线	电缆: 螺丝终端	•	•	•
	或焊接	1.0 - 2.5 mm <sup>2</sup> / AWG 12	2.5 mm <sup>2</sup> / AWG 14	2.5-6 mm <sup>2</sup> / AWG 14-10
	底座:	-	•	•
	FASTON®的扁平片 (4.8 x 0.5 mm) (6.35 x 0.8 mm)	-	-	-
	或焊接	•	•	•
	螺丝接线端	•	•	•

材料

电缆连接器外壳		PA 6.6 30% GR	PA 6 30% GR	PA 6 30% GR
插座外壳		PA 6.6 30% GR	PA 6.66 25% GR	PA 6.6 25% GR
内芯		PA 6.6 30% GR	PA 6 30% GR	PA 6.6 25% GR
触点	母:	CuSn0.2	CuZn39Pb3	CuZn39Pb3
	公:	CuNi1Si0.2	CuNi1Si0.2	CuSn0.2
触点镀层		2 μm 镀银	4 μm / 2 μm 镀银	4 μm 镀银
卡盘	POM	•	•	•

环境

可燃性	UL 94 HB	-	•	-
	UL 94 V-0	•	•*	•*
温度范围	-30°C 至 +80°C	•	•	70 °C
保护等级 (连接后)		IP 65	IP 20	IP 2X未连接
安全要求	EN / IEC 61984	-	•	•
	IEC 60320	•	-	-
可燃性符合	IEC 68-2-20	•	•	-

1) : 设备耦合器符合 IEC 60320 限于 16 A ac

2) : 电缆线外径范围为6 - 14 mm / 符合VDE

\* : 插座

FASTON®是AMP公司的商标。



连接器锁定

PCB插座

面板安装插座

nanoCON - 3芯超小型连接器



NSC3F

NP3F-H

NP3M-V

NR3M-S

NR3F-S

- 世界上最小的圆形多芯可锁连接器
- 坚固的金属外壳，镀金触点
- 公母插座，垂直或水平PCB安装或焊接终端
- 电缆连接器和插座，具有可互换的公母头内芯
- 可靠，应用广泛，如医疗设备，监控系统，传感器或音频应用，例如微型或无线扩音器和便携式混频器
- 预连接触点1

NSC3F(M)

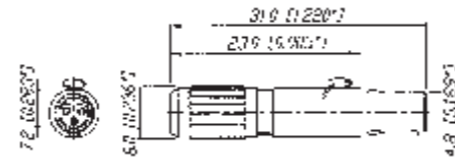

NR3F(M)-S

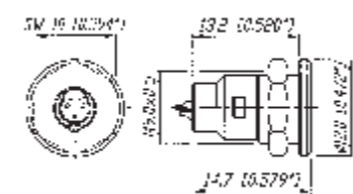

NP3F(M)-H

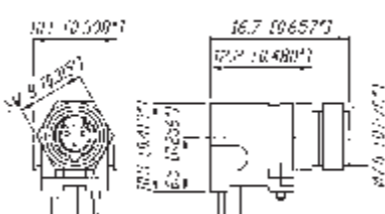

M 1:1



订购信息

母	公
NSC3F	NSC3M
NR3F-S	NR3M-S
NP3F-H	NP3M-H
NP3F-V	NP3M-V

订购信息

NSC3F



NSC3M



NP3F-H  
NP3M-H

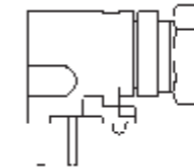

NR3F-S



NP3F-V  
NP3M-V

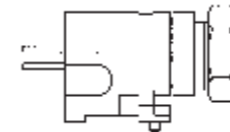

NR3M-S



触点排列



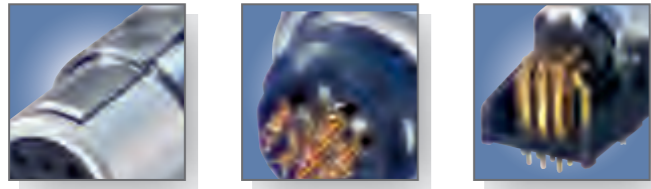

推拉锁

镀金焊接触点

水平PCB安装

miniCON - 12芯微型连接器



MSCM12



MMC\* (模块系统)

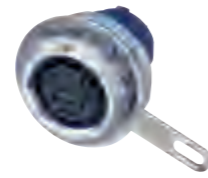

MRF12



MRF12-H

- 多达12芯的微型连接器
- 全套组件或模块系统选择
- 推拉式自动锁定系统
- 精密制造，坚固耐用的全金属设计
- 全负荷公母插座，水平或垂直PCB安装
- 镀金触点，压接或焊接，丝绒铬外壳
- 特殊压接式夹线套，为电缆屏蔽至电缆外壳提供了理想的同轴连接，达到最佳的EMC屏蔽
- 易于安装：触点在未组装状态焊接，避免了复杂频繁的电线接触
- 可交互式内芯（公-母）

MPF(M)12-V

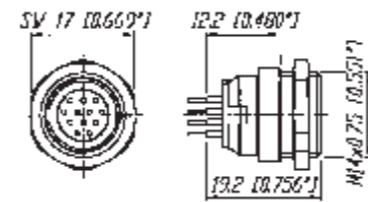

MRF(M)12

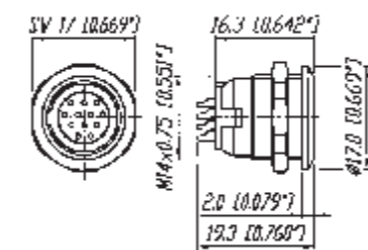

MPF(M)12-H

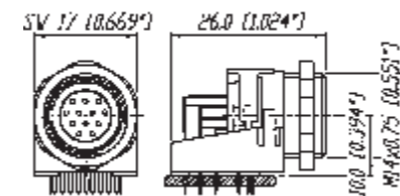

MSCF(M)12 (+MSRC)

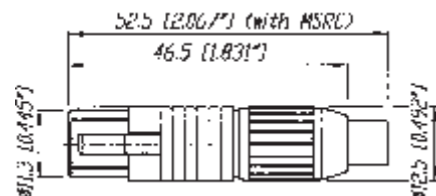

miniCON 全套组件订购信息

全套组件（由外壳，内芯，12个触点和电缆连接器卡盘组成）

母	公
MSCF12 电缆连接器，卡盘原理，焊接触点	MSCM12 电缆连接器，卡盘原理，焊接触点
MRF12 面板安装插座，焊接触点	MRM12 面板安装插座，焊接触点
MPF12-H 水平PCB安装插座	MPM12-H 水平PCB安装插座
MPF12-V 垂直PCB安装插座	MPM12-V 垂直PCB安装插座

MSCF(M)12



MPF(M)12-V

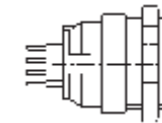

MPF(M)12-H



miniCON 模块系统订购信息

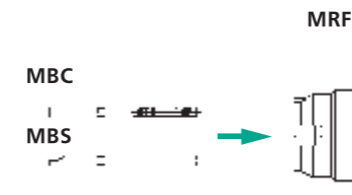
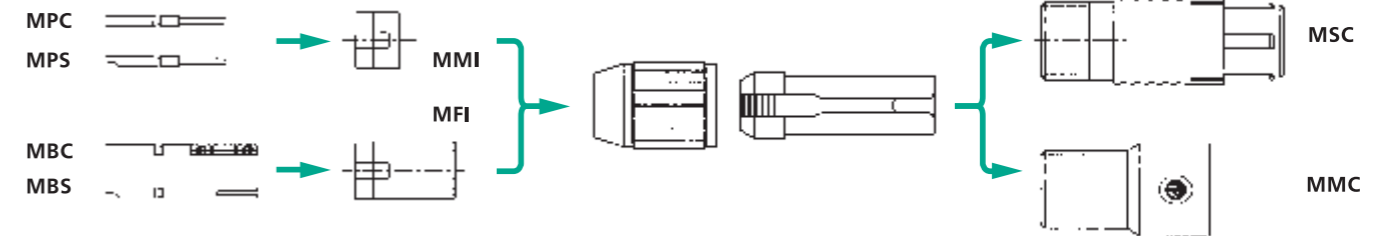

MRF

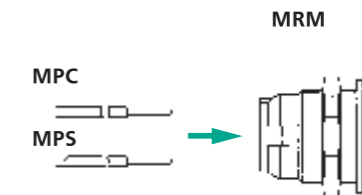

MRM

MSRC

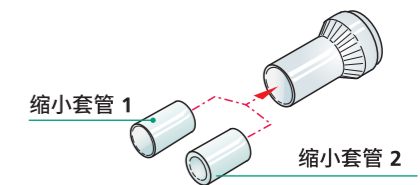

预装外壳和内芯，插针必须分开订购。

模块系统

母	公
MFI 电缆连接器内芯	MMI 电缆连接器内芯
MBC 电缆连接器和插座压接插针	MPC 电缆连接器和插座压接插针
MBS 电缆连接器和插座焊接插针	MPS 电缆连接器和插座焊接插针
MRF 预装插座外壳和内芯	MRM 预装插座外壳和内芯
MMC 电缆连接器延伸，包括卡盘（用于公母）	
MSC 电缆连接器外壳，包括卡盘（用于公母）	
MSRC 整套压接样式夹线套(工具请参见158页，内含压接套管和缩小套管1+2)	

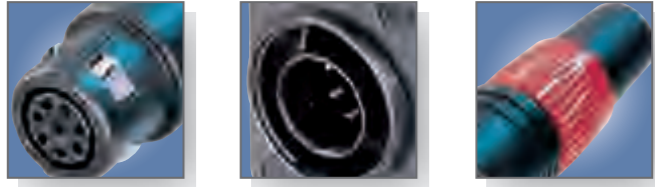

推拉锁

全金属外壳

提供彩色尾套

neutriCON - 多样的圆形连接器



OSC8F



OSC8M-Ni



ORP8F-Ni



ORP8M

- 全套组件或模块系列，提供多种组合可能
- 插针可选1-8芯
- 特殊压接式夹线套，为电缆屏蔽至电缆外壳提供了理想的同轴连接，达到最佳的EMC屏蔽
- 精密坚固的全金属外壳，抗震动，保护触点内芯
- 简便，快速，无螺丝安装
- 推拉式自动锁定系统

OSC8F / OSC8M



模块系统

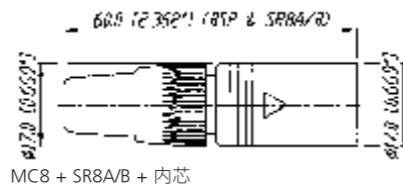

ORP8F / ORP8M

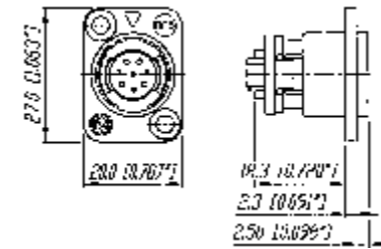

极化

外壳：两种金属极化向导（90°和180°）。

接口方式 90°

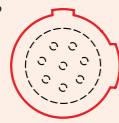

接口方式 180°

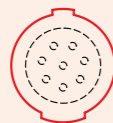

内芯：公头和母头内芯可安装在所有三个外壳内。

neutriCON 全套组件订购信息

全套组件（由外壳，内芯，8个触点和电缆连接器卡盘组成）

OSC8F	母头电缆连接器，卡盘原理，黑色外壳，焊接触点
OSC8F-Ni	母头电缆连接器，卡盘原理，镍外壳，焊接触点
OSC8M	公头电缆连接器，卡盘原理，黑色外壳，焊接触点
OSC8M-Ni	公头电缆连接器，卡盘原理，镍外壳，焊接触点
ORP8F	面板安装母座，黑色外壳，焊接触点
ORP8F-Ni	面板安装母座，镍外壳，焊接触点
ORP8M	面板安装公座，黑色外壳，焊接触点
ORP8M-Ni	面板安装公座，镍外壳，焊接触点

neutriCON 模块系列订购信息

电缆连接器：

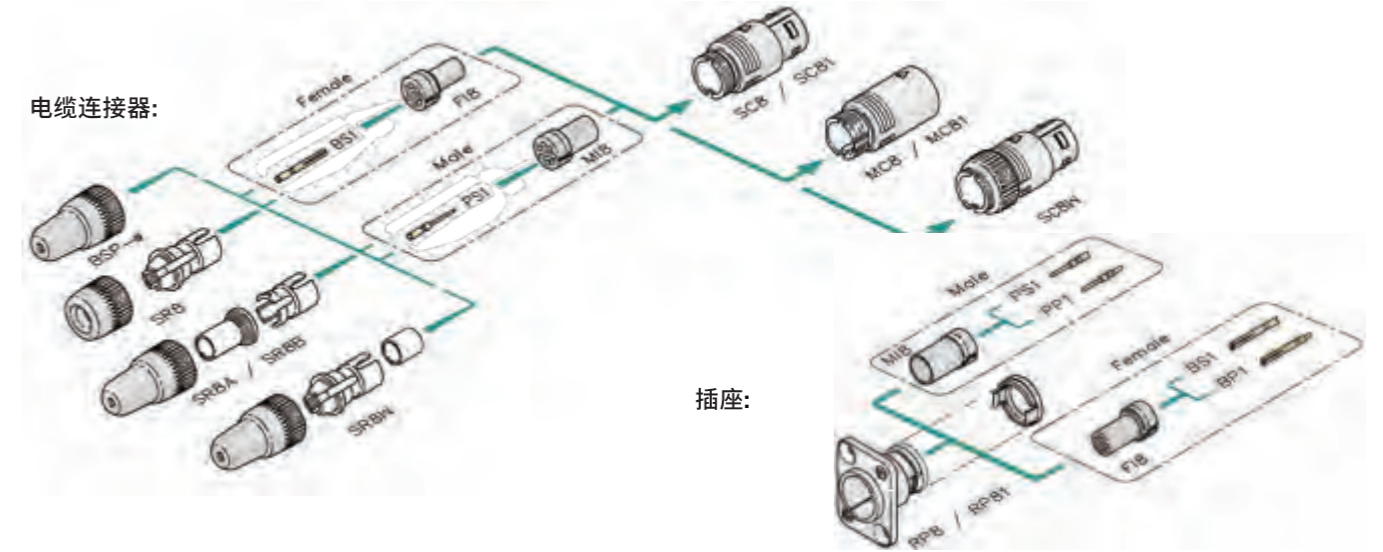

插座：

模块系统

母	公			
F18	MI8	电缆连接器和插座内芯	MI8	电缆连接器和插座内芯
BS1	PS1	焊接触点	PS1	焊接触点
BP1	PP1	PCB触点	PP1	PCB触点
SC8	MC8	电缆外壳，黑色涂层，180°接口方式	MC8	适配电缆外壳，黑色涂层，180°接口方式
SC8-Ni	MC8-Ni	电缆外壳，镍涂层，180°接口方式	MC8-Ni	适配电缆外壳，镍涂层，180°接口方式
SC81	MC81	电缆外壳，黑色涂层，90°接口方式	MC81	适配电缆外壳，黑色涂层，90°接口方式
SC81-Ni	MC81-Ni	电缆外壳，镍涂层，90°接口方式	MC81-Ni	适配电缆外壳，镍涂层，90°接口方式
SC8W		电缆外壳，黑色涂层，180°接口方式，防水多插针连接器，IP 54		
RP8		插座，黑色涂层，180°接口方式		
RP8-Ni		插座，镍涂层，180°接口方式		
RP81		插座，黑色涂层，90°接口方式		
RP81-Ni		插座，镍涂层，90°接口方式		
SR8		尾套和卡盘式夹线套（标准）		
SR8A		电缆外径为3-3.8 mm的压接式夹线套（符合IEC 803，六角压接5.41 mm，请参见158）		
SR8B		电缆外径为6-7 mm的压接式夹线套（符合IEC 803，六角压接7.01 mm，请参见158页）		
SR8W		防水解决方案的尾套及卡盘式夹线套，IP 54		
BSP-*		彩色尾套，提供10种电阻器颜色		

\* 色彩编码：0-黑色，1-棕色，2-红色，3-橙色，4-黄色，5-绿色，6-蓝色，7-紫罗兰，8-灰色，9-白色



压接工具



压接工具 HX-CONTACT DMC 压接工具 AFM8 符合 M22520/2-01



MPOS-\* 改进的DMC定位器 (K155), 压接时定位器可将触点置于合适的位置

触点和连接器安装



压接工具 HX-R-BNC NEUTRIK 六角压接工具



DIE-R-BNC-\* 不同六角类型的NEUTRIK模

neutriCON - 安装工具订购信息

	电缆外径/电线	压接工具	模/定位器	六角型/标准
SR8A 夹线套	3 - 3.8 mm	HX-R-BNC	DIE-R-BNC-PJ	5.41 mm / IEC 803
SR8B 夹线套	6 - 7 mm	HX-R-BNC	DIE-R-BNC-PS	7.01 mm / IEC 803

miniCON - 安装工具订购信息

	电缆外径/电线	压接工具	模/定位器	六角型/标准
MSRC 仅限压接套管	4.5 - 6 mm	HX-R-BNC	DIE-R-BNC-PDC *	6.47 mm / IEC 803
MSRC 压接套管和缩小套管1	3.3 - 4.4 mm	HX-R-BNC	DIE-R-BNC-PDC *	6.47 mm / IEC 803
MSRC 压接套管和缩小套管2	2.5 - 3.2 mm	HX-R-BNC	DIE-R-BNC-PDC *	6.47 mm / IEC 803
MBC 母头压接触点	AWG 24/0.22 mm <sup>2</sup>	HX-CONTACT	MPOS-MBC	No. 5 / M22520/2-01
MPC 公头压接触点	AWG 24/0.22 mm <sup>2</sup>	HX-CONTACT	MPOS-MPC	No. 5 / M22520/2-01

\*: DIE-R-BNC-PJ 或者 PS 同样适用

规格	nanoCON 系列	miniCON 系列	neutriCON 系列
----	------------	------------	--------------

电			
触点数量	3	12 (1-12 模块系统)	8 (1-8 模块系统)
单个触点额定电流	2 A	3 A	7.5 A (焊接), 5 A (压接)
额定电压	50 V ac	50 V ac	50 V ac
绝缘强度	1000 V dc	1000 V dc	1500 V dc
触点电阻	≤ 12 mΩ	≤ 8 mΩ	≤ 5 mΩ
湿热测试后绝缘电阻 (IEC 68-2-30)	> 1 GΩ	> 500 MΩ	> 500 MΩ

机械

锁定方式	闩	推拉	推拉
电缆外径范围	最大 3.4 mm	3 - 5 mm (灰色卡盘)	3 - 7 mm
	-	5 - 7 mm (白色卡盘)	3 - 3.8 mm (SR8A)
	-	2.5 - 6 mm	6 - 7 mm (SR8B)
	-	(压接型 MSRC)	
接线	0.2 mm <sup>2</sup> / 24 AWG	0.5 mm <sup>2</sup> / 20 AWG	1.0 mm <sup>2</sup> / 18 AWG
	实线	焊接	焊接
	0.14 mm <sup>2</sup>	0.22 mm <sup>2</sup>	-
	26 AWG	24 AWG	-
	标准线	压接	-
可焊性符合 IEC 68-2-20	●	●	●

材料

电缆连接器外壳	CuSn4Pb4Zn4	ZnAl4Cu1 / CuZn39Pb3	ZnAl4Cu1 gal镍或黑铬
插座外壳	CuZn39Pb2	ZnAl4Cu1	ZnAl4Cu1, gal镍或黑铬
内芯	PETP	PA 6.6	PBTP 15% GR
触点	CuZn35Pb2	CuZn35Pb2 (焊接) CuZn39Pb3 (压接)	CuZn35Pb2 (焊接)
		CuSn6	
触点镀层	0.5 μm Au	0.2 μm AuCo	2 μm Ni 之上的 0.3 μm Au 硬合金
卡盘 POM	●	●	●

环境

可燃性	UL 94 HB	-	-	●
可燃性	UL 94 V-0	●	●	-
温度范围	-30°C 至 +80°C	●	●	●
保护等级 (连接后)	IP 40*		IP 5X	IP 5X
安全要求 EN/IC61984	-	-	-	-

\*: 插座

FASTON®是AMP公司的商标。

优异  
品质

十分  
可靠

IP65  
防护等级

无惧  
紫外线



TRUST  
THE  
ORIGINAL

配件



NEUTRIK® 优曲克

目录 页码

圆形转接器 .....	164
D型转接器 .....	166
订购信息 .....	168
AES / EBU数字阻抗变压器转接器 .....	169
订购信息 .....	169
DMX转接器 .....	170
订购信息 .....	170
直通 .....	171
订购信息 .....	171
etherCON直通和转接器 .....	172
订购信息 .....	172
模块和音频变压器 .....	173
音频变压器选择指南 .....	173
订购信息 .....	174
鹅颈 .....	175
订购信息 .....	176

配件



简介

专业及半专业音频、视频领域所存在的众多连接器标准导致了在进行连接时可能出现的各式问题。

NEUTRIK始终致力于满足客户对于不同连接器的需求，并因此提供了一系列的问题解决方案。

通过使用我们提供的转接器系列，用户将可以解决当前所存在的大多数互联问题。此外，我们还为大多数常见的连接器提供了对应模块，进一步满足不同需求。

微型阻抗平衡转接器可解决现今大多数常见的噪音及接地问题。在根据客户要求设计时，推荐使用经证明的NEUTRIK音频转接器并配合使用我们的模块。

NEUTRIK提供多种音频转接器、变压器、AES / EBU转接器及鹅颈产品。从问题解决到连接的快速实现，NEUTRIK提供了最受欢迎的音频连接解决方案。所有NEUTRIK转接器及连接器均使用符合RoHS标准的焊料进行焊接。



NEUTRIK®, crystalCON®, etherCON®, maxCON®, miniCON®, nanoCON®, neutriCON®, opticalCON®, powerCON®, Profi®, rearTWIST®, silentPLUG®, speakON®, DIWA®, XIRIUM®, 是 Neutrik AG的注册商标.

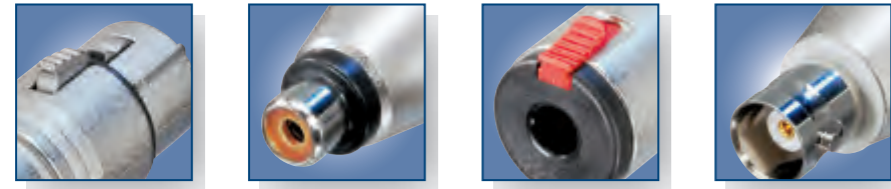

XLR 连接器    RCA 莲花插座    带插锁插座    BNC 插座

圆形转接器



NA2FP    NA2MPMM    NA3MJ    NA4FX-F

- 提供各种转接器，以适应不同连接器接插的接口需求
- 专业的外观和紧凑小巧的设计
- 坚固的压铸外壳提供最好的可靠性
- NEUTRIK 品质紧凑设计,持久耐用

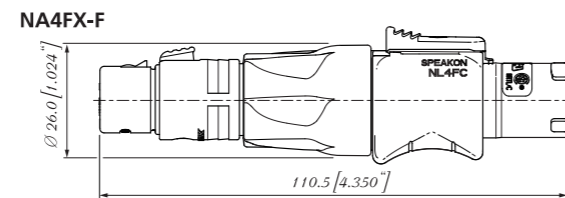
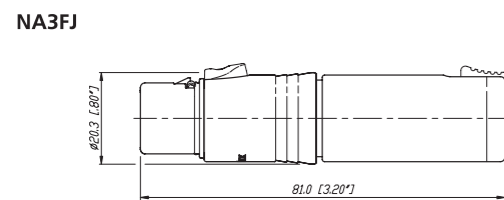
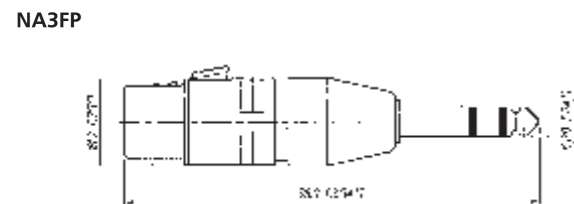

图例。更多信息，请登陆 [www.neutrik.com](http://www.neutrik.com)

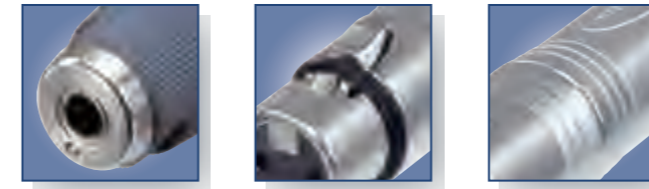

1/4" 单声道插口    人体工学按键锁设计    耐用的压铸外壳

圆形转接器



NA4LJ    NA3FM    NA3MM    NA3FF-B

- 1/4" 单声道插口的 NEUTRIK speakON NL4FC (接线方式: +1 连接到顶端, -1 连接到套管)
- 多功能, 预连接的即用适配器, 可靠地互锁各种连接器系统
- 基于 XX 系列

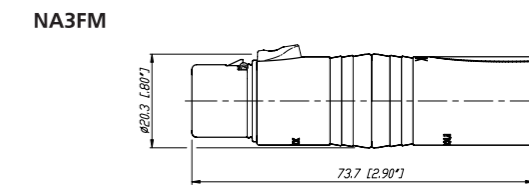
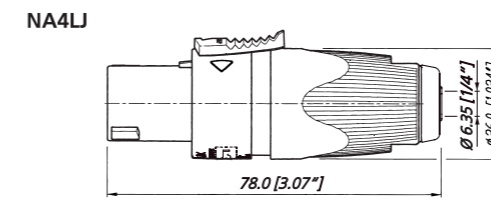



莲花插座      speakON NL4MP      带插锁插座

D型转接器



NA2BBNC-D9B      NA2M-D2B-TX      NA4MP-J      NA4MP-M-X

- 可解决专业和半专业应用中的众多连接问题
- 坚固的铝合金外壳提供最好的可靠性
- 所有RCA系列上都具有彩色标记环

微型平衡变压器转接器 NA2\*-TX

- 音频变压器 1:1 阻抗率 200:200
- 针对无需接地或增益开关时非平衡 / 平衡线转换以及功率分频 DI应用的经济实惠型产品
- 源电阻 / 加载电阻 600 / 10K  
最大的输入 @ 50 Hz 1% 谐波失真: -3 dBu



NA2F-D0B-TX

NA2BBNC-D9B

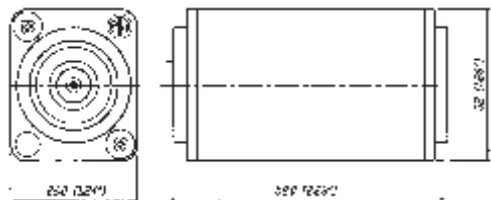

NA4MP-J

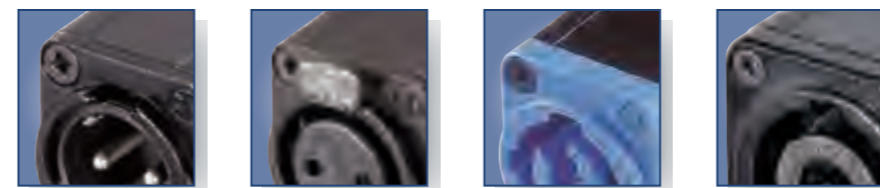
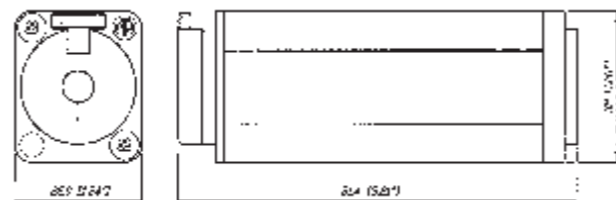

3芯公座XLR      按键弹片      powerCON      speakON

D型转接器



NA2M-J-TX      NA2F-D2D-TX      NAC3MM-1      NL8MM

- 小型变压平衡适配器
- powerCON NAC3MM-1:  
NAC3MPA-1 (电源输入) - powerCON NAC3MPB-1 (电源输出), 电缆连接耦合器
- 8芯 speakON 直通适配器, 用于电缆延伸

NAC3MM-1

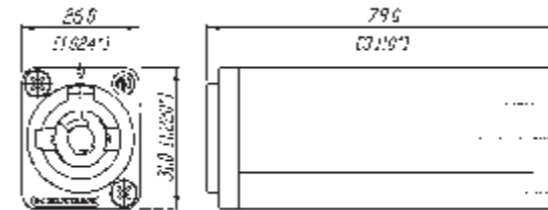

NL8MM

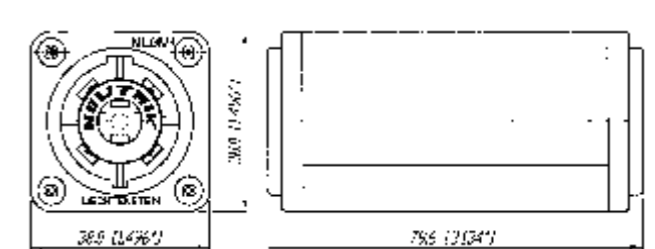

图例。更多信息, 请登陆 [www.neutrik.com](http://www.neutrik.com)

圆形转接器

产品型号	端口 1	端口 2	注释
NA2FBNC	3芯XLR 母	BNC插座	1)
NA2FP	3芯XLR 母	TS 2), 1/4" 插头	1)
NA2FPMF	3芯XLR 母	RCA / 莲花插座	1)
NA2FPM	3芯XLR 母	RCA / 莲花插头	1)
NA2MBNC	3芯XLR 公	BNC插座	1)
NA2MP	3芯XLR 公	TS 2), 1/4" 插头	1)
NA2MPMF	3芯XLR 公	RCA / 莲花插座	1)
NA2MPM	3芯XLR 公	RCA / 莲花插头	1)
NA3FF	3芯XLR 母	3芯XLR 母	公母头转换转接器
NA3FF-B	3芯XLR 母	3芯XLR 母	公母头转换, 镀黑
NA3FJ	3芯XLR 母	TRS 2), 1/4" 插座	锁定插座
NA3FM	3芯XLR 母	3芯XLR 公	延展转接器
NA3FMX	3芯XLR 母	3芯XLR 公	触点2 - 3转换
NA3FP	3芯XLR 母	TRS 2), 1/4" 插头	
NA2JJ	单声道1/4" 插座	TS 2), 1/4" 插座	延展转接器
NA3JJ	立体声1/4" 插座	TRS 2), 1/4" 插座	延展转接器, 锁定插座
NA3MJ	3芯XLR 公	TRS 2), 1/4" 插座	锁定插座
NA3MM	3芯XLR 公	3芯XLR 公	公母头转换转接器
NA3MM-B	3芯XLR 公	3芯XLR 公	公母头转换, 镀黑
NA3MP	3芯XLR 公	TRS 2), 1/4" 插头	
NA5FF	5芯XLR 母	5芯XLR 母	公母头转换转接器
NA5FF-B	5芯XLR 母	5芯XLR 母	公母头转换, 镀黑
NA5MM	5芯XLR 公	5芯XLR 公	公母头转换转接器
NA5MM-B	5芯XLR 公	5芯XLR 公	公母头转换, 镀黑
NA4FX-F	speaKON NL4FX	3芯XLR 母	扬声器转接器 <sup>3)</sup>
NA4FX-M	speaKON NL4FX	3芯XLR 公	扬声器转接器 <sup>3)</sup>
NA4LJX	speaKON NL4FX	TS 2), 1/4" 插座	扬声器转接器 <sup>3)</sup>
NL4MMX	4芯speaKON	4芯speaKON	锁定耦合器 <sup>5)</sup>

D 型转接器

NA2BBNC-D4B	BNC插座	RCA / 莲花插座	黄色标记环
NA2BBNC-D9B	BNC插座	RCA / 莲花插座	白色标记环
NA2F-D0B-TX	3芯XLR 母	RCA / 莲花插座	黑色标记环 <sup>4)</sup>
NA2F-D2B-TX	3芯XLR 母	RCA / 莲花插座	红色标记环 <sup>4)</sup>
NA2F-J-TX	3芯XLR 母	1/4" 插座	接地开关 <sup>4)</sup>
NA2M-D0B-TX	3芯XLR 公	RCA / 莲花插座	黑色标记环 <sup>4)</sup>
NA2M-D2B-TX	3芯XLR 公	RCA / 莲花插座	红色标记环 <sup>4)</sup>
NA2M-J-TX	3芯XLR 公	1/4" 插座	接地开关 <sup>4)</sup>
NE8FF etherCON	etherCON	RJ45耦合器	
NL8MM	8芯speaKON	8芯speaKON	锁定耦合器
NAC3MM-1	3芯powerCON	3芯powerCON	锁定耦合器
NA4MP-F	speaKON NL4MP	3芯XLR 母	扬声器转接器 <sup>3)</sup>
NA4MP-J	speaKON NL4MP	TS 2), 1/4" 插座	扬声器转接器 <sup>3)</sup>
NA4MP-M	speaKON NL4MP	3芯XLR 公	扬声器转接器 <sup>3)</sup>
NA4MP-M-X	speaKON NL4MP	speaKON NL4MP	扬声器转接器 1+ / 1- 转换 <sup>3)</sup>

1): 根据IEC 268-12 连线: 引脚2 = 信号, 引脚1和3: 接地  
 2): TRS-Tip, 环, 套管接地 (立体声); TS-Tip, 套管接地 (单声道)  
 3): 更多接线详情, 请登陆 www.neutrik.com  
 4): 非平衡/平衡线性转换, 1:1 变压器 200 Ω : 200 Ω  
 5): speaKON非交流电源或电源供应连接器!



3芯XLR母座      3芯电缆连接器      BNC底座

AES / EBU 数字阻抗变压器转接器



- 低成本的优异阻抗匹配转接器
- 可通过低信号衰减的同轴电缆, 长电缆传输传输数据音频信号
- 与同轴电缆(75 Ω) 平衡匹配(110 Ω)
- 在黑色的阳极电镀铝合金内预接线, 增加产品的耐久性
- AES/EBU 转接器可提供终端为3芯公头或者母头XLR电缆连接器或插座
- 使用简单, 无源装置

NADITBNC-FX

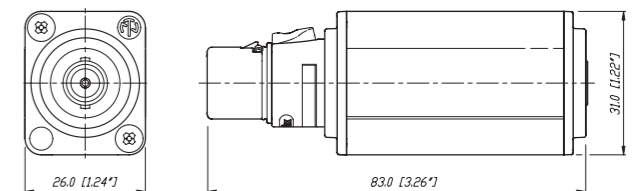

技术数据

最大电压 / 最大功率:	5 Vp-p / 250 mW
频率波段:	0.1 MHz 到 6 MHz
插入损耗:	< 0.3 dB @ 0.1 MHz 到 10 MHz
VSWR / 回路损失:	< 1.1 / > 26.4 dB

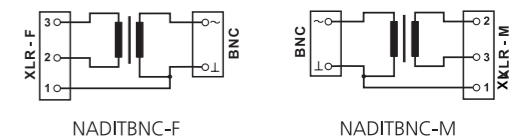

订购信息

产品型号	端口 1	端口 2	注释
	输入	输出	
NADITBNC-F	3芯XLR母座	BNC母座	110 Ω XLR 输入和 75 Ω BNC 输出
NADITBNC-M	3芯XLR公座	BNC母座	75 Ω BNC 输入和 110 Ω XLR 输出
NADITBNC-FX	3芯XLR母头电缆连接器	BNC母座	110 Ω XLR 输入和 75 Ω BNC 输出
NADITBNC-MX	3芯XLR公头电缆连接器	BNC母座	75 Ω BNC 输入和 110 Ω XLR 输出

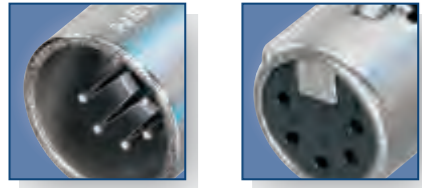

5芯公头连接器 5芯母头连接器

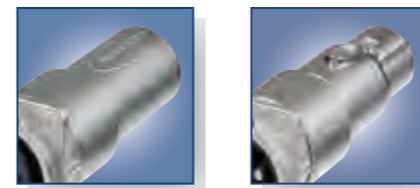

全金属外壳

DMX 转接器

直通



NA3F5M



NA3F5M



NA3FDM



NA3MDF

- 紧凑的3芯XLR到5芯XLR转接器，适合灯光（DMX）应用
- 可解决老3芯和新5芯连接中的DMX标准问题
- 使得DMX应用中，能够使用标准的3芯麦克风线缆
- 基于世界公认的标准XLR连接器
- 可靠，坚固的压铸外壳

- 3芯XLR直通转接器
- D型法兰底座安装
- 公头转母头，反之亦然
- 采用XX系列部件

NA3F5M

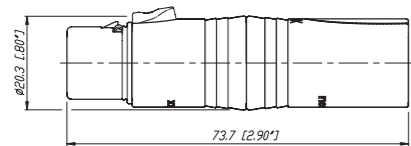

3芯

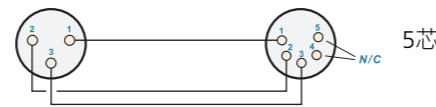

5芯

NA3FDM

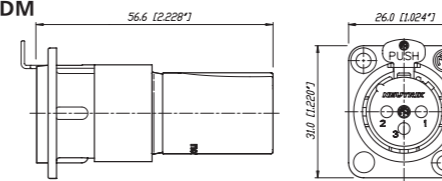

NA3MDF

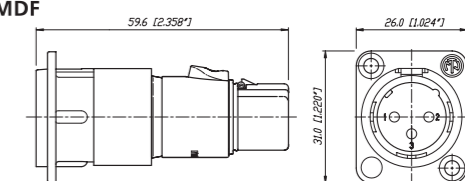

DMX 转接器 订购信息

产品型号	端口 1	端口 2	注释
NA3F5M	3芯 XLR母	5芯 XLR公	DMX灯光应用
NA3M5F	3芯 XLR公	5芯 XLR母	DMX灯光应用

直通 订购信息

NA3FDM	3芯 XLR母	3芯 XLR公
NA3MDF	3芯 XLR公	3芯 XLR母



耐用的压铸铝外壳

门锁系统



耐用的压铸外壳

连接状态下, IP65 防护等级



3芯插头

SM2/2 开关

VM外壳

etherCON® 直通和 CAT6A 转接器



NE8FF



NE8FFX6-W

- 适配NE8MC\* 或任何标准的RJ45水晶头
- NE8FF 耦合器 (转接器)用于线缆间连接 – 同NE8MC护套或任何标准的RJ45水晶头配合使用
- 牢固耐用的门锁系统

- 耐用的 CAT6<sub>A</sub> 部件耦合器, 符合 ISO/IEC 11801 和 TIA/EIA 568-C.2 标准
- 与NE8MX6\* 连接后, 提供IP65的防护等级
- 适配标准的RJ45水晶头
- 革新小型产品
- 转接器提供极其可靠的锁定系统
- 适配器用于解决专业和半专业应用中的互联问题

NE8FF

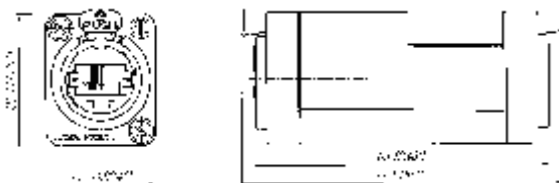

NE8FFX6-W

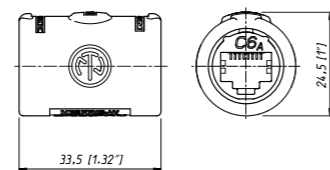

订购信息

NE8FF	etherCON 直通转接器, 用于线缆间连接, 镀黑外壳
NE8FFX6-W	etherCON CAT6A 直通耦合器, 用于线缆扩展, 橡胶密封防护, IP65

模块和音频变压器



NM3FXI



NM3P



KMX



SM2/2



NM3FD-B

- 多功能模块, 可实现订制转接器, 以符合特殊需求
- 基于X和D系列连接器系统
- NTE 变压器, 开关可内置
- 专业外形, 坚固的压铸外壳

音频变压器

- 多用途的专业音频变压器, 如扬声器或线性输入
- 几无失真, 卓越的频率响应
- 低成本电缆线产品, 带尾线
- 全坡莫合金屏蔽演播产品



NTE10-3



NTL1

音频变压器选择指南

产品型号	圈数比 (原线圈:副线圈)	阻抗 比率	源 / 加载 阻抗 Ω	最大输入电压 等级* @ 50 Hz, 1% THD [dBu]	应用
NTE1	1:1	200:200	200/2k, (600/10k)	-3	普通用途, 分流, XLR联机
NTE4	1:4	200:3.2k	200/10 K	-7	麦克风输入设置
NTE10/3	1:3	200:1.8k	200/10 K	-7	普通用途, 麦克风输入设置
	1:10	200:20k	200/50 K	-6	
NTL1	1:1	10k:10k	600/10k	+19	线性输入
NTM1	1:1	200:200	200/2k	+7	麦克风输入, 分流
NTM4	1:4	200:3.2k	200/10k	+9	麦克风输入设置

\*: 使用常规源 / 加载阻抗测量所得

连线: NTE\*: 带尾线, NTL / NTM\*...PCB安装板;屏蔽;关于规格的更多内容, 请登陆www.neutrik.com

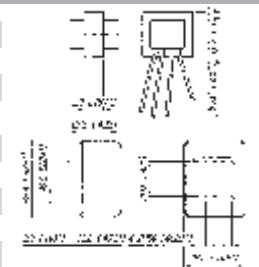

模块选择指南

连接器模块	耦合器/外壳	变压器/开关
NM3FXI XLR 母 M17x1外螺纹	KM M 17x1内螺纹	NTE1 1:1
NM3MXI XLR 公 M17x1外螺纹	KMX M 17x1内螺纹	NTE4 1:4
NM2P 单声道1/4"插头 M17x1内螺纹	VM M 17x1外螺纹	NTE10/3 1:3:10
NM3P 立体声1/4"插头 M17x1内螺纹	VMX M 17x1外螺纹	SM2/2 2x2 开关 M17x1外螺纹
NM3J 立体声1/4"插座 M17x1内螺纹	CM 电缆输出 M 17x1内螺纹	
NMPMM RCA 公 M17x1内螺纹	NA-外壳 <sup>1)</sup> 镀黑 带螺钉	
NMPMF RCA 母 M17x1内螺纹		
NM3FD-B 镀黑 D型		
NM3MD-B 镀黑 D型		

1) ... 可同所有D型连接器, 如 NC3FD-L-1, NF2D, NBB75DSI 等

示例:

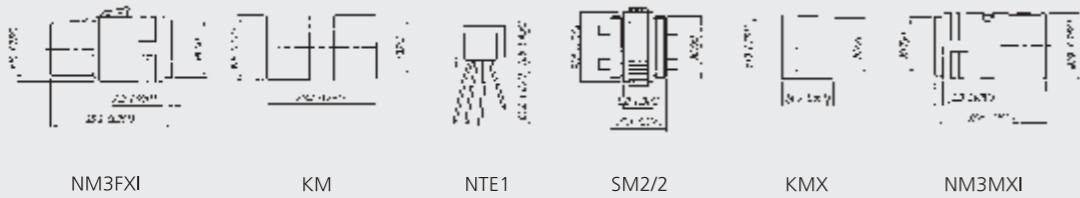

带安全环的3芯 XLR



弹性螺旋

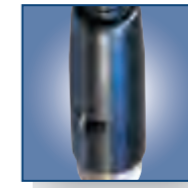

一体化电缆输出

鹅颈



GNS18



GNS36



GNS50

- 用于弹性并安全的安装麦克风, 灯等
- 多模块系统, 允许多种组合
- 经久耐用的不锈钢螺旋, 黑色亚光处理, 不生锈, 无噪音
- GNS产品提供了防盗的麦克风连接 (安全环和固定螺钉)
- 牢固、有弹性及无噪音的三种长度规格鹅颈

## 订购信息

产品型号 描述

### 鹅颈:

GN18	M17x1两端均为内螺纹	( $\varnothing$ 12 mm, 长度为230 mm)
GN36	M17x1两端均为内螺纹	( $\varnothing$ 13 mm, 长度为360 mm)
GN50	M17x1两端均为内螺纹	( $\varnothing$ 15 mm, 长度为500 mm)

### 鹅颈套装:

GNS18	鹅颈套装 GN18, NC3FX-Spec., 电缆输出, NAM5转接器, M17x1 螺栓螺纹	
GNS36	鹅颈套装 GN36, NC3FX-Spec., 电缆输出, NAM5转接器, M17x1 螺栓螺纹	
GNS50	鹅颈套装 GN50, NC3FX-Spec., 电缆输出, NAM5转接器, M17x1 螺栓螺纹	

### 配件:

NAM4	M17x1外螺纹, 5/8" 27 UNS 内螺纹 <sup>1)</sup>
NAM5	3/8" 内螺纹, 5/8" 27 UNS 外螺纹 <sup>1)</sup>
GF1	面板安装工具: 法兰 $\varnothing$ 63.5 mm包括安装螺栓 M17x1, 长度为13 mm <sup>1)</sup>
MSG	安装螺栓M17x1, 长度为30mm <sup>1)</sup>

<sup>1)</sup> ... 关于规格的更多信息, 请登陆 [www.neutrik.com](http://www.neutrik.com)

GNS 套装由以下组成:

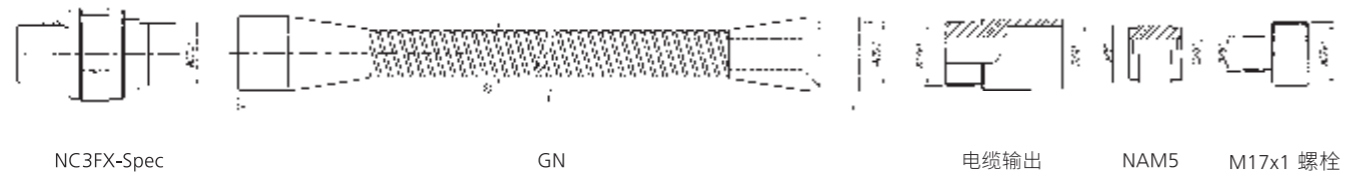

**TRUST  
THE  
ORIGINAL**

跳线板



目录 页码

NPPA-系列 - 96小型(TT)插座 ..... 180  
 结构, 接地, 接线 ..... 181  
 NPP-TB-系列 - 48 B型插座 ..... 182  
 结构, 接地, 接线 ..... 183  
 1/4" 跳线板NYS系列 ..... 184  
 结构, 接地 ..... 185  
 MA 96和XPM 96小型跳线板 ..... 186  
 MAJ 501小型插座 ..... 187  
 LF 48 B型跳线板 ..... 188  
 LFJ 501 B型插座 ..... 189  
 技术数据 ..... 190  
 操作配件, 标签软件..... 190  
 订购信息 ..... 191

NEUTRIK®, crystalCON®, etherCON®, maxCON®, miniCON®, nanoCON®, neutriCON®, opticalCON®, powerCON®, Profi®, rearTWIST®, silentPLUG®, speakON®, DIWA®, XIRIUM®, 是 Neutrik AG的注册商标.

跳线板



简介

跳线板是音频设备的中央开关装置。用于设备间的开关，线路模拟和数字音频信号传输。这些设备通常应用于录音或广播工作室，转播车，教堂，剧院，体育馆，竞技场等。

NEUTRIK®跳线板拥有多种不同的插座产品，带来多样的连线或接地可能。提供小型 TT，以及1/4" A 型和前排长框 B 型插座的普通样式产品。

机械尺寸的设计适合1U 19" 标准架。所有NEUTRIK跳线板在上下行间提供多种环通可能。

根据AES3,48kHz取样率，所有 NEUTRIK® 跳线板均可处理数字音频信号。



音频环通

音频环通通常同音频跳线板一起使用。它是一个连线的样式，不使用跳接线，实现从一个音频设备到另一个音频设备建立起电路通道。这种样式被认为是“环通”电路路线，大部分时候都是人们所需求的。如插进另外一个跳接线，正常的电路路线被打断，重新连成一个不同的电路路线。

环通跳线板一般被用于垂直分布的一对插座中：上排插座被指定作为源，而下排插座将被指定为终端。

环通举例：下排半环通

这是最普遍的结构，通常称为半环通。在这种结构中，内部的环通接点把上排插座接点同相应的底部插座接点连接起来。把插头插入底部的插座会扰乱内部的环通连接，

而把跳接线插入上排插座，则不会扰乱电路。（可用来监测环通电路）



其他环通样式为上排半环通，全环通，平行和隔离。



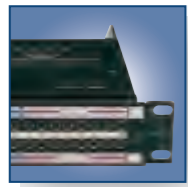

坚固的前端设计



易于组装



成对插座



IDC终端



推进终端



ELCO连接器

### NPPA系列 - 96小型(TT)插座



NPPA-TT-PT

- 创新结实的跳线系统（仅1U高），用于19"支架安装
- 置于坚固的镀黑不锈钢外壳中
- 使用长寿命TT尺寸2X48（小型）NEUTRIK NJ3TTA 镀金双触点TRS插座
- 可提供所有普通的正态结构（默认为下排半环通）
- 根据AES3提供优秀的模拟和数字信号传输，采样频率48 kHz
- 把前面的面板移除，NJ3TTA-\*\*模块能够迅速改变以便进行重新组合，或者“作业”时进行检修
- 包括两个内置索杆和两个大号信道识别条
- 可从NEUTRIK的网站上，下载打印标签条的PatchLink软件（仅适用于个人电脑）

#### 尺寸图

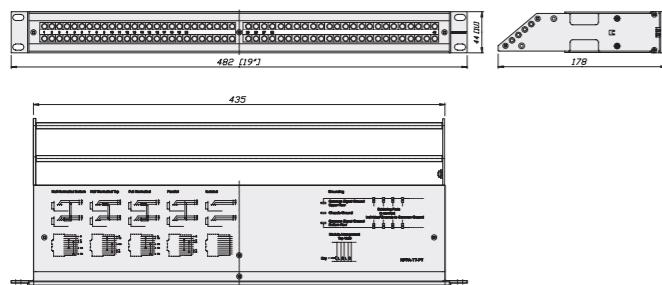

#### 设计标准

所有NPPA跳线板都装有高品质，长寿命的镀金双触点插口NJ3TTA (2x48)，打造最好的接触质量。它的每个部件皆装置于坚固的镀黑不锈钢外壳中，并内置索杆和两个大号通道识别条，提供完美的系统管理。NPPA跳线板具有创新结实的跳线系统（仅1U高），用于19"支架安装。

#### 结构

NPPA板的标准样式默认为针对每对插座的半正态传输下排。更多具有全负载插座对的跳线样式为：

- 全环通
- 半环通
- 隔离
- 平行

通常单个环通都预先配置有对排插座。

NPPA-TT-IDC 装有跳线，用于每个插座通道的独立开关结构。

注意：请小心数字信号处理。当使用半环通结构时，不可使用平行结构，并避免其他的平行线路。平行线路可能引起互配错乱。

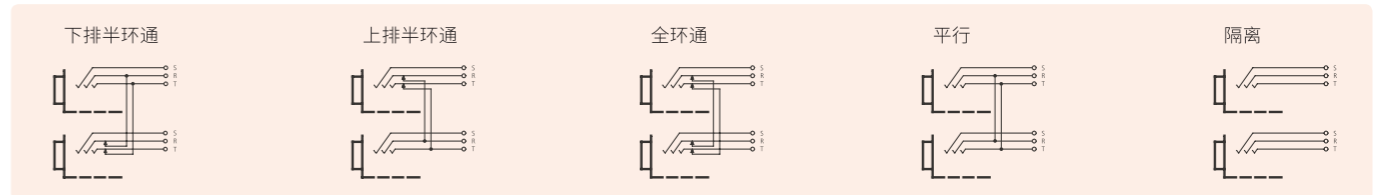

#### 接地

灵活的接地系统可提供下列样式：

- 独立：每个通道都由其相对应的电缆屏蔽独立接地（默认结构）。
- 组合：选择信号接地，通过使用桥焊和轨道线的PCB面板上的接地母线，连接起来，成为连接到一个普通电缆屏蔽组合。
- 中央：所有的通道接地（单个上排和下排）都通过使用桥焊PCB面板上的接地母线连接起来，并仅同一个电缆屏蔽连线。
- 底座-普通：同中央接地相同，但是具有额外的普通接地母线（上排 / 或者下排）通过跳线连接到跳线板底座。

#### 接线终端

TT 跳线板具有下列接线选择：

- 弹簧式推进终端
- 56 针 Elco/Edac 公头连接器
- 90 针 Elco/Edac 连接器
- 50 针 D-SUB 连接器
- 25 针 D-SUB 连接器
- IDC-Krone 端子
- 焊接线片

弹簧负载接线终端可进行快速简便的连线。不需要焊接或螺纹连接。按下白色键后，简单地插入剥开的电线。端口适合粗至AWG20(0.5mm<sup>2</sup>)的绞合线以及AWG18(0.75mm<sup>2</sup>)的硬线。推进终端为气密连接。

ELCO/EDAC 和 D-SUB 连接器的针脚分配，请参见网站 [www.neutrik.com](http://www.neutrik.com)



坚固的金属外壳



印刷的接地说明



NYS-SPCR1 模块

### 1/4" 跳线板

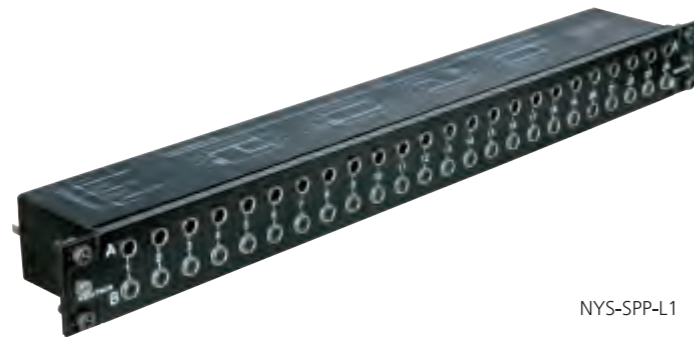

NYS-SPP-L1

- 单个通道可进行独立接线
- 坚固的金属外壳
- 改进的触点设计，减少连接时卡住插头的可能
- 经济多样的1/4"跳线板，拥有二排插孔
- 48个平衡通道，PCB全布线插座（24个垂直PC板），前后各24对
- 插座接口包含4个平衡的不变色1/4"插座，无需使用螺母-无碎片掉落，损坏或缺少零部件
- 单独抽取PC板，简单实现变更结构
- 环通插座为灰色，易于识别
- 前后板包括4根指示带

### 尺寸图

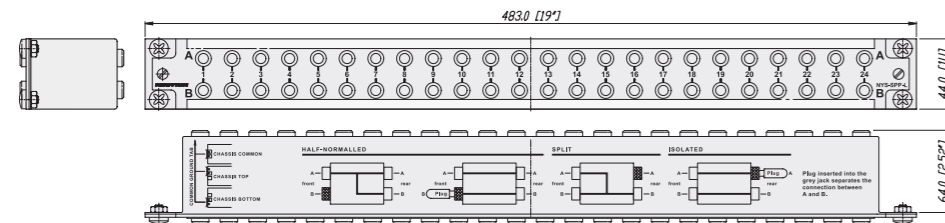

### 设计标准

NYS-SPP-L1为经济节省，设计结实的1/4"模式跳线板，具有金属机架，用于19"架子安装(19"x1U)。48个PCB板接线平衡通道（前后各24对），可以单独接地或抽选通道号码自行组合（详细信息如下）。

PCB板经过前后面板的适当夹紧加固，使得跳线板的重装变得简单，而且不会产生任何小零件松开的危险（比如螺母）。灰色插座具有显著的环通识别特征。

### 结构

当传输时，标准结构为下排半环通。结构可简单地通过抽取PCB板进行改动。把插头插入灰色插座都能使上排和下排隔

离分开。替代方案，使用NYS-SPCR1组件传输或者接收应用。（请看以下配件）

可提供下列结构：

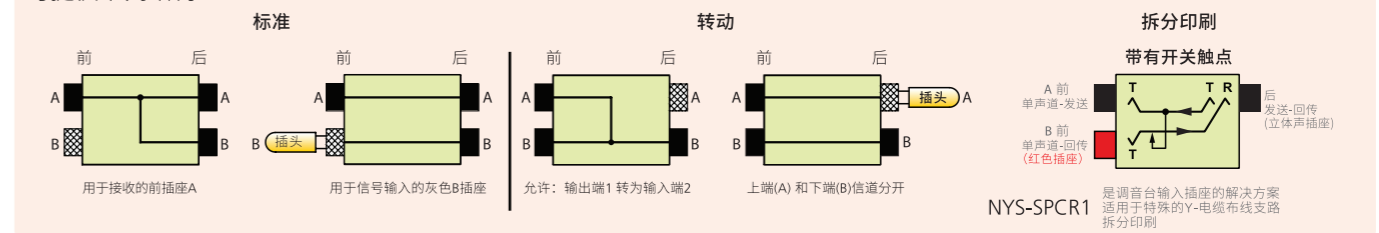

### 接地

灵活的接地系统确保每个通道均可进行独立接地。用户只需将接地板与各通道对应的接地夹相连接即可完成相关通道的接地。有以下几种接地方式可供用户选择：

- 独立（不使用接地夹）：每个通道接地都通过1/4"插头与其对应的接地接点进行连接（默认结构）
- 底座-普通 ①：相关通道接地（母接点；上排或下排）通过接地夹及底座与对应的接地板相连接
- 底座-顶排 ②：上排通道接地（母接点）通过接地夹及底座与对应接地板相连接
- 底座-底排 ③：下排通道接地（母接点）通过接地夹及底座与对应接地板相连接

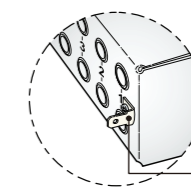
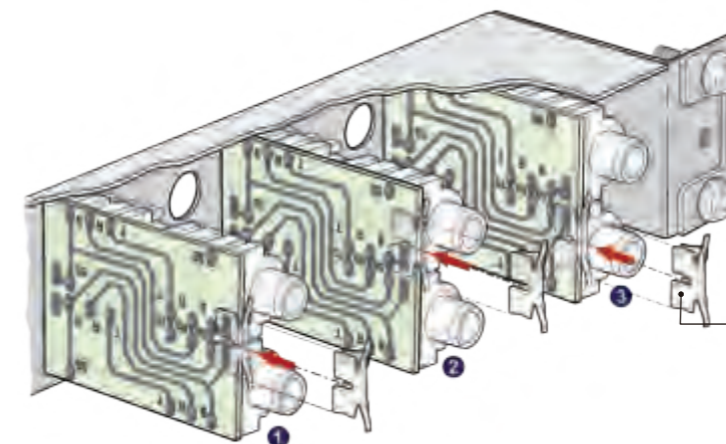

后视图：  
接地板通过使用FASTON®  
插座或电线焊接方  
式进行组装

接地夹（按照图示滑入）



标准的4.4mm  
小型插座

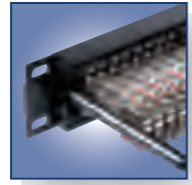

长框插座

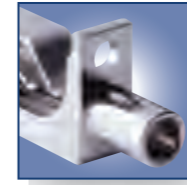

压铸框



镀锡尾部

MA 96 和 XPM 96 小型跳线板

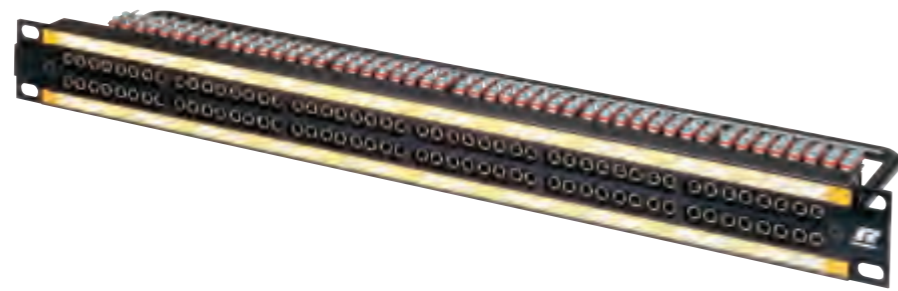

- 坚固设计跳线板，适用于标准的4.4 mm小型插口（符合MIL-D-642/13标准）
- 安装有96个REAN压铸插座
- 由坚固的冲压铝制成，包含2个集成槽，用于识别带
- 96通道，由两行12 x 8立体声插座组成
- XPM96产品拥有常规两排样式，4 x 24立体声插座
- 四种颜色可供选择：黑，银，红或蓝色
- XPM96产品适合音频、广播、数据和工业应用

尺寸图

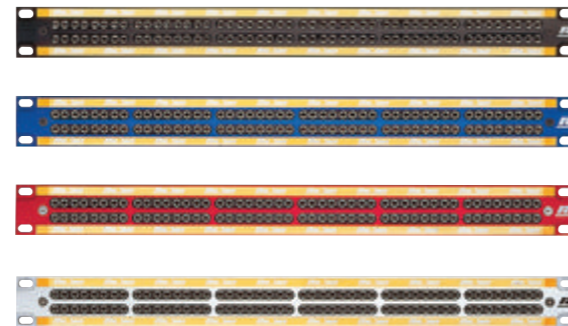
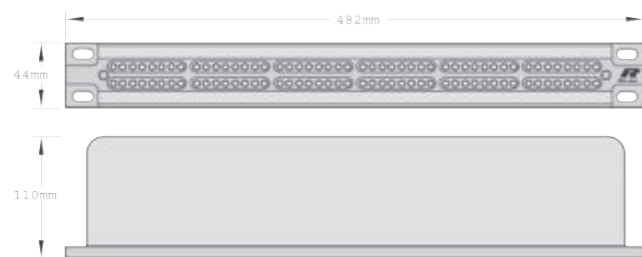

NAJ 501 小型插座



- 5件式小型插座（顶部，环，套管，标准顶部，标准环）
- 坚固的镀镍压铸框，强大的框力支持，当插入插头时，消除物理扭力
- 镍-银弹簧触点，镀钯开关触点
- 镀锡尾部，易于焊接

终端

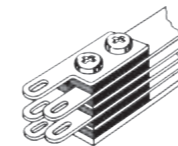

侧视图

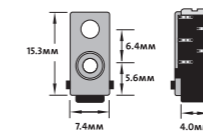

平面图

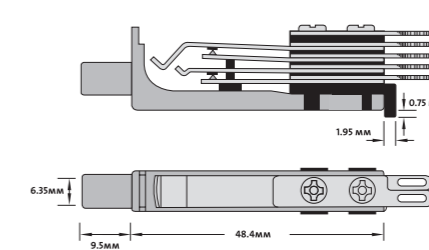

线路详情

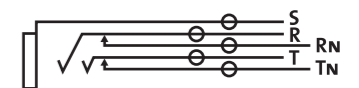

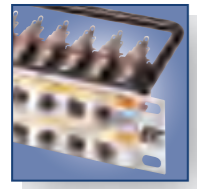

B型跳线板



48路长框架

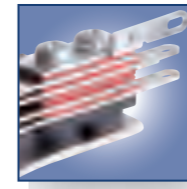

焊接接线片

LF 48 B - 型跳线板



- 48路长框B-型跳线板
- 适用欧标 BPO 316 和美标 MIL-P-642/2 类型的莲花插头
- 2排各24个 LF501 插座连接器
- 插座由坚固的铝合金构成，镀镍，带镍-银弹簧触点
- 4种颜色可供选择：黑，银，红或蓝色
- 通过不锈钢栅格桁架提供可靠的连接

尺寸图

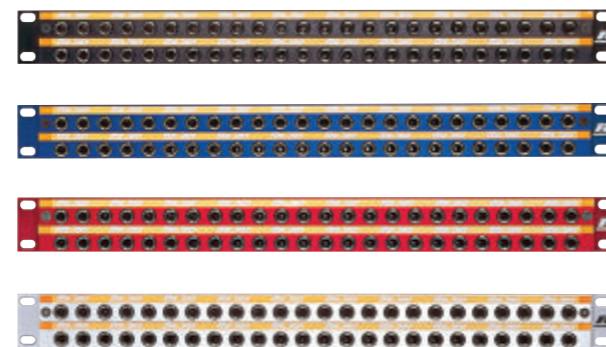
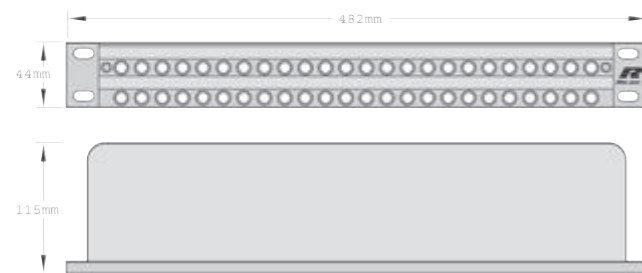

LFJ501 B - 型插座



- 5件式B-标准型插座插孔
- 镍-银弹簧触点
- 镀钨开关触点
- 持久耐用的压铸主体，明亮的镀镍头部
- 终端焊接线片

LFJ 501

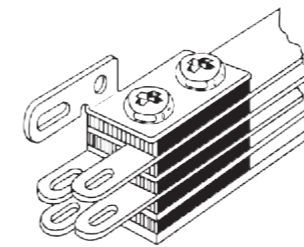

电路详情



平面图

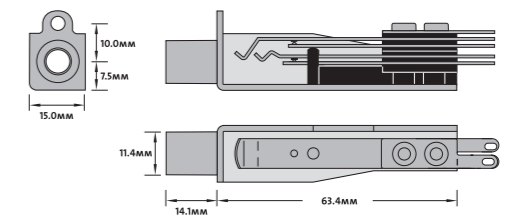

规格	NPPA 系列	NPP-TB 系列	NYS 系列	MA 96 和 XPM 96	LF 48 系列
----	------------	--------------	-----------	-------------------	-------------

电					
触点电阻	< 20 mΩ	< 10 mΩ	< 10 mΩ	< 24 mΩ	< 20 mΩ
开关触点电阻	< 25 mΩ	< 15 mΩ	< 10 mΩ	< 26 mΩ	< 15 mΩ
绝缘电阻	> 1 GΩ @ 500 V dc	●	●	●	●
绝缘强度	> 500 V ac	●	●	●	●
	> 1'000 V dc	●	●	-	-
频率范围	DC to > 50 MHz	●	●	●	●
通道隔离	> 100 dB @ 10 kHz	●	●	●	●
	600 Ω 终止	●	●	●	●
	> 40 dB @ 6 MHz	●	●	●	●
	110 Ω 终止	●	●	●	●
AES / EBU 信号 (数字) 适合	●	●	●	●	●
手柄幻象电源	●	●	●	●	●

机械					
使用寿命	> 20'000 次	-	-	●	●
	> 10'000 次	-	-	-	-
	> 5'000 次	●	●	-	-
插入力	< 25 N	-	-	●	●
	< 20 N	-	-	-	-
	< 10 N	●	●	-	-
拔出力	> 10 N	●	●	●	●
	> 8 N	●	●	-	-
尺寸	482 x 44 mm (19" x 1U)	●	●	●	●
深度		178 mm (7")	140 mm (5.5")	64 mm (2.52")	110 mm (4.33")
跳线盒尺寸	168 x 77 x 77 mm (6.0 x 3 x 3")	●	●	●	●
温度范围	-30°C 至 +80°C	●	●	●	●
适配插头		4.4 mm (0.173") 小型插头	B-型6.35mm插头	A-型6.35mm插头 符合EIA RS-453	4.4 mm (0.173") 小型插头
		MIL-P-642/13	BPO316/MIL-P-642/2	TEC60603-11	MIL-P-642/13
接地布线	符合 平插片 3/16"	-	-	●	-
	FASTON® (4.8 x 0.8 mm)	-	-	-	-

材料					
外壳	钢	钢	钢	公极氧化铝	公极氧化铝
前面板	公极氧化铝	Pocan B 3225	钢	公极氧化铝	公极氧化铝
外框架	黄铜	钢	N/A	镀层钢板	镀层钢板
插座外壳	PA 66 混合	PA 6.6 30% GR	ABS	压铸合金	压铸铝
插座触点	CuSn6	CuSn6	CuSn6	镍-银	镍-银
	镀Tribor®	镀金	镀锡	(CuNi18Zn20)	(CuNi18Zn20)
开关触点	镀金	镀金	青铜, 镀锡	镀钯	镀钯
接地夹	-	-	CuSn6, 电镀SnCu	-	-

运行配件

**标贴软件**

跳线标签是标贴跳线板标牌的一个程序。  
跳线标签程序 (ZIP-347KB) 软件可在 [www.neutrik.com](http://www.neutrik.com) 网站的“跳线板”中免费下载。



产品型号	描述
------	----

NPPA 系列	结构*	接线	接地	
NPPA-TT-PT**	2 x 48 插座	下排半环通	288 推进终端	独立
NPPA-TT-PT-FN**	2 x 48 插座	全环通	288 推进终端	独立
NPPA-TT-PT-HNT**	2 x 48 插座	上排半环通	288 推进终端	独立
NPPA-TT-PT-I**	2 x 48 插座	隔离	288 推进终端	独立
NPPA-TT-PT-P**	2 x 48 插座	平行	288 推进终端	独立
NPPA-TT-S**	2 x 48 插座	下排半环通	288 焊接终端	独立
NPPA-TT-S-FN**	2 x 48 插座	全环通	288 焊接终端	独立
NPPA-TT-S-HNT**	2 x 48 插座	上排半环通	288 焊接终端	独立
NPPA-TT-S-I**	2 x 48 插座	隔离	288 焊接终端	独立
NPPA-TT-S-P**	2 x 48 插座	平行	288 焊接终端	独立
NPPA-TT-PT-PH	2 x 48 插座	下排半环通	288 Phoenix 推进终端	独立
NPPA-TT-SD50	2 x 48 插座	下排半环通	4 x 50 芯 D-SUB	12 通道组合
NPPA-TT-SD25	2 x 48 插座	下排半环通	12 x 25 芯 D-SUB	12 通道组合
NPPA-TT-E56	2 x 48 插座	下排半环通	6 x 56 芯 ELCO 公头连接器	独立
NPPA-TT48-E56	2 x 24 插座	下排半环通	3 x 56 芯 ELCO 公头连接器	独立
NPPA-TT-E90	2 x 48 插座	下排半环通	4 x 90 芯 ELCO 公头连接器	独立
NPPA-TT-IDC	2 x 48 插座	由跳线设计程序	288 IDC 终端 (KRONE型)	独立

\* 仅用于全加载的成对插座，并可用其预先建立混合配置的跳线板  
\*\* 如有需要，可最多添加4对插座来重新进行环通杆配置

预先配置的成对插座

NJ3TTA-4-HNB	双通道区域	下排半环通	封盖识别色: 透明
NJ3TTA-4-HNT	双通道区域	上排半环通	封盖识别色: 黄色
NJ3TTA-4-FN	双通道区域	全环通	封盖识别色: 绿色
NJ3TTA-4-P	双通道区域	平行	封盖识别色: 红色
NJ3TTA-4-I	双通道区域	隔离	封盖识别色: 橙色

配件

NPPA-S	夹线套杆
NKTT*	装有NP3TT-1插头的跳接线。可提供黑色, 蓝色, 绿色, 红色和黄色。长度: 30, 40, 60, 90, 120 cm

NPP-TB 系列

NPP-TB	结构	接线
NPP-TB	2 x 24 TB (BPO316/MIL-P-642/2) 插座	可针对所有通用结构设定程序
NPP-TB-HN	2 x 24 TB (BPO316/MIL-P-642/2) 插座	底排半环通

配件

NPP-LB-**	通道识别和状态板, 包装为每种颜色100件, 具有9种不同的颜色
NPP-C	金属防尘盖
NPP-S	另一个后部延展杆, 用于固定超大的电缆
NKTB*	装有NP3TB插头的跳接线。可提供黑色和红色。长度: 30, 40, 60, 90 cm



NYS SPPL

NYS-SPP-L1	1/4" 跳线板, 2 x 24 通道, 半环通结构, 独立, 拆分
NYS-SPCR1	发送/回传模式 (拆分印刷)

产品型号	描述
------	----

**MA96和XPM-96**

MA96-1A	96路, 红色前面板-组合12 x 8
MA96-1D	96路, 蓝色前面板-组合12 x 8
MA96-1O	96路, 黑色前面板-组合12 x 8
MA96-1S	96路, 银色前面板-组合12 x 8
XPM-96SS	96路, 银色前面板-组合4 x 24
XPM-96SO	96路, 黑色前面板-组合4 x 24

**小型插座**

MAJ-501	标准焊片
---------	------

**LF48长框B-型跳线板**

LF48-1A	48路, 红色前面板
LF48-1D	48路, 蓝色前面板
LF48-1O	48路, 黑色前面板
LF48-1S	48路, 银色前面板
LFJ-501	长框B-型插座, 标准焊片

**TRUST  
THE  
ORIGINAL**

## 数字音频网络



目录	页码
XIRIUM PRO - DiWA技术 .....	195
XIRIUM PRO - 产品 .....	195
XIRIUM PRO - 系统部件 .....	196
XIRIUM PRO - 无干扰传输 .....	197
NA2-IO-DLINE - Dante® Line 输入输出接口 .....	199
NA2-IO-DPRO - Dante® Pro 输入输出接口 .....	199
NPS-30W 以太网PoE电源 .....	199
音频网络设备安装配件 .....	200

数字音频网络

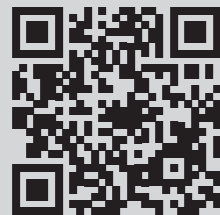

NEUTRIK®, crystalCON®, etherCON®, maxCON®, miniCON®, nanoCON®, neutriCON®, opticalCON®, powerCON®, Profi®, rearTWIST®, silentPLUG®, speakON®, DIWA®, XIRIUM®, 是 Neutrik AG的注册商标.

**XIRIUM PRO**  
DIGITAL WIRELESS AUDIO SOLUTION

无论是活动，现场音响或教堂：XIRIUM PRO提供完美的音频解决方案。作为冗余电缆的真实替代品，消除了繁琐及消耗时间的布线工作。

**NEUTRIK – 眼界**

在两个连接器之间进行无线的，演播室质量般音频信号传输愿景，带来了创新的DiWA技术发展。DiWA（无线数字音频），无需FCC许可，实现了无压缩，全带宽无延迟的演播室音质传输。

**XIRIUM PRO – 节省时间和成本**

NEUTRIK创新研发了XIRIUM PRO产品，轻松实现了DiWA技术。产品仅包含两个设备，传输器（TX）和接收器（RX），可快速建立音频传输，同传统的音频线缆或其它无线系统相比，XIRIUM PRO更加经济高效。工程师，艺术家和项目设计师无需考虑传统音频线缆的限制。为了最佳的音响效果，扬声器，功放和调音台等设备可安放在合适位置。更为重要的是，产品为艺术家及音乐表演带来了品质音响，无需考虑现场距离。



**创新技术 – 演播室音响品质**

基于DiWA技术的无线数字音频系统，NEUTRIK在专业的无线音频传输领域设立了全新标准。

**XIRIUM PRO – 产品**

XIRIUM PRO这一单一产品，为数字传输带来独特的解决方案。实现了最高的音响品质，质量可靠，性能出众。NEUTRIK优曲克作为专业娱乐行业的连接器技术领导者，为音频连接领域带来了铜质连接器，光纤系统以及现在的无线连接等全方位解决方案。



## XIRIUM PRO – 系统部件...

... 2个基站，7个模块以及XIRIUM PRO app软件

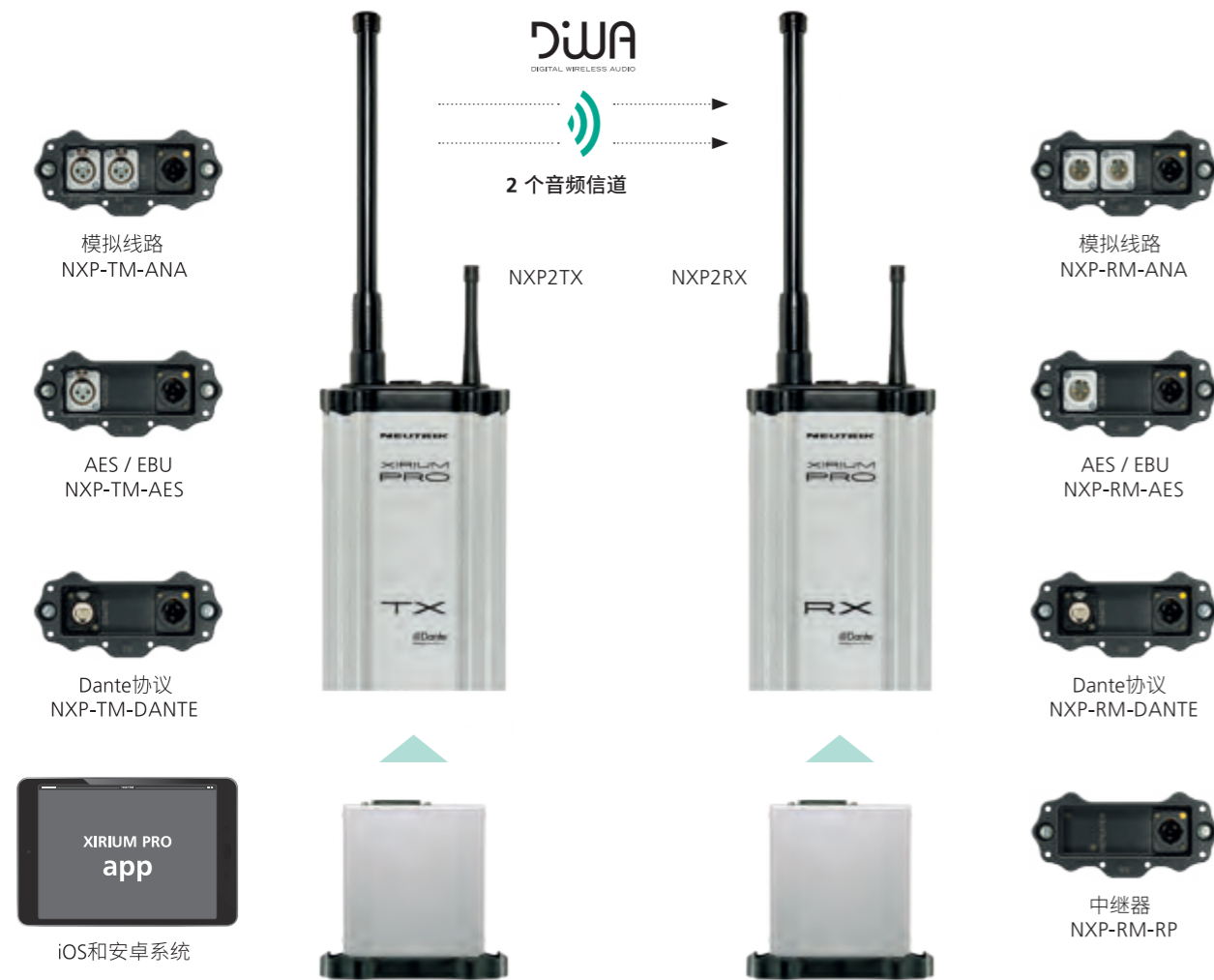

一个XIRIUM PRO单元包括一个TX或RX基站和一个输入或输出模块。XIRIUM PRO为现今的无线音频系统带来最大的灵活性。XIRIUM PRO融合了7种不同的输入和输出音频模块和两个基站。包括模拟（线路电平），数字(AES/EBU)，Dante以及一个中继器模块（仅限RX）。

所有的模块都包括了可充电的锂电池，产品可通过电池或插电进行工作。在每个基站内，所有模块可进行混合并匹配，实现信号类型的转换。不管是那种信号类型，XIRIUM PRO均可处理。

## 无干扰传输

使用5 GHz带宽进行传输，XIRIUM PRO降低了超高频/特高频通道的有效性以及避免了2.4 GHz带宽出现信号阻塞问题，是其完美替代产品。

## 超越界限

中继器是这一系统的完美延展：当其使用时，系统的覆盖范围可以扩大一倍，超越墙壁，边角落或其它的障碍界限。

## 为更加可靠的接收延展真实的自动选择信号功能

因为中继器复制并发出从发射器接收到的信号，使之成为每个接收器的另一冗余音频信号源。每个接收器自动从中选择和转化至最强的信号，无任何干扰。

## 信道占用

持续的DiWA数据流阻止了其他设备占用5 GHz频带。

## 稳定运行 / 正向纠错

特别研发及专利的数据协议进行冗余数据包传输，保证了无故障传输。

先进的纠错功能确保了无干扰的信号接收，消除了音频传输延迟和损失。事实上，在信号无损害的情况下，多达17个数据包有可能丢失。

## XROC (极度强化的单一信道)

当活动现场发生严重的RF信号阻塞时候，激活Xirium Pro独有的XROC功能，清除任何损害RF通信的可能，以免让无线音频信号受到影响。

## XIRIUM PRO app软件

通过iPad和安卓系统平板，人性化的XIRIUM PRO app操作界面提供了增强版的设置功能，可以对XIRIUM PRO设备进行监测和控制。

DiWA  
DIGITAL WIRELESS AUDIO



www.xirium.net

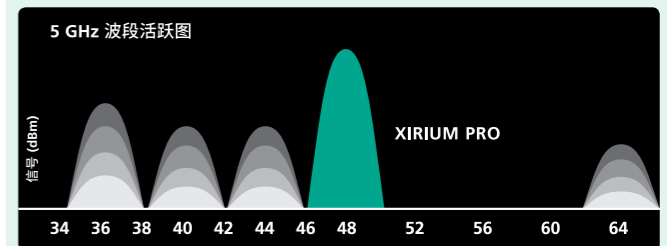

# 音频 网络 解决方案

## 将您传统的音频设备连至 DANTE® 网络

- 将模拟音频设备连接至 Dante® 网络
- 苛刻舞台环境下的耐用转接器
- 可锁的音频和网络连接系统
- 将模拟或数字信号连接至 Dante® 网络
- 将 Dante® 网络信号传输至非 Dante® 装置的功放, 扬声器和调音台
- 可选配不同的安装支架 (机柜支架, 地板插座, 桌子装嵌, 桁架)
- 配合使用 PoE 交换器或 PoE 供电器
- 支持 AES67 协议

### NA2-IO-DPRO

2进/2出的麦克风, line, AES/EBU 信号 NA2-IO-DPRO 接口, 具备高品质麦克风前置放大器和两个 Dante® 接口, 用于备援或菊花链接。多种远程控制可选。



### NA2-IO-DLINE

NA2-IO-DLINE 是一款网络终端产品。该接口可实现 2 Line-IN, 2 Line-OUT 信号集成至 Dante® 网络。



### NPS-30W

NPS-30W 是一款 30W 的千兆以太网 PoE 电源。作为非标准供电端, NPS-30W 和传统电源一样, 无需与连接的受电设备进行电能协商。



产品拥有可移除的橡胶保护层, 所有连接器都可进行锁定, 为苛刻的舞台条件下, 提供可靠的解决方案。通过可选择的安装支架或框架板, 产品可以安装在桌子下面、地板插座里、机柜设备安装架或桁架上。



**NA-MB-KIT**  
NA2-IO-DLINE / NA2-IO-DPRO / NPS-30W 设备安装支架套件



**NA-TM-KIT**  
NA2-IO-DLINE / NA2-IO-DPRO / NPS-30W 设备桁架套件



**NRP1RU-2A**  
NA2-IO-DLINE / NA2-IO-DPRO / NPS-30W 设备1 RU 19"安装面板

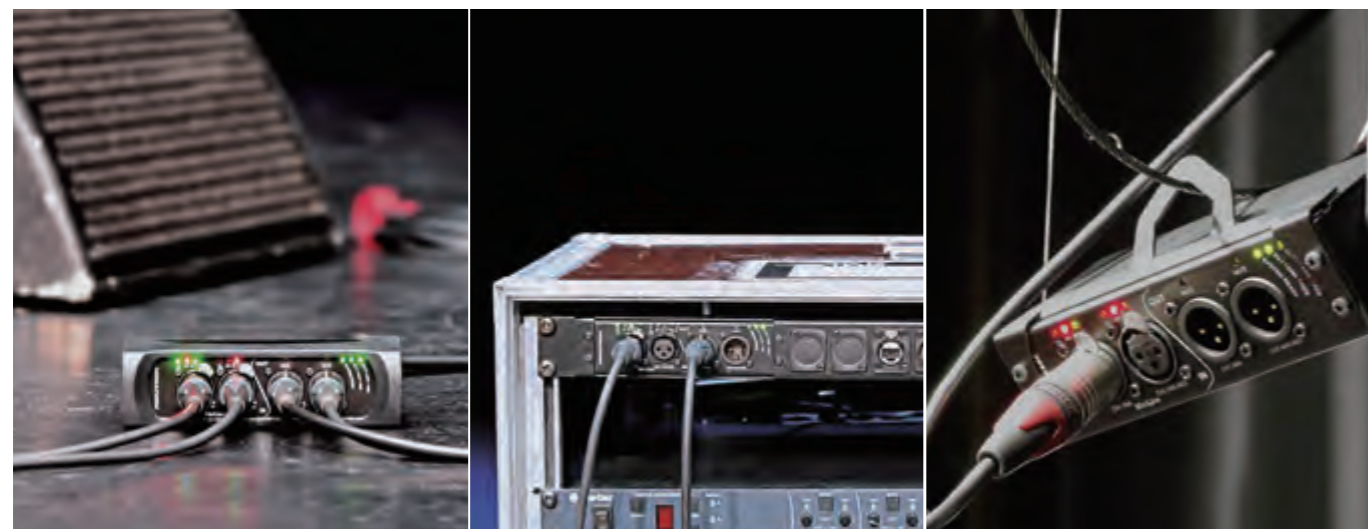



定义, 缩写和有用的信息

成分	测量单位
Ag	银
Al	铝
Au	金
Co	钴
Cr	铬
Cu	铜
Ni	镍
P	磷
Pb	铅
Pd	钯
Sn	锡
Zn	锌
SS	不锈钢

英公制单位转换		
1/8 英寸	3.175	毫米 (mm)
1/4 英寸	6.35	毫米 (mm)
1 英寸	25.4	毫米 (mm)
1 英尺	2.54 cm	1 英寸
1 英尺	30.48	厘米(cm)
6 英尺	0.305	米 (m)
50 英尺	1.828	米 (m)
100 英尺	15.24	米 (m)
1000 英尺	30.48	米 (m)
1000 英尺	304.8	米 (m)

公英制单位转换		
1 厘米	0.3937	英寸
1 米	39.37	英寸
3.281 米	10	英尺
10 米	32.808	英尺
50 米	164.041	英尺
100 米	328.084	英尺

其他缩写		
UL®	保险商实验室	 <b>ENEC</b> – 欧洲标准电器证书, 代表符合欧洲的安全标准
IP Rating	物体及水分的入口保护, 依据 IEC529/EN60529	
IEC	国际电工委员会, 是世界上进行电工领域标准及一致性评估的权威机构	 <b>VDE</b> 电气电子信息技术协会
AWG	部件获得UL认证标志	<b>AWG</b> 美国线缆规格

NEUTRIK, crystalCON®, etherCON®, maxCON®, miniCON®, nanoCON®, neutriCON®, opticalCON®, powerCON®, Profi®, rearTWIST®, silentPLUG®, speakON®, TOP®, DiWA®, XIRIUM®, 是Neutrik AG的注册商标。

Neutrik® 产品总览

